

# بیت الخیر

شیخ زاید علمی - خپرینیز ژورنال

علمي او خپرنیزه درې میاشتنی خپرونه

۱۴۰۲ لمریز کال، دویمه گڼه، کب - پرله پسې ۳۳ مه گڼه





## شیخ زاید علمی - څپر نيز ژورنال

د تاسيس كال ۱۳۸۸ لمريز

علمي او څپر نيزه درې مياشتنۍ څپر ونه، ۱۴۰۲ لمريز كال، دويمه گڼه، كې پرله پسې ۳۳مه گڼه

### كتنپلاوى

پوهنوال محمد شفيق مندوزى / حقوقو او سياسي علومو پوهنځى

پوهنوال عبدالخليل افغاني / كرڼې پوهنځى

پوهنوال زرولي صديقي / ټولنيزو علومو پوهنځى

پوهنوال محمد الله مندوزى / حقوقو او سياسي علومو پوهنځى

پوهنوال عبدالنواب عزيزي / ښوونې او روزنې پوهنځى

پوهنوال امان الله ځدران / حقوقو او سياسي علومو پوهنځى

پوهنوال شفيع گل شفيقي / كرڼې پوهنځى

پوهندوى دكتور سبحان الله شهاب / ژبو او ادبياتو پوهنځى

پوهندوى صالح خان صالح / كمپيوټر ساينس پوهنځى

پوهندوى سيد كمال شاه بنوري / شرعياتو پوهنځى

پوهندوى غازي جان محمدي / ښوونې او روزنې پوهنځى

پوهندوى نقيب الله عطيش / ژورناليزم او عامه اړيکو پوهنځى

پوهنمل گوهر شاه گوهری / کمپیوټر ساينس پوهنځى

د امتياز خاوند: شيخ زايد پوهنتون

مسؤل مدير: پوهندوى دكتور سبحان الله شهاب

علمي مجلې عمومي مدير: نور محمد انقلابي

علمي مجلې نشراتو مدير: رحيم الله راحل

پته: شيخ زايد پوهنتون، د څپر نو او علمي مجلې معاونيت، علمي مجلې آمريت، خوست - افغانستان

[journals@szu.edu.af](mailto:journals@szu.edu.af)

۰۰۹۳۷۷۷۷۹۱۶۵۳ / ۰۰۹۳۷۷۴۳۰۲۴۷۷

مخ	لیکوال	سرلیک	گڼه
۱	پوهنوال محمدالله مندوژی او پوهنمل فضل الرحمن ایوبي	د ملگرو ملتونو سازمان اختصاصي سازمانونه	۱
۱۷	پوهنوال عبدالخلیل افغاني	د افغانستان زهري نباتات	۲
۴۰	پوهندوی خان وزیر عادل او پوهندوی غازي جان محمدي	د غوړيزې ککړتيا د ناوړه اغېزو خپرل	۳
۵۴	پوهنمل محمد شاهد او پوهنمل عرفان	د محمدظاهرشاه د واکمنۍ پر مهال د افغانستان او پاکستان اړیکې	۴
۶۴	پوهنمل محمد اسماعیل مقبل، پوهندوی شفیع گل شفيقي او صفي الله همدرد	د نباتاتو په وده او حاصل باندې د خالصو حیواني سرو کمپوسټ او د نباتي کمپوسټ سره د گډو حیواني سرو آغېزې	۵
۷۳	پوهنمل دکتور غلام اقبال مرستيال او پوهنيار نورالله حسين خېل	د کاربونیل گروپ د تراکمي تعاملاتو د میکانیزم خپرل	۶
۸۹	پوهنمل محمد شاهد او پوهنمل عرفان	په نړېوالو سیاستونو کې تعارض	۷
۱۰۰	پوهنمل قدرت الله صديقي	د افغانستان د یو شمېر سیاحتي ځایونو ټولنیز او اقتصادي ارزښت	۸
۱۱۷	پوهنمل دکتور غلام اقبال مرستيال او پوهنيار نورالله حسين خېل	د $H^1 N.M.R$ سپکټروسکوپي میتود په واسطه په عضوي مرکباتو کې د هر ډول هایډروجن تشخیص	۹
۱۳۱	پوهنمل فاروق جان منگل او پوهنيار هلال ارشاد	د عامه اړیکو اخلاق	۱۰
۱۳۹	پوهنمل احسان الله همتي او پوهنمل محمد زبیر تنویر	د پیچلو شکل لرونکو جسمونو د حجمونو پیدا کول	۱۱
۱۵۳	پوهنمل فضل کریم شرف	د اسلامي تاریخ په اوږدو کې د فقهې او فتوا په ډگر کې د بشخو ونډه	۱۲
۱۷۱	پوهنمل عبدالبصیر حکيمي	جایگاه اشعار تعلیمی شاعران اخلاق گرا در تأدیب اخلاق جوانان	۱۳

۱۸۷	پوهنځی زاهدالله ذهین او پوهندوی غازي جان محمدي	افغانستان کې د ښکاری مرغانو پیژندنه	۱۴
۱۹۷	پوهنځی ثابت احمد باوري او پوهنمل ولي الله یوسفزی	په کلیوالي پراختیا کې د کار آیدونې (کار آفریني) رول	۱۵
۲۱۵	پوهنځی سید محمد رامش و پوهنځی نورالله حسین خیل	بررسی، ستز و کاربرد نمک‌های دای آزونیم	۱۶
۲۲۸	پوهنځی نسیم الله هجران	د نفقې د نشتوالي له امله د ښځې او خاوند ترمخ د قضائي تفریق حکم	۱۷
۲۴۰	پوهنځی عصمت الله زیار پوهنځی زینت الله آرمان پوهنځی عبدالحفیظ سلیمانخیل	د پکتیا ولایت سیندیزه حوزه او د هغې اقتصادی ارزښت	۱۸
۲۵۳	نصرالله سعود نیازی	د بیع سلم پر اساس د تمویل څرنگوالی	۱۹

## د ملگرو ملتونو سازمان اختصاصي سازمانونه

پوهنوال محمدالله مندوژی د شیخ زاید پوهنتون د حقوقو او سیاسي علومو پوهنځي د نړیوالو اړیکو او سیاسي علومو دپارتمنت استاد  
پوهنمئل فضل الرحمن ایوبی د شیخ زاید پوهنتون د حقوقو او سیاسي علومو پوهنځي د نړیوالو اړیکو او سیاسي علومو دپارتمنت استاد

ایمیل ادرس: prof.mandozay@gmail.com

ایمیل ادرس: fazal.ayoubi@yahoo.com

### لنډیز

د هغې ورځې را په دې خوا چې د ځمکې پرمخ دولتونه را څرگند شول، نو د دې اړتیا هم پیدا شوه، چې څنگه وکولای شو د خپلو خلکو اړتیاوې پوره کړو. همدا علت و، چې د سیمو هېوادونو د دغو اړتیاوو د پوره کولو لپاره په خپلو منځو کې په سیمه ییزه کچه ( په اقتصادي، سیاسي، فرهنگي، مذهبي، نظامي ...) برخو کې سازمانونه تاسیس کړل او دې پروسې د وخت په تېریدو سره نړیواله بڼه ځانته غوره کړه. په اوسنیو شرایطو کې د دا ډول سازمانونو تعداد زرگونو سازمانونو ته رسیدلی دی، چې د دولتونو او غیر دولتي مؤسساتو ترمنځ یې د همکارۍ یوه وسیله ګرځیدلی ده. همدا شان د ټولنیز ژوند په بېلابېلو برخو کې تخصصي او مسلکي سازمانونه هم تاسیس شوي چې دا پروسه اوس هم دوام لري.

د دې مقالې په لوستلو سره به محترم لوستونکي زیات معلومات ترلاسه کړي او په دې به وتوانیږي چې د نړیوالو سازمانونو د محتوا او نورو ګڼ شمېر مسایلو سره آشنا شي.  
**کلیدي کلمې:** تړونونه، چاپېریال ساتنه، سازمانونه، سیر، ملگرو ملتونه، یونیسکو.

### سرريزه

بسم الله الرحمن الرحيم، الحمد لله رب العالمين والصلوة والسلام على سيد المرسلين وعلى آله واصحابه اجمعين.  
په نړۍ کې د بېلابېلو لویو، کوچنیو، نړیوالو، سیمه ییزو، اختصاصي عمومي او نورو ډول ډول سازمانونو شتون د نن ورځې د نړۍ یو واقعیت دی. د دغو زیات شمېر سازمانونو پېژندنه یو مهمه اړتیا ده؛ خو تر پېژندنې د مخه باید په مجموع کې د هغوی د تاریخي پس منظر، هغو ته اړتیا، د هغو مفهوم او مشخصاتو، د رامنځته کېدو عوامل، حقوقي شخصیت، صلاحیتونو، مصونیت، حقوقي اجراآتو، په هغه کې د یوه هېواد د غړیتوب، مالي سرچینې او داسې نورو مهمو مسایلو باندې خبرې وشي. په زړه پورې ده، چې دغه سازمانونه په بېلابېلو ډګرونو کې په پراخه او کوچني کچه فعالیت کوي. هر هېواد خامخا د دغه سازمانونو له جملې څخه په یو نه یو سازمان کې غړیتوب لري،

**د څېړنې موخه**

دا چې افغانستان د نړۍ یوه برخه ده، نو لازمه ده چې حقوقو او سیاسي علومو پوهنځی د برخې کارکوونکی او نور مینه‌وال د نړیوالو او سیمه ییزو سازمانونو په اړه معلومات حاصل کړي او په هغوی باندې پوهیدل د دې علمي مقالې اساسي موخه په گوته کوي.

**د څېړنې گړنلاره او د کار توکي**

د ټولنیزو علومو په برخه کې څېړنه یوازې او یوازې د کتابتونې، ساحوي او د اوسنۍ تکنالوژۍ څخه گټه اخېستل دي؛ نو د دې مقالې په لیکنه کې د ملي او نړیوالو معتبرو کتابونو څخه کار اخېستل شوی دی. پدې هیله، چې د قدرمنو لوستونکو تنده به تر یوه بریده ورباندې ماته شي.

**د نړیوالو سازمانونو تاریخي سیر**

د تاریخ په اوږدو کې تجربو ښودلې ده، چې نړیوال سازمانونه دي، که سیمه ییز او که فرا سیمه ییز؛ ټول د یو شمېر اړتیاوو له مخې رامنځته شوي دي. زیاتره دغه سازمانونه د ملتونو او هېوادونو د نژدې کېدو او یو بل سره د اقتصادي او امنیتي همکاريو د پرمخ بېولو په موخه رامنځته کېدل؛ په تېره بیا هغه سازمانونه چې موخې یې د بشري نیکمرغۍ او اقتصادي ترقی لپاره وي تل؛ د ستایلو وړ دي. په تیره بیا کله چې د ملتونو ترمنځ اقتصادي او سیاسي اړیکو پیاوړتیا ومونده؛ نو دا ډول سازمانونو د تاسیس لپاره اړتیا زیاته شوه، چې موخه یې د اقتصادي، سیاسي امنیتي مسایلو لپاره د یوه مېکانیزم رامنځته کول و.

**د نړیوالو سازمانونو مفهوم**

نړیوال سازمانونه د غړو دولتونو هغه ټولگه ده، چې د یوه هوکړه‌لیک پر بنسټ رامنځته کېږي او غړي هېوادونه خپلې گډې موخې د ځانگړو اداري واحدونو او ارگانونو په چوکاټ کې په دوامداره توگه پرمخ وړي.

د پورتنی تعریف له مخې، د نړیوالو سازمانونو ځانگړتیاوې په لاندې ډول بیانولای شو:

۱. نړیوال سازمانونه د دولتونو په یوځای کېدو سره رامنځته کېږي.
۲. نړیوال سازمانونه د یوه نړیوال تړون پر بنسټ رامنځته کېږي.
۳. د سازمان غړي گډې موخې لري.
۴. د سازمان فعالیت د ځانگړو اداري واحدونو په چوکاټ کې ترسره کېږي.
۵. د سازمان فعالیتونه دوامداره دي.

**د ملگرو ملتونو د سازمان تاریخچه**

د ملگرو ملتونو سازمان جوړېدل د بېلابېلو نه ستړي کېدونکو هڅو لاسته راوړنه ده. دغه هڅې د نړیوالې سولې او ټیکاو په موخه په بېلابېلو وختونو کې تر سره شوي دي. د متحدینو اعلامیه، د

اتلانټیک منشور، د مسکو کنفرانس، د ډمبارټین اوکس او یالټا او د سنفرانسيسکو کنفرانس د پورتنیو هڅو غوره بېلگې دي.

او بالاخره د (۱۹۴۵) م کال د فبرورۍ د (۲۱) نېټې څخه د مارچ د میاشتې تر اتمې نېټې پورې د سانفرانسيسکو کنفرانس و، چې په همدې کال د اکتوبر په (۲۴) نېټه د م.م سازمان منشور تصویب او نافذ شو او دا ورځ د م.م د ورځې په نوم سره یاده شوه. (۳: ۷۲).

### گډې موخې (هدفونه)

د ډله ییزو گټو د ساتلو په برخه کې دولتونه خپلې موخې د نړیوال سازمان په چوکاټ کې تعقیبوي. نړیوال سازمان خپلې موخې د خپل فعالیت په قلمرو کې ټاکي. همدارنگه نړیوال سازمانونه د موخو له مخې په دوو لویو ډلو وېشل کيږي:

۱- نړیوال سازمانونه د عامه موخو له مخې

۲- نړیوال سازمانونه د ځانگړو موخو له مخې

هغه سازمان چې عامې او پراخې موخې تعقیبوي د ملگرو ملتونو سازمان دی. هغه سازمانونه چې ځانگړې موخې تعقیبوي هم زیات دي. دا ډول سازمانونه د موخو او هدفونو له مخې لکه نظامي (ناټو، وارسا، سنټو) سیاسي لکه (د ناپیلټوب غورځنگ، د اسلامي هېوادونو کنفرانس) اقتصادي لکه (د اروپا اقتصادي ټولنه، اوپک، آسه آن...)، فرهنگي لکه (یونسکو...) او نورې موخې تعقیبوي وېشل کيږي. په هر حال د گډو موخو درلودل په یوازې توگه نه ترسره کيږي. بلکې سازمانونه هغه اقدامات چې د خپلو ارگانونو له لارې یې ترسره کوي، خپلو موخو ته رسيږي. (۳: ۱۷)

### د نړیوالو سازمانونو د منځته راتگ لاملونه

د تاسیس په سند کې پدې باره کې په صراحت سره باید ذکر شوي وي، چې سازمان کیدای شي چې نه یوازې د څو هېوادونو د نه گډون له امله له منځه نشي تللی بلکې کیدای شي د تړون د ټولیزو اړخونو په رضایت نوموړی سازمان بلا قید او شرطه له منځه ولاړ شي. دا موضوع په ۱۹۴۶م کال د می د میاشتې په ۲۳ د ویانا په تړون لیک کې په صراحت سره لیکل شوي ده.

په بېلابېلو شرطه د نړیوال سازمان انحلال د حساباتو تصفیه او پورونو وېش یې منځ ته راوړي او هغه مالي ژمنې چې غړو هېوادونو د سازمان په مقابل کې په غاړه اخیستي وې، له منځه ځي او محدودیږي. د سازمان دارايي، وېش، د طلبکارانو د حسابونو د تصفیه څخه وروسته صورت نیسي. هغه وخت چې سازمان د موجودیت لپاره ټاکلی شوی وي، کېدای شي چې د وخت په بشپړېدو سره سازمان خپل فعالیت ته خاتمه ورکړي. ولې د وخت د تمدید له امله سازمان کېدای شي خپل فعالیت ته ادامه ورکړي.

کولای شو درې ډوله بې له قیده و شرط انحلال په گوته کړو: ۱. د ټاکلې مودې خاتمه ۲. د وخت د تمديد له امله ۳. د نوې موافقتنامې په لاسلیک سره د زور سازمان ځای نوی سازمان نیسي (۳: ۱۴).

### د جغرافیایي وېش پر اساس د نړیوالو سازمانونو ډلبندي

د جغرافیایي جوړښت پر بنسټ د نړیوالو سازمانونو ډلبندي، چې د پورتنیو معیارونو په اساس په نړیوالو او سیمه ییز سازمانونو وېشل کېږي.

#### الف: نړیوال سازمانونه

نړیوال سازمانونه (Universal Organizations) هغه سازمانونو ته ویل کېږي، چې د علاقه لرونکو هېوادونو د الحاق لپاره یې لاره خلاصه وي. په دې شرط چې په اساسنامه کې د غړیتوب شرایط ومني.

څرنګه چې پورته ورته اشاره وشوه، په دا ډول سازمانونو کې غړیتوب د جغرافیایي چاپېریال پورې نه محدودېږي. نور هېوادونه هم په نوموړي سازمان کې د غړیتوب ححق لري، د مثال په توګه: (د ملتونو ټولنه)، د ملګرو ملتونو سازمان او د ملګرو ملتونو اختصاصي نړیوال سازمانونه لکه: یونسکو، یونیسف، د روغتیا نړیوال سازمان او دې ته ورته نور....

#### ب: سیمه ییز سازمانونه

هغه سازمانونه دي، چې د نړۍ په بېلابېلو براعظمو هېوادونه پکې غړیتوب ترلاسه کولای شي، دغه ډول سازمانونه نه کومې سیمې پورې تړلي او نه یوه براعظم پورې، بلکې هېوادونه له بېلابېلو سیمو د یو شمېر ځانګړو موخو په خاطر پکې یو ځای کېږي. یعنې د دغه دوه ذکر شوي ګروپونه (سیمه ییزه او هم نړیواله) ښه لري. یا په بله وینا د دغو سازمانونو غړي د نړۍ د بېلابېلو سیمو څخه یو ځای شوي دي. نو له همدې امله ورته سیمه ییزه سازمان نه شو ویلای، د بېلګې په توګه: اسلامي کنفرانس، د عربو اتحادیه او د ناپو سازمان (۱۴: ۲۰).

#### ج: غیر دولتي سازمانونه

دا ډول سازمانونه د نړیوالو عمومي حقوقو د تابعینو په ډله کې نه راځي او په خپل وار سره په دوو ډولو ویشل کېږي:

الف: انتفاعي غیر دولتي سازمانونه.

ب: غیر انتفاعي او غیر دولتي سازمانونه (۵: ۲۴).

### د ملګرو ملتونو سازمان پورې اړوند اختصاصي سازمانونه په لاندې ډول دي:

#### ۱- د کار نړیوال سازمان (ILO)

د لومړۍ نړیوالې جګړې وروسته په (۱۹۱۹) کال کې د وارسا د سولې په کنفرانس کې تاسیس شوی دی. لومړۍ نړیوالې جګړې چې ډېر زیانونه او تلفات یې له ځان سره لرل او تقریباً ټول فشارونه د کارګرانو په اوږو وو او د ټولني د نورو کارکوونکو له خوا وړل کېده، د دې لید



لوري له طریقه چې د عدالت د تأمین اوسولې د کارگرانو ژوند او د هغوی د کارشرایط تقویه کړي. هماغه و، چې د سازمان (International organization) اساسنامه د سولې د تړون په (۱۳) فصلونو کې ځای پرځای کړه. د کار نړیوال سازمان خپل لومړی کنفرانس د (۱۹۱۹) م کال په نومبر په واشنگټن کې دایر او په همدې وخت کې یې یو شمېر کنوانسیونونه د مقاله نامه او سپارښت لیکونو په بڼه تصویب کړل چې لومړنی کنوانسیون یې د بېکارۍ په اړه و او په ضمن کې فیصله وشوه چې د کار نړیوال سازمان مرکز دې د ژینوا په ښار کې وي. د دې لپاره چې د کار نړیوال سازمان د ملتونو ټولنې سره ځانګړې اړیکې پیدا کړي او وروسته بیا په (۱۹۴۶) م کال کې د تړون په لاسلیک کولو سره د کار نړیوال سازمان د یوې تخصصي مؤسسې په توګه د ملګرو ملتونو د سازمان پورې وتړل شو (۱۳: ۹۹).

## ۲- د کرنې او غذايي توکو نړیوال سازمان (FAO) (Food and agriculture organization)

دا سازمان په حقیقت کې د (کرنې نړیوالې مؤسسې) ځای ناستي ګڼل کېږي. د کرنې نړیوالې مؤسسې د ملتونو ټولنې د فعالیت پرمهال، د کار او روغتیا له نړیوالو سازمانونو سره د اطلاعاتو په راکړه ورکړه کې نږدې همکاري لرله.

دغې مؤسسې همدغه راز د نباتاتو په ساتنه او وده کې هم اغېزمنې هڅې ترسره کړې وې. خو د خوراکي توکو او کرنې سازمان (Food and agriculture organization) له جوړېدو وروسته، له نوموړې مؤسسې څخه د اروپا د سیمه ییز دفتر په توګه کار واخیستل شو، چې بالاخره په (۱۹۴۸) کال کې په رسمي توګه ږنګه او مسوولیت یې (FAO) ته وسپارل شو.

د FAO د تاسیس طرحه په لومړي ځل په (۱۹۴۳) م کال په مې کې د امریکا ولسمشر فرانکلن روزولت له خوا د خوراکي توکو او کرنې په مناسبت په جوړشوي نړیوال کنفرانس کې چې د امریکا به ویرجینیا ایالت کې جوړ شوي و، وړاندې شوه.

په دغه کنفرانس کې چې نږدې (۳۴) هېوادونو برخه لرله، چې په نړۍ کې د بېوزلۍ او لوړې پر وړاندې د مبارزې په موخه د یوه نړیوال سازمان د جوړېدو پر اړتیا خبرې وشوې.

د کرنې او غذايي توکو نړیوال سازمان موخې:

۱- د خلکو د ژوند د سطحې لوړول

۲- د تولید اصلاح او د خوراکي او کرنیزو محصولاتو وپېش

۳- په کلبوالي سیمو کې د پراختیایي پروژو پلي کول

۳- د ملګري هوانوردۍ سازمان (ICAO Aviation Organization) (International)

(Civil)

د الوتکې جوړونې صنعت او د هوايي ترانسپورت چټکې پراختیا ته په پام سره، د هېوادونو تر منځ د همکارۍ او همغږۍ لپاره د یوه مرکز جوړېدو ته اړتیا ولیدل شوه. له دویمې نړیوالې جگړې وروسته، ملګرو ملتونو د ملکي هوايي چلند سازمان د جوړېدو موضوع تر بحث لاندې ونيوله.

امریکا په (۱۹۴۴) م کال کې د دې سازمان د جوړېدو په موخه په شیکاګو کې یو مقدماتي کنفرانس جوړ کړ. بالاخره د (۱۹۴۷) م کال د اپریل میاشت کې د ملکي هوايي چلند (International civil aviation organization) سازمان په رسمي توګه پرانېستل شو او د کاناډا هېواد د غوښتنې پر بنسټ د دې هېواد مونټریال ښار د نوموړي سازمان مقر وټاکل شو. د شیکاګو له کنفرانس څخه د ملکي هوايي چلند سازمان تر جوړېدو پورې، د پیکاو (PICAO) په نوم یو لنډ مهاله مشورتي سازمان هم جوړ شوی و.

د شیکاګو کنفرانس د تړون د (۴۴) مې مادې له مخې، د هوايي ترانسپورت مقرراتو ټاکل او پراختیا، د ملکي هوايي چلند سازمان اساسي موخې وټاکل شوې (۱۹۴۳:۳).

#### ۴- د روغتیا نړیوال سازمان (WHO) (World Health Organization)

له دې سازمان څخه مخکې د روغتیا نړیوالې ادارې په نوم یو بل سازمان شتون درلود، چې د ملتونو ټولنې په چوکاټ کې یې فعالیت کاوه او مرکز یې د فرانسه په پاریس ښار کې و. د ملګرو ملتونو سازمان د جوړېدو پرمهال، برازیل د سانفرانسېسکو په کنفرانس کې د یوه نړیوال روغتیايي سازمان د جوړېدو وړاندیز وکړ. د نوموړي هېواد دغه وړاندیز د یو شمېر هېوادونو له هرکلي سره مخ شو او بالاخره د (۱۹۴۶) م کال په جون کې د جینیوا په ښار کې د روغتیا نړیوال کنفرانس جوړ شو.

په یاد کنفرانس کې د روغتیا نړیوال سازمان اساسنامه تصویب شوه او د (۱۹۴۷) م کال په اپریل کې د اجرا وړ وګرځېده.

د سازمان د اساسنامې د لومړۍ مادې له مخې، د دې سازمان موخه د نړۍ ټولو خلکو ته د روغتیايي اسانتیاوو برابرول دي (۱۹۷۳:۳).

#### نړیوال بانک (د بیا رغاونې او پرمختګ نړیوال بانک) (WB)

هغه وخت چې (۲۸) هېوادونو د نوموړي بانک په مادو باندې موافقه وکړه، د بیارغاونې او پراختیا بانک (World Bank) په (۱۹۴۴) کال د جولای په میاشت کې د (برتن وودز) په کنفرانس کې طرحه او په (۱۹۴۵) کال د ډېسمبر په ۲۷ نېټه تاسیس شوي دي.

د نړیوال بانک او د پیسو نړیوال صندوق جوړښت تر ډېره سره ورته دي. دواړه (۱۸۱) غړي هېوادونه لري. بانک او صندوق دواړه د پور ورکونې سرچینې دي. سربېره پردې، دوی د بهرنۍ پانګې راجلبولو لپاره هڅوونکي رول لوبوي او رغنده مشورې او تخنیکي مرستې برابروي. د پیسو

نړیوال صندوق اړونده موخه د اسعارو د ادلون بدلون د مارکیټونو په کړنو باندې څار او د هغوی کنترول کول و.

#### ۶- نړیوال بانک ګروپ (W.B.G) یا (World Bank Group)

له درې مالي مؤسسو څخه، چې تقریباً ورته موخې لري، جوړ شوي دي. دغه درې مؤسسې عبارت دي له: د بیارغاوڼې او پراختیا بانک، د پراختیا نړیواله مؤسسه او نړیواله مالي مؤسسه.

#### الف: د نړیوال پرمختګ اتحادیه (IDA)

دا مؤسسه (International Development Association) په نړیوال بانک پورې د اړونده مؤسسې په توګه، د (۱۹۶۰م) کال په جنورۍ کې د امریکا متحده ایالتونو په هڅو رامنځته شوه، چې موخه یې مخ پر ودې هېوادونو سره مرسته او همکاري ده. امریکا تر اوسه پورې د لویو هېوادونو له جملې یو مرسته کوونکی هېواد دی. (۲:۱۲۷).

د نړیوالې پراختیا مؤسسې نه شي کولای، چې د مربوطه هېواد له رضایت او اجازې پرته دغه پیسې ورته ځانګړې کړي.

په هر حال، د نړیوالې پراختیا مؤسسې له خوا ځانګړي شوي پورونه، د بیا رغاونې او پراختیا نړیوال بانک په پرتله زیات د پور اخیستونکو هېوادونو په واک کې ورکول کېږي.

#### ب: نړیواله مالي اداره (IFC)

دا مؤسسه (International Finance Corporation) هم له نړیوال بانک سره د یوې تړلې مؤسسې په توګه د (۱۹۵۵) کال د مې په ۲۵ نېټه رامنځته شوه. نړیواله مالي مؤسسه هغه یوازې نړیوال سازمان دی، چې موخه یې د خصوصي مؤسسو پراختیا او مرسته ده.

مالي مؤسسه همدغه راز د دې موخې د پرمخ بېولو په منظور د پراختیایي پروګرامونو د پلي کېدا په موخه هېوادونو ته پور ورکوي.

نوموړې مؤسسه ډېر ځله په خصوصي اقتصادي سازمانونو کې هم پانګونه کوي او د دې پانګونې له ګټې څخه خپل عواید لاسته راوړي.

#### ج: د بیارغاوڼې او پرمختګ نړیوال بانک (IBRD)

د بیارغاوڼې او پراختیا بانک (International Bank for Reconstration and Development) په (۱۹۴۴م) کال کې د پیسو نړیوال صندوق سره په یو وخت کې د برتون وودز په کنفرانس کې تاسیس شو. د دې بانک اساسنامه د همدغه کنفرانس ضمیمه ده او په (۱۹۴۶) کال کې یې په واشنگټن کې رسماً په فعالیت پیل وکړ.

د بانک موخه، مخ پر ودې هېوادونو ته د پور ورکول دي، خو دغه هېوادونه خپلې پراختیایي پروژې او پروګرامونه پرې پلي کړي.

دا پورونه د برېښنا، د اورګاډي پټلۍ، د ګازونل لیکې، مخابراتو، کرنې، صنعت، د څښلو اوبه او د ښوونې او روزنې په برخه کې همکاري کوي.

## ۷- د څو اړخیزه پانگه اچونې د تضمین نړیواله اداره (MIGA)

هغه پېښې، چې د (۱۹۸۰م) کال په لومړۍ لسيزه کې د نړیوال اقتصاد په برخه کې رامنځته شوي په پایله کې نیغ په نیغه پانگونې (Financial Direct Investment) کموالي د ځانه سره درلود چې د ډېرو عواملو له جملې څخه یې یوهم په نړۍ کې د غیر سیاسي او سوداگریزو خطرونو (د ریسکونو) زیاتوالی و. څرگند خطرونه چې د بهرنۍ مستقیمې پانگونې په ځانگړې توگه د پرمختیا په حال کې هېوادونو کې تهدید و. د هېوادونو ترمنځ جگړې او کورني شورشونه، د بهرنیو سرمایه گذارانو سره د تړونونو نقض کول او همدارنگه د پانگه والو د شتمنیو او اموالو مصادره کول وو. د دغې وضعیت رامنځته کېدل په نړۍ کې د مستقیمې بهرنۍ پانگونې د شدید کموالي باعث شوي. د نړۍ مطرح اقتصاد پوهانو د دغه وضعیت په مشاهده کولو سره د داسې چلند د مخنیوي په موخه د داسې نړیوالې مؤسسې د تاسیس په فکر کې شول او د دوی له جملې څخه یو مصري اقتصاد پوه چې دوکتور (شیانې) نومیده هڅي اغیزمنې او د اهمیت وړ دي. پدې ترتیب سره څوارخیزه پانگونه د (۱۹۸۸م) کال د اپریل د میاشتې په (۱۲) نېټه د نړیوال بانک د گروپ په عنوان تاسیس شو.

د بانک د کار پېژندونکو د مقدماتي گزارش پر بنسټ اجرائیوي مدیران د مؤسسې د تاسیس سند (اسا سنامې) مسوده چمتو کړه او دغه مسوده په (۱۹۸۵) کال دغړو هېوادونو د بررسي او نظر د څرگندولو لپاره وړاندې شوه. د (۱۹۸۵م) کال د مارچ په میاشت کې اجرائیوي مدیران دغړو هېوادونو د فني کارپېژندونکو په همکارۍ د څېړنې لپاره کمېټه د ذکر شوي تړون د مسودې د اصلاح لپاره تشکیل کړه، څو په پایله کې مسوده نهایی او په (۱۹۸۵) کال د دسپتمبر په میاشت کې د بانک په کلني غونډه کې په سټول (جنوبي کوریا) کې د رئیسه پلاوي (Board of Governors) په تصویب ورسېده او وروسته د لاسلیک او قانوني تصویب لپاره د بانک غړو هېوادونو ته وړاندې شوه.

پدې ترتیب د څو اړخیزه پانگونې د تضمین مؤسسې د نړیوال بانک د گروپ نوي غړي په (۱۹۸۸) کال کې تاسیس او خپل رسمي فعالیت یې په (۱۹۹۰م) مالي کال کې پیل کړ. افغانستان په (۲۰۰۳) کال کې د جون د میاشتې په (۱۶) نېټه د دغې مؤسسې غړیتوب تر لاسه کړ.

## ۸- د پانگونې د شخړو د هواری نړیوال سازمان (International Centre for Disputes Settlement of)

د پانگونې د ستونزو هواری نړیوال مرکز په (۱۹۶۶م) کال کې د پانگونې د اجرا له لارې د ارتقا په موخه په نړیواله کچه تاسیس شوي دي. دغه مرکز د یوې اداري شورا او دارالانشأ لرونکی دی. د اداري شورا ریاست یې د نړیوال بانک د رئیس په غاړه دی.

پدغه شورا کې د هر هېواد څخه یو تن استازی شتون لري. د مرکز خدمات او وظایف د نشراتي، څېړنو، مشورتي خدمات او په ځانګړې ډول د بهرنۍ پانګوونې په قوانینو کې شامل دي، خو د دې مرکز اصلي او مهمه دنده د پانګونې د ستونزو هوارول دي.

#### ۹- د پیسو نړیوال وجهي صندوق (IMF) (International Monetary Fund)

د دویمې نړیوالې جګړې څخه وروسته د نړۍ اکثره هېوادونه د جګړې د زیانونو او نړیوال مالي او پولې حالاتو د جبران او سمون په لټه کې شول، همغه وه چې په (۱۹۴۴م) د جولای په (۲۲) نېټه د جګړې څخه دوه ستر بریالې هېوادونه (امریکا او انگلستان) په مشري او قیادت د نوموړو هېوادونو په ګډون د نړۍ (۴۵) هېوادونو استازي د امریکا نیوهمشایرا ایالت د برټن ووېزسیمی په (Mount Washinton Hotel) کې یو کانفرانس جوړشو، خو پورته ذکر شوي ستونزې هوارې کړې. په دغه کنفرانس کې دوې طرحې وړاندې شوې چې یوه یې د امریکا او بله یې انگلستان هېوادونو استازو له لوري وې.

د امریکا له خوا د طرحې وړاندې کوونکي د امریکا د دولت مالي مشاور Herry dexter white و او د انگلستان له خوا John maynard keynes و. د کینز طرحې پر بنسټ د پورتنۍ ستونزې هوارې په منظور یې غوښتل چې باید داسې یو سیستم رامنځ ته شي خو اقتصادي وده غښتلې کړي یعنې کینز د یوې نړیوالې زېرمه شویو پیسو یا Reserve money غوښتنه یې کوله چې ورته (Bancor/Unites) نوم ټاکلي وه او دغه زېرمه شوي پیسې باید د یوه مرکزي بانک له خوا کنترول او تنظیم شي او نوموړي مرکزي بانک په دغه برخه کې به لوړ ارګان وي مګر بیا د وایت طرحه د نړیوالو بیو (قیمتونو) د ثبات لپاره وه او د پیسو یوه نړیوال صندوق غوښتنه یې کوله ترڅو لاندې دندې سرته ورسوي.

۱- د نړیوالو خزاینو یوه سرچینه وي

۲- د تأدیاتو بېلانس کسر له منځه یوسي

۳- د تبادلې نسبت وټاکي او ثابت یې وساتي

#### د پیسو نړیوال صندوق دندې

الف:- څارنه (Surveillance)

ب:- شرطیه مالي ملاتړ (Conditional financial support)

ج:- تخنیکي مرسته (Technical assistance).

#### ۱۰- د پست نړیواله اتحادیه (UPU)

د پستې د لېږد او رالېږد تاریخ د اوومې میلادي پېړۍ پورې رسېږي، خو هغه مهال دغه لېږد او رالېږد لا د یوه منظم پستي سازمان په چوکاټ کې نه و راغلی، خو په (۱۹) پېړۍ کې د ارتباطي و سایلو پراختیا او رامنځته کېدو ته په پام کې نیولو سره، منظم پستي خدمات پیل شول او پدې برخه کې د یو شمېر هېوادونو ترمنځ تړونونه هم لاسلیک شول.

په (۱۸۴۰م) کال کې په لومړي ځل انگلستان له پستي خدمتونو څخه گټه پورته کړه، ورپسې فرانسې هم په (۱۸۴۸م) کال کې دغې کار ته مخه کړه.

په (۱۸۶۳م) کال کې د UPU منشي په وړاندیز، امریکا د (۱۵) هېوادونو په گډون په پاریس کې د پست لومړنی نړیوال کنفرانس دائر کړ.

دا کنفرانس پدې بریالي شو، چې د خلکو ترمنځ د اړیکو د ټینګولو په موخه د پست په برخه کې ځینې اصول رامنځته کړي، چې دا اصول د پست په برخه کې د نورو راتلونکو هوکړه لیکونو بنسټ وگرځېد.

باید وویل شي، چې یادو اصولو کومه الزامي بڼه نه درلوده، بلکې د دغو اصولو ټاکل د اړیکو د تنظیم په برخه کې د ځینو اساسي ستونزو هوارول وو.

د پست لومړنی کنګره په (۱۸۷۴م) کال کې تشکیل شوه او دغه کنګره چې د سویس هېواد په بلنه او د شمالي المان کنفدراسیون د پستي خدمتونو د مشر (هانریش فن استفان) له خوا جوړه شوې وه، (د پست عمومي ټولنې) د جوړېدو لامل شوه.

د پست عمومي ټولنې، د دویمې پستي کنګرې د جوړېدو په ترڅ کې، چې په (۱۸۷۸م) کال کې په پاریس کې جوړه شوه، د پست نړیوالې ټولنې ته ارتقا وکړه.

خو د ملګرو ملتونو سازمان له جوړېدو وروسته په (۱۹۴۸) کال کې د پست نړیوالې ټولنې او د ملګرو ملتونو ترمنځ یو هوکړه لیک لاسلیک شو، چې له مخې یې دغه ټولنه په رسمي ډول د ملګرو ملتونو د تخصصي سازمان په توګه ومنل شوه.

#### ۱۱- د مخابراتو نړیواله اتحادیه (ITU)

د ارتباطي وسایلو د پرمختګ په پام کې نیولو سره، د (۱۹) پېړۍ په نیمايي کې د سیم لرونکي مخابراتو ځای یې سیم مخابراتو ونیو. دا چې لدې ارتباطي وسیلې څخه گټه، په نړیواله کچه د یو شمېر هېوادونو هوکړې ته اړتیا درلوده، نو په همدې بنسټ د ځینو هېوادونو ترمنځ څو اړخیزه تړونونه لاسلیک شول. په (۱۸۵۰م) کال کې د اتریش تلګرافي ټولنه رامنځته شوه، چې گڼ شمېر هېوادونو په کې غړیتوب ترلاسه کړ. وروسته د لویدیځې اروپا نورو هېوادونو، لکه: هسپانیا، بلجیم، پرتګال، سویس او فرانسې هم په ورته اقدام لاس پورې کړ او د (لویدیځې اروپایي ټولنه) یې رامنځته کړه.

د سیمه ییزو ټولنو په جوړېدو سره، د نړیوالو ټولنو د جوړېدو اړتیا رامنځته شوه. په دې اړه د (۱۸۶۵م) کال د مې په میاشت کې د ۲۰ هېوادونو په گډون په پاریس کې د تلګراف لومړنی نړیواله ټولنه تاسیس شوه. چې دغې ټولنې د تلګراف نړیوال کنوانسیون هم تصویب کړ.

همدارنګه د (۱۹۰۶) کال د نومبر په میاشت کې د (۲۷) هېوادونو په گډون د راډیو تلګراف لومړني کنفرانس په برلین کې په لاره واچول شو، چې پدې کې د راډیو تلګراف نړیوال

کنوانسیون تصویب شو. د نوموړي کنوانسیون پر بنسټ، د سمندري بیړیو ترمنځ اړیکې او ارتباطات جبري گرځول او الزامي شوي دي.

باید وویل شي چې د دې دوو کنوانسیونونو نه وروسته یو بل کنوانسیون هم تصویب شو، چې د تلگراف نړیوال کنوانسیون او د راډیو تلگراف دواړه پخواني کنوانسیونونه په کې مدغم شول او په (۱۹۳۲م) کال د دسمبر په میاشت کې د (مخابراتو نړیوال کنوانسیون) په نوم نوي کنوانسیون تصویب شو. دا کنوانسیون د (۱۹۳۴م) کال په جنوري کې د اجرا وړ وگرځېد. د نوموړي کنوانسیون له مخې، د (مخابراتو نړیوالې ټولنې) د (تلگراف نړیوالې ټولنې) ځای ناستي شوه. له دویمې نړیوالې جگړې وروسته په (۱۹۴۷م) کال کې د اتلانتیک سیتی کنفرانس په مخابراتي مقرراتو کې د پام وړ بدلون راوست او د هغه تړون له مخې چې د مخابراتو نړیوالې ټولنې له ملگرو ملتونو سره لاسلیک کړي وو، د مخابراتو ټولنه د ملگرو ملتونو د یوه تخصصي سازمان په توگه ومنل شوه.

د ټولنې دندې عبارت دي له: د راډیويي فریکونسی ټاکل، د ټیلفوني مکالمو په بيو او قیمتونو کې کموالي، په ټولو هېوادونو کې د مخابراتي خدمتونو د پراختیا هڅې او کونښنونه او د مخابراتو به برخه کې مطالعه او څېړنه او داسي نور.

## ۱۲- د معنوي مالکیت نړیوال سازمان (WIPO) (World Intellectual Property Organization)

د (۱۹) لسمې پېړۍ په نیمايي کې له معنوي مالکیت څخه د ملاتړ په موخه دوه مهم کنوانسیونونه په (۱۸۸۳م) کال د پاریس کنوانسیون تصویب شو، د هغې له مخې یې (د معنوي مالکیت څخه د ملاتړ نړیواله ټولنه) جوړه کړه. تر دې وروسته په (۱۸۸۶م) کال کې له ادبي او هنري اثارو څخه د ملاتړ کنوانسیون تصویب او جوړ شو، چې نوموړي کنوانسیون، د ادبي او هنري اثارو څخه د ملاتړ نړیوالې ټولنې د جوړېدو سبب شو. یاد شوي دوه سازمانونه د (پاریس ټولنه) او د (برن ټولنه) په نومونو یادېږي.

نوموړي کنوانسیونونه د معنوي مالکیت په برخه کې یو نړیوال چوکاټ را منځته کړ، خو وروسته دغه دوه سازمانونه په یو او بل کې مدغم شول، چې په بېلابېلو نومونو یې فعالیت کاوه او وروستی یې (له معنوي مالکیت څخه د ملاتړ نړیواله متحده دایره) وه. خو د معنوي مالکیت نړیوال سازمان (World Intellectual Property Organization) د ستا کولم کنوانسیون له مخې د (۱۹۶۷م) کال د جولای په میاشت کې تاسیس شو او د (۱۹۷۰م) کال د اپرېل په میاشت کې د اجرا وړ وگرځېدو.

له معنوي مالکیت څخه د ملاتړ نړیواله متحده دایره اوس هم د پاریس او برن ټولنو دغږو له خوا په قانوني ډول خپلو فعالیتونو ته دوام ورکوي.

د معنوي ملکیت نړیوال سازمان (WIPO) د (۱۹۷۴) کال کې د دسمبر په (۱۷) د ملگرو ملتونو د څوارلسم تخصصي سازمان په توگه ومنل شو.

### د معنوي مالکیت د سازمان دندې

له معنوي مالکیت څخه د ملاتړ په برخه کې اغېزمن اقدامات، د پاریس او برن د ټولنو د اداري دندو پرمخ بیول، د معنوي مالکیت په برخه کې د هوکړه لیکونو لاسلیکول او د معنوي مالکیت په اړه د معلوماتو راټولول او خپرول.

### ۱۳- د هوا پېژندنې نړیوال سازمان (WMO) (World Meteorological Organization)

د پخوانیو سازمانونو له جملې څخه دی، چې په (۱۸۷۸) کال کې د څو محدودو غړو له خوا تاسیس شوي وو، خو په (۱۹۳۹) کال کې د یوه نړیوال سازمان په توگه ومنل شو. دغه سازمان تر ډېره وخته د خپلو فعالیتونو او تشکیلاتو د پراختیا لپاره هڅه کوله، ترڅو په (۱۹۴۷)م کال کې د خپل دولسم کنفرانس په ترڅ کې چې په واشنگټن کې جوړ شوي وو، د هوا پېژندنې نړیوال سازمان اساسنامه تصویب کړه او د (۱۹۵۰)م کال د مارچ په (۳۲) نېټه د اجرا وړ وگرځېده.

د هواپېژندنې سازمان مهمې موخې د هواپېژندنې د خدمتونو د وړاندې کولو په برخه کې د نړیوالې همکارۍ اسانتیا برابرول، د هواپېژندنې اټکل، او یو پېژندنه، د هواپېژندنې چټک اطلاعات، د هواپېژندنې معیاري کول، د هوا بازی په برخه کې د هوا پېژندنې د چارو پیاوړتیا او بېرې چلونه.

### ۱۴- د سمندرونو نړیوال سازمان (IMO) (International Maritime Organization)

په (۱۹) پېرۍ کې د نړیوالې سوداگرۍ پراختیا په پام کې نیولو سره، له سمندري ترانزیت څخه د گټې اخیستنې د اړتیا له مخې رامنځته شو. دا چې د (۱۹) پېرۍ په نیمايي کې د سمندري نینو، علائمو او امنیت په برخه کې ځینې اقدامات ترسره شول، خو د سمندري حقونو په برخه کې منل شوي اصول او قواعد ونه ټاکل شول. خو د ملگرو ملتونو سازمان تاسیس او د سمندري سوداگرۍ پراختیا ته په پام کې نیولو سره د بېرې چلونې او د سمندري ترانزیت په برخه کې د مقرراتو او قواعدو د تدوین په برخه کې هڅې دوه برابره شوې. پدې اړوند، د (۱۹۴۸)م کال د مارچ په شپږمه نېټه د ملگرو ملتونو له خوا په ژینوا کې د سمندري چارو کنفرانس دایر شو، چې په ترڅ کې یې د بېرې چلونې نړیوال مشورتي سازمان (IMCO) اساسنامه تصویب شوه.

د سازمان د تاسیس سند د (۱۹۵۸) کال د مارچ په میاشت کې د (۲۱) هېوادونو له خوا تصویب شو او دغه سازمان په (۱۹۵۹)م کال د جنورۍ په میاشت کې په رسمي ډول په کار او فعالیت پیل وکړ.

د (۱۹۷۵)م کال په نومبر کې د نوموړي سازمان اسامبلې د یوه پرېکړه لیک په ترڅ کې د (بېرې چلونې نړیوال مشورتي سازمان) نوم خپل ځای (د بېرې چلونې نړیوال سازمان) ته پرېښود.



د بهرنۍ چلونې نړیوال سازمان (I.M.O) اساسي موخې د بهرنۍ چلونې په برخه کې د هېوادونو ترمنځ د همکارو پراختیا، د اغېزمنو مقرراتو ټاکل، د ستونزو او محدودیتونو لرې کول او د غړو هېوادونو ترمنځ د اطلاعاتو د لېږد او رالېږد په موخه د اسانتیاوو برابرول او رامنځته کول.

### ۱۵- د کرنیز پرمختګ نړیوال سازمان (IFAD) (International Fund for Agricultural Development)

د کرنې د پراختیا نړیوال صندوق په (۱۹۷۴)م کال د خوړو د نړیوال کنفرانس په وړاندیز رامنځته شو. د دغه سازمان اساسنامه په (۱۹۷۶)م کال کې د (۹۱) هېوادونو له خوا تصویب شوه او په (۱۹۷۷)م کال د نومبر په (۳۰) د اجرا وړ وگرځېده او د همدې کال د دسمبر په (۱۱) یې رسماً په کار او فعالیت پیل وکړ.

د کرنیز پرمختګ نړیوال سازمان موخه، د مخ پر ودې هېوادونو د کرنې د پراختیا، له سرشاره سرچینو څخه ګټه اخیستنه ده. له سرشاره او غني سرچینو څخه ګټه اخیستل، د شرایطو په پام کې نیولو سره صورت نیسي.

همدارنګه د دغه صندوق مسئولیت د خوراکي توکو د تولید اصلاح او وده ده. دغه صندوق مسئولیت لري، ترڅو یې وزله او نادارو وګړو سره د خوراکي توکو د مرستې په برخه کې اقدام وکړي.

### ۱۶- د صنعتي پرمختګ نړیوال سازمان (UNIDO)

د ملګرو ملتونو نړیوال سازمان د جوړېدو پر وخت یو شمېر مخ پر ودې هېوادونه چې تازه یې د استعمار پړاو پای ته رسولې وو، تر دې وخته لا د صنعتي کېدو پړاو ته نه وو رسېدلي.

په صنعتي برخه کې د مرستې په موخه ملګرو ملتونو بېلابېل پروګرامونه تر لاس لاندې ونيول، لدې جملې په (۱۹۴۸)م کال کې د (ملګرو ملتونو د مرستو پراختیايي پروګرام)، په (۱۹۵۸)م کال کې د (ملګرو ملتونو څانګړي صندوق) او په (۱۹۶۰) کال کې د (صنعتي ودې کمېټه) د یادولو وړ دي. دغو پروګرامونو د مخ پر ودې هېوادونو اړتیاوو ته ځواب ونه شو ویلي، نو په (۱۹۶۷)م کال کې د عمومي اسامبلې له خوا د ملګرو ملتونو د صنعتي پراختیا سازمان (ODINU) جوړ شو.

د یونپو پسه دویم کنفرانس کې چې په (۱۹۷۵)م کال کې په لیما (پیرو) هېواد کې جوړ شوی و، پرېکړه وشوه چې دغه سازمان د عمومي اسامبلې له فرعي څانګې څخه تخصصي ته باید ارتقا وکړي.

د دې هدف لپاره، ملګرو ملتونو په (۱۹۷۹)م کال کې د یوې نوې اساسنامې د تنظیم او تدوین په موخه یو کنفرانس راوبلل شو.

په دغه اساسنامه کې چې د یونپو سازمان د جوړېدو تضمین په کې شوی و، په (۱۹۷۹)م کال د اپرېل په اتمه نېټه د یوه کنفرانس په ترڅ کې چې شمېر یې نږدې (۷۰) هېوادونو ته رسېدو له خوا تصویب او په (۱۹۸۵)م کال کې د جنورۍ په لومړي نېټه د اجرا وړ وگرځېده.

په نوموړي کال کې د ملگرو ملتونو او یونیدو سازمان ترمنځ د یوې موافقې له مخې، یونیدو د ملگرو ملتونو د شپاړسم تخصصي سازمان په توگه منلی دی.

#### ۱۷- د اټومي انرژۍ نړیوال سازمان (IAEA)

د اټومي انرژۍ نړیوال سازمان د جوړېدو وړاندیز د لومړي ځل لپاره په (۱۹۵۳) کال کې د امریکا د هغه وخت ولسمشر ایزنهاور له خوا عمومي اسامبلې ته وړاندې شو. په همدې اساس عمومي اسامبلې په (۱۹۵۴)م کال کې د (سوله ییز اټومي پروگرام) په نوم یو پرېکړه لیک تصویب کړ. د اټومي انرژۍ سازمان د جوړېدو په جریان کې په (۱۹۵۶) کال کې د (۸۰) هېوادونو په گډون یو کنفرانس جوړ شو، چې په ترڅ کې یې د سازمان اساسنامه تصویب شوه. د (۲۰۰۷)م کال تر مارچ میاشتې پورې دغه سازمان (۱۴۴) غړي درلودل.

په (۱۹۵۶)م کال کې د اټومي انرژۍ او د ملگرو ملتونو سازمان ترمنځ د یوه موافقه لیک له مخې نوموړی سازمان د یوه خپلواک بنسټ په توگه و منل شو. سازمان د خپلو فعالیتونو په اړه عمومي اسامبلې ته خپل کلني راپور وړاندې کوي او همدارنگه له نورو تخصصي سازمانونو سره نږدې اړیکې لري.

#### د اټومي انرژۍ نړیوال اژانس موخې

۱- د سوله ییزې اټومي انرژۍ په برخه کې د علمي مطالعاتو او څېړنې له پراختیا سره مرسته او هڅونه.

۲- په سوله ییزو موخو کې د اټومي انرژۍ د کارولو په موخه لازمي توصیې او د اسانتیاوو برابرول یا چمتو کول.

۳- له اټومي انرژۍ څخه د گټې اخیستنې په برخه کې د نویو علمي او فني بدلونونو په اړوند خبرول او معلومات.

#### ۱۸- د سوداگرۍ نړیوال سازمان (WTO)

د اتلانتيک تړون چې په (۱۹۴۱)م کال کې د روزولټ او چرچل ترمنځ لاسلیک شو، یوه موخه یې د سوداگرۍ نړیوال عادلانه سیستم منځ ته راوړل وو.

د سوداگرۍ سیستم په اړه د انگلستان، امریکا او کاناډا ترمنځ خبرو چې د دویمې نړیوالې جگړې پرمهال پیل شوې وې، له جگړې وروسته یې هم دوام درلود.

بالاخره امریکا د (۱۹۴۵)م کال په دسمبر کې د نړیوال اقتصادي نظام په اړه (د نړیوالې سوداگرۍ پراختیا) یوه طرحه وړاندې کړه.

د ملگرو ملتونو اقتصادي او ټولنیزې شورا هم په (۱۹۴۶)م کال کې د اقتصادي مسایلو د څېړنې او مطالعې په اړه یو کنفرانس دایر کړ.

په پایله کې په (۱۹۴۷)م کال کې په یو وخت کې د ژینوا په ښار کې دوه بېلابېل کنفرانسونه پیل شول. له ذکر شویو کنفرانسونو څخه په یوه کې چې د همدې کال د اپرېل له لسمې څخه د

اګست تر (۲۲) نیټې پورې دائرې شوي وو د نړیوالې سوداګرۍ سازمان د جوړېدو طرحه په کې چمتو کړه.

دویم کنفرانس چې د اپرېل له لسمې څخه د اکتوبر تر (۳۰) یې دوام وکړ، د ګمرکي معافیت او ګټو په اړه په کې خبرې شوې وې.

د کنفرانس موخه د سوداګرۍ نړیوال سازمان جوړېدل وو، خو د یو شمېر مخ پر ودې هېوادونو د مخالفت له امله له ناکامۍ سره مخامخ شو.

د دې مخالفت اصلي لامل دا و، چې سترو صنعتي هېوادونو د نوموړي سازمان په چوکاټ کې غوښتل شو په نړیوال تجارت کې له پراخو ازاديو څخه برخمن اوسي.

په دې اساس، د (۱۹۴۷)م کال د اکتوبر په (۳۰) نېټه شاوخوا (۲۳) هېوادونو ترمنځ د تعرفې او سوداګیرۍ عمومي هوکړه لیک (general agreement on tariff and trade) لاسلیک شو.

### ۱۹- عرفاني، فرهنگي او زده کړې نړیوال سازمان (UNESCO)

په علمي او فرهنگي برخه کې د نړیوالو همکاريو په موخه هڅې په لومړي ځل په (۱۹۱۴)م کال کې د هالنډ هېواد له خوا پیل شوی.

هالنډ په نړیواله کچه د علمي او فرهنگي فعالیتونو د همغږۍ او تنظیم لپاره د یوه نړیوال کنفرانس د رابللو تصمیم ونيوه. ټاکل شوې وه، چې دا کنفرانس په (۱۹۱۴)م کال کې دائرې شي، خو د لومړۍ نړیوالې جګړې له امله وځنډېده.

د ملتونو ټولنې له جوړېدو وروسته، فرانسې او بلجیم د ملتونو ټولنې په چوکاټ کې د عمومي اسامبلې او شورا د مشورتي ارګان په توګه د علمي همکاريو کمېسیون د جوړولو وړاندیز وکړ. کمېسیون په (۱۹۳۰)م کال کې جوړ شو، چې یوه اجرائوي کمیټه یې درلودله.

د دې کمېسیون د ملاتړ او تقوین په موخه، فرانسې هم په (۱۹۲۴) کال کې د علمي همکاريو نړیوالې مؤسسې) په نوم یو سازمان جوړ کړ، چې تر دویمې نړیوالې جګړې پورې یې خپل فعالیت ته دوام ورکړ خو وروسته ړنگ او له منځه لاړو.

په (۱۹۴۵) کال د جولای په (۱۲) د متحده هېوادونو د پوهنې او زده کړو وزیرانو په لندن کې د یو پرېکړه لیک په ترڅ کې د بریتانیا له حکومت څخه غوښتنه وکړه چې د علمي او فرهنگي سازمان د جوړېدو په موخه یو کنفرانس دائرې کړي.

د ملګرو ملتونو د علمي او فرهنگي کمېسیون (یونیسکو) د تاسیس په موخه د (۴۴) هېوادونو په ګډون غونډه جوړه شوه، چې د (۱۹۴۵) کال د نومبر په میاشت کې یې د سازمان د تاسیس سند یا (ترون) لاسلیک کړ.

یونیسکو په (۱۹۴۶)م کال د ډېسمبر په میاشت کې د یوه ترون له مخې، د ملګرو ملتونو تخصصي سازمانونو په ډله کې وشمېرل شو (۱۴: ۱۰۴).

## پایله

د ملگرو ملتونو نړیوال سازمان پورې اړوند اختصاصي مؤسسات د یوې اړتیا د احساس له مخې په مختلفو وختونو کې رامنځ ته شوي دي چې هره ځانگړې اختصاصي مؤسسه خپل ځانگړي تاریخچه تشکيلات او موخې لري او دا موخې یو له بل سره توپیر لري باید یادونه وشي چې دغه مؤسسات په علمي، ټولنیزو برخو کې گټور ثابت شوي کار او فعالیت یې د نړۍ په گوټ گوټ کې دوام لري او کیدای شي د اړتیا له مخې په راتلونکي کې نور اختصاصي مؤسسات د ملگرو ملتونو په چوکاټ کې رامنځ ته شي. مونږ هم په خپله دي لیکنه کې چې د پښتو ژبې د لیک دود مطابق مو په درست ډول تر سره کړه، هڅه مو وکړه چې نوموړي موضوع په خپله عملي هڅه د څلورو فصلونو، چې هر فصل د مختلفو جزونو، او نور فرعي برخو درلودونکې دي وڅیړله او په خپله علمي وړتیا سره مو په مفصل ډول تشریح کړه الله (ج) دې وکړي چې تاسي ته مو په دې اړه د خپلي علمي توانمندی پر بنسټ هر اړخیز کامل او شامل مواد په دې برخه کې وړاندې کړي وي.

## ماخذونه

- ۱- شریفی، حسین . (۱۳۸۸) هـ حقوق بین الدول و سازمان ملل ، تهران: نشر میزان .
- ۲- شیرزاده، حمیرا. (۱۳۸۱) هـ . فرهنگ روابط بین المللی ، تهران: نشرات وزارت امور خارجه.
- ۳- صافی، و.دیر. (۱۳۷۰) هـ حقوق بین المللي عمومي، کابل: دولتي مطبعه : د سترې محکمې نشراتي ارگان . د محمدالله مندوزي پښتو ژباړه.
- ۴- صدر جواد . ( ۱۳۵۰ ) هـ تاسیسات و سازمانهای بین المللي ، تهران: موسسه علوم سیاسي و حزبي.
- ۵- طراز کوهي، حسن شریفی. (۱۳۸۸) هـ — حقوق بین الملل عمومي ، تهران: نشر میزان .
- ۶- قایم مقام فرهاني، سید عبدالمجید. (۱۳۷۹) هـ — حقوق بین المللي و سازمانهای بین المللي، تهران: دانشگاه تهران.
- ۷- گنجي، منوچهر. (۱۳۵۲) هـ سازمان ملل در تيوري، تهران: کتابخانه حبيبي.
- ۸- مقتدر، هوشنگ. (۱۳۷۷) هـ — حقوق بین المللي عمومي دفتر مطالعات سیاسي و بین المللي.
- ۹- نارون، سلطان حمید. (۱۳۹۰) هـ دولت و حقوق بین الدول، کابل: چاپخانه سباوون.
- ۱۰- ننگ، حبيب الرحمن. (۱۳۹۲) هـ دست نامه آموزشي سازمان ملل متحد، تهران: چاپخانه مولانا بلخي.
- ۱۱- د بشر د حقوقو خپلواک کمیسیون (۱۳۹۵) م. د بشر د حقوقو مجله کابل (څلورمه گڼه).
- ۱۲- دفتری، احمد. (۱۳۴۵) هـ سازمان ملل متحد ونقش ان در حفظ صلح جهاني، تهران: کتابخانه حبيبي.
- ۱۳- محمد غفوري. (۱۳۸۶) هـ — سازمان هاي بين المللي، تهران : دانشگاه روابط بین المللي .
- ۱۴- مندوزي، محمدالله. (۱۳۹۱) هـ د نړیوالو سازمانونو د رامنځ ته کیدو تاریخي بهیر، خوست : خیدر خیل ادبي بهیر.

## د افغانستان زهري نباتات

پوهنوال عبدالخلیل افغاني د شیخ زاید پوهنتون، کرنې پوهنځي د اګرانومي خانګې استاد  
برېښنالیک: [aakhalil2007@gmail.com](mailto:aakhalil2007@gmail.com)

## لنډیز

په دغه څېړنیزه کتابتوني مقاله کې د افغانستان د ۵۱ زهري نباتاتو چې د ( ۱۵ ) مختلفو کورنیو سره اړیکه لري د رنگه عکسونو ترڅنګ نور تفصیلي معلومات د بېلابېلو کتابونو، انټرنیټي معتبرو ساینټونو او اړونده علمي څېړنیزو مقالو څخه راټول شوي دي. پدې کې تر ټولو زیات زهري نباتات چې شمېر یې ۱۲ دی د Solanaceae په کورنۍ پورې اړه لري، ۱۱ زهري نباتات د Ranunculaceae په کورنۍ پورې اړه لري، ۸ زهري نباتات د Euphorbiaceae د کورنۍ، ۶ زهري نباتات د Asclepiadaceae، ۳ زهري نباتات د Liliaceae، ۲ زهري نباتات د Asteraceae په کورنۍ پورې اړه لري. پاتې ۹ زهري نباتات په Cucurbitaceae, Apiaceae, Araliaceae, Verbinaceae, Meliaceae, Apocyanaceae, Caprifoliaceae, Fabaceae او Taxaceae کورنیو ( هره کورنۍ یو نبات ) پورې اړیکه لري. د مقالې په وروستی برخه کې یو جامع جدول ترتیب شوی چې پکې د زهري نباتاتو علمي یا ساینسي نومونه، د دوی د اړونده کورنیو نومونه، د دوی محلي نومونه ځای په ځای شوي دي. د دې څخه علاوه په دغه جدول کې د دغو زهري نباتاتو د زهري موادو نومونه، د نباتاتو د زهري برخو نومونه، د دغو زهري نباتاتو انسانانو ته د وژونکو یا تهدیدوونکو موادو اندازې او د دغو زهري موادو د خوړو په صورت کې په انسانانو باندې د هغوی زهري اثرات ځای په ځای شوي دي.

## کلیدي کلیمې

احتیاط، افغانستان، نباتات، زهرجن، زهري

## سریزه

د زهرجن (Poisonous) اصطلاح ډېر قسمه عکس العملونو یا تاثیراتو ته منسوب کیږي، چې د هغې جملې څخه کلیدي تاثیرات یې د الرجي رامنځ ته کېدل ( چې د سپورونو، پولن دانو او یا هم په طبیعي ډول د پراس کېدونکو مرکباتو چې په هوا کې د نباتاتو په واسطه ازاد شوي دي، رامنځ ته کیږي )، د پوستکي خارښت، د لمر په وړاندې د پوستکي حساس کیدل او داخلي زهرجن کیدل دي چې د نباتاتو او یا هم د هغې د ځینو برخو د خوړلو له امله رامنځ ته کیږي. په عام ډول سره زهرجن کېدنه او هغه نباتات چې د دغې زهرجن کېدنې باعث کیږي، د وینې د زهرجن کیدو ( wild cherry, *Prunus spp.* )، اعصابو زهرجن کیدو ( mushrooms )، د زړه زهرجن کیدو ( foxglove, *Digitalis purpurea* ) او د پوستکي د خارښت ( Poison ivy )

*Toxicodendron radicans*) رامنځ ته کیدنې څخه عبارت دي. زهري نباتات د همېش لپاره زمونږ د ورځني ژوند برخه پاتې شوي دي. په ۱۹ لسمه پېړۍ کې نباتي زهر هغه وخت تقريباً ساري درجې ته ورسېدل کله چې خلک ډېر ځلې د طبيعي نباتاتو څخه د خوراكي منبع د حصول په لټه کې شول. نن هم ډېری قوي خطري نباتات زمونږ گير چاپېر د کورنيو باغيچو او يا هم د کور د باندې د طبيعي منظرو په شکل کې شتون لري. يوې نوې څيړنې بنودلې ده چې په متحده آیالاتو کې تقريباً ۳،۵ سلنه زهر نباتي دي. زهرجن نباتات د غير زهري نباتاتو څخه په ظاهري شکل توپير نه لري، نو پدې اساس د دوی پېژندنه ستونزمنه ده. ډېری زهري نباتات بې مزې خوند لري، ولې ځينې يې د خواړه خوند لرونکي دي او که په زيات مقدار کې وخورل شي د پام وړ ستونزې رامنځ ته کولای شي، چې بڼه مثال يې د *Solanum ducamara* نبات دی، چې سرې غوښنې ميوې يې نه يوازې زړه راښکونکې دي بلکې د خواړه خوند درلودونکې هم دي. د زهري نباتاتو تاثيرات د لويانو په نسبت په کوچنيانو کې زيات رامنځ ته کيږي او حتی ډېر کم مقدار هم په کوچنيانو کې زهري عکس العمل رامنځ ته کولای شي [۱].

د شرقي او جنوبي افريقا په لويو روغتونو کې يوې سروې بنودلې ده چې په روايتي ډول د بوټو د استعمال له کبله تقريباً ۱۲،۱ سلنه خلک يوازې د زهري نباتاتو د خوړو له امله مريضان شوي دي [۲].

### موخې

د دغې څيړنيزې کتابتوني مقالې د ليکلو څخه مې موخه دا ده چې د افغانستان عام زهري نباتات په گوته کړم او د هغوي د زهري اثراتو څخه يې زمونږ د ټولنې وگړي خبر کړم ترڅو د دغو نباتاتو سره اشنا شي او په ځانگړي ډول خپل ماشومان د هغوی له ضرر څخه وژغوري.

### د کار مواد او کړنلاره

د دغې څيړنيزې مقالې په ليکنه کې مې کتابتوني کړنلاره کارولې او د معتبرو انټرنېټي سايټونو او ليکنو څخه مې گټه اخيستې ده چې، په دې وروستيو وختونو کې نشر ته سپارل شوي دي.

### زهري نباتات او د هغوي خواص

د يوه عالم Paracelsus له قوله چې وايي: "ټولې مادې زهرجنې دي ، دلته داسې څه نشته چې زهر نه دي، يوازې صحيح ډوز ( د درملو هغه اندازه چې په يوه وخت خوړل کيږي) زهر له معالجې يا درملنې څخه تشخيص يا بېلولای شي ". نو ويلای شو چې د نړۍ په سطحه ډېری داسې نباتات شتون لري چې که په زيات مقدار سره وخورل شي زهرجن واقع کيږي، ولې همدغه نباتات که په صحيح او مناسب ډوز سره استعمال کړل شي کيدلای شي چې د ځينو ځانگړيو مرضونو د تداوي باعث شي. د افغانستان عام او مشهور زهري نباتات په لاندې ډول دي.

۱ - تاج الملوک *Monkshood (Aconitum rotundifolium Kar. & Kir.)* : دغه نبات چې د *Aconite* او *Wolfsbane* په نومونو هم شهرت لري، *Aconitum napellus* يې synonyme دی. دغه نبات د افغانستان په شرقي او شمال شرقي سيمو کې موندل کيږي

[۳]. د دغه نبات ریښې، پانې او تخمونه په زهري توکو Aconitine باندې مشتمل دي چې په خوړو سره یې عصبي سیستم متاثره کیږي، تنفسي سیستم ناکاره کیږي، بې حسي منځ ته راوړي او د مرګ سبب ګرځي. د دغه نبات کمه اندازه مرګوني واقع کیدلای شي. دغه نبات په تاریخي لحاظ د زهرو په ډول په ښکار او وسلوالو نښتو کې استعمال شوی دی [۴].

۲ - *Adonis aestivalis L.*: دغه نبات د افغانستان په جنوب غرب، جنوب شرق، شرقي او د شمال شرقي سیمو په کروندو او خلاصو دښتو کې موندل کیږي [۳].

۳ - *Adonis scrabiculata Boiss.*: دغه نبات د سمندر له سطحې څخه د ۳۰۰ - ۳۱۰۰ مترو په لوړوالي سره د افغانستان په ټولو سیمو کې په کروندو، دښتو او خلاصو سیمو کې موندل کیږي [۳].

۴ - *Adonis turkistanicus (Korsh.) Adolf*: دغه نبات د سمندر له سطحې څخه د ۲۶۰۰ - ۳۳۰۰ مترو په لوړوالي سره د افغانستان په شمال شرقي سیمو کې د زیتي بوټو په ډول موندل کیږي [۳].

۵ - *Asclepias curassvica (Wild.) R.Br.*: دغه نبات چې د افغانستان په گرمو او مرطوبو سیمو کې د زیتي بوټو په ډول کرل کیږي، شیدې رقمه عصارې یې زهري دي [۳].

۶ - *Deadly Nightshade (Atropa acuminata Royle ex Miers)*: دغه نبات چې د Solanaceae په کورنۍ پورې اړه لري د افغانستان د شرقي سیمو په ځنګلونو کې د سمندر له سطحې څخه د ۲۵۰۰ - ۳۰۰۰ مترو په لوړوالي سره موندل کیږي [۳]. دغه نبات تې شني پانې اود گیلاسو په اندازه ځلیدونکې تورې میوې لري. په حقیقت کې د دوي خوړې میوې دي چې ماشومان او ناخبره ځوانان یې خوړو ته لمسوي. دغه نبات په خپلو تنو، پانې، میو او ریښو کې زهري Atropine او Scopolamine لري، چې د انسان د بدن د زړه په شمول غیراختیاري غړي یې حسه کوي. یوازې په فزیکي لحاظ ددغه نبات د پانې سره تماس د پوستکي د خارش سبب ګرځي [۵]. ددغه نبات ټولې برخې زهرجنې دي او په طبي ډول استعمال یې نه تاییديږي [۶].

۷ - سپلمی (*Calotropis procera (Wild.) R.Br.*): سپلمی چې د سمندر له سطحې څخه د ۵۰۰ - ۹۰۰ مترو لوړوالي په اندازې د افغانستان په شرقي او جنوب شرقي سیمو کې موندل کیږي د Asclepiadaceae یا Apocyanaceae په کورنۍ پورې اړه لري او شیدې رقمه عصارې یې زهري دي [۳]. دغه نبات د افغانستان په ټولو گرمو سیمو کې موندل کیږي [۶].

۸ - *Catharanthus roseus (L.) G.Don*: دغه نبات چې د افغانستان په ډیری گرمو سیمو، استوګنځایونو او ګلدانونو کې د کرل کیدونکي زیتي نبات په ډول موندل کیږي ډیر زهرجن نبات دی، ولې په طبي ډول یې الکالیډونه د وینې د سرطان درملنې په حیث هم استعمالیږي [۳].

۹ - *Chrozophora tinctoria* ( L.) Juss. : دغه نبات د سمندر له سطحې څخه د ۳۰۰ - ۱۰۰۰ مترو په لوړوالي د افغانستان شمال غربي، جنوب غربي، جنوب شرقي او شرقي سیمو کې د یوکلنوعلفي بوټو په حیث موندل کېږي [۳].

۱۰ - مڼه غونډی ( *Citrullus colocynthis* ( L.) Schrad. ) : مڼه غونډی چې د تربوز ابوجهل په نوم هم یادېږي د افغانستان په جنوب غربي، جنوب، جنوب شرقي او شرقي سیمو کې په وچو صحراگانو کې د ۵۰۰ - ۱۲۰۰ مترو په لوړوالي سره موندل کېږي [۳]. ددغه نبات کیمیاوي توکو Cucurbitacine په اړه تصور دی چې شاید زهري وي او د کولمو د میوکوسه د خاښت سبب ګرځي [۶].

۱۱ - *Colchicum kesselringii* Regel : دغه نبات چې د سمندر له سطحې څخه د ۱۲۰۰ - ۴۰۰۰ مترو په لوړوالي سره د افغانستان په شمالي او شرقي سیمو کې موندل کېږي ، گلان یې ډیر معطر دي او د colchicine په درلودلو سره زهري نبات دی [۳]. ددغه نبات الکلاپډونه Cholchicine او اړونده مرکبات زهري دي ، ځکه یې په روایتي ډول استعمالول نه تایدېږي. دغه الکلاپډونه د مایکروټیوبولونو د جوړښت مخه نیسي نوله همدې امله مایټوسس نه ترسره کېږي [۶].

۱۲ - *Colchicum loteum* Baker : دغه نبات د سمندر له سطحې څخه د ۲۰۰ - ۴۰۰۰ مترو په لوړوالي سره په کم اندازه د افغانستان په شرقي سیمو کې موندل کېږي او د colchicine په درلودلو سره زهري نبات دی [۳]. ددغه نبات الکلاپډونه Cholchicine او اړونده مرکبات زهري دي ، ځکه یې په روایتي ډول استعمالول نه تایدېږي. دغه الکلاپډونه د مایکروټیوبولونو د جوړښت مخه نیسي نوله همدې امله مایټوسس نه ترسره کېږي [۶].

۱۳ - *Colchicum robustum* (Bunge) stefanov : دغه نبات چې د سمندر له سطحې څخه د ۲۰۰ - ۴۶۰۰ مترو په لوړوالي سره د افغانستان په ټولو ټیګه زارو، غونډیو، سلیټې خاورو، دښتو، نیمه صحرايي او شوره لرونکو مالګینو سیمو کې موندل کېږي [۳]. ددغه نبات الکلاپډونه Cholchicine او اړونده مرکبات زهري دي ، ځکه یې په روایتي ډول استعمالول نه تایدېږي. دغه الکلاپډونه د مایکروټیوبولونو د جوړښت مخه نیسي نوله همدې امله مایټوسس نه ترسره کېږي [۶].

۱۴ - *Conium maculatum* L. : دغه نبات چې د مرګګ زبان ، شوکران او Fool's Parsley په نومونو هم یادېږي، د سمندر له سطحې څخه د ۳۰۰ - ۲۶۰۰ مترو په لوړوالي سره د افغانستان په شمال غربي، شمالي او شمال شرقي سیمو کې په کروندو، مرطوبو سیمو کې د هرزه بوټو په حیث موندل کېږي. دغه نبات د conine الکلاپډونو په شتون سره زهري نبات دی [۳]. ددغه نبات ټولې برخې زهري دي، ددې لپاره یې استعمال نه تایدېږي [۶].



۱۵ - *Cynachum acutum L.*: دغه نبات د سمندر له سطحې څخه د ۵۰۰ - ۲۸۰۰ مترو په لوړوالي سره د افغانستان په ټولو سیمو کې پرته له لوړو غرونو څخه د وچو شویو دریاښو په غاړو موندل کیږي. ددغه نبات شیدې رقمه عصاره زهري ده [۳].

۱۶ - داتوره (*Datura - Datura innoxia Miller (= D. metal L.)*): دغه نبات چې د jimsonweed یا devil's trumpet په نومونو هم یادېږي یو له زهرجنو نباتاتو څخه دی چې د نړۍ په استوایی او حاره سیمو کې موندل کیږي. ددغه نبات پانې، تخمونه او گلان په hysoscyamine ، scopolamine ، atropine او باندې مشتمل دي. ددغو موادو په اخیستو سره تنده، د خولې وچوالی، د نظر تتوالی او د لمرسره حساسیت ، د زړه تیز ضربان، لوړ فشار، غیرارادي حرکات ، تنفسي ستونزې، کومه، وهم ( Hallucination ) ، لیونتوب ( delirium ) ، اضطراب ( confusion ) او مرګ رامینځ ته کیږي. ددغه نبات یوازې یوه پاڼه هم په ماشومانو کې د مرګ خطر رامنځته کولای شي [۴]. ددغه نبات ټولې برخې زهري دي او په طبي ډول یې استعمال نه تاییدېږي [۶].

۱۷ - داتوره (*Datura stramonium L.*): دغه نبات د ۵۰۰ - ۲۲۰۰ مترو په لوړوالي د افغانستان په شمال غربي، جنوب شرقي، شرقي، شمال شرقي او مرکزي سیمو کې په کروندو او نورو شاړو سیمو کې د هرزه بوټوپه حیث موندل کیږي. ددغه نبات ازغي لرونکې میوې چې په hysoscyamine الکلایدونو باندې مشتملې دي، دغه نبات یې په فوق العاده ډول مخدره او زهري جوړ کړیدی [۳]. ددغه نبات ټولې برخې زهري دي او په طبي ډول یې استعمال نه تاییدېږي [۶].

۱۸ - *Euphorbia boissieriana ( Woron.) Prokh.*: دغه نبات د ۱۸۰۰ - ۳۸۰۰ مترو په لوړوالي سره د افغانستان په شمالي، شمال شرقي او مرکزي سیمو کې د غرونو په لمنو کې موندل کیږي [۳].

۱۹ - *Euphorbia cyrtophylla Prokh.*: دغه نبات د ۱۷۰۰ - ۳۰۰۰ مترو په لوړوالي سره د افغانستان په شرقي سیمو او نورستان کې د علفي ډیرکلنو نباتاتو په حیث موندل کیږي [۳].

۲۰ - شیدو پی (*Euphorbia helloscopia L.*): دغه نبات چې د ۶۰۰ - ۱۹۰۰ مترو په لوړوالی پیدا کیږي د افغانستان په ډیرو سیمو کې د هرزه بوټو په حیث موندل کیږي. ددې نبات شیدې رقمه عصاره زهري ده [۳].

۲۱ - *Euphorbia osyridea Bioss.*: دغه نبات د ۷۰۰ - ۲۳۰۰ مترو په لوړوالي د افغانستان په اکثره سیمو کې د غرونو په وچولمنو کې موندل کیږي. ددغه نبات شیدې رقمه عصارې زهري دي [۳].

۲۲ - *Euphorbia rosea Retz.*: دغه نبات د ۸۰۰ - ۱۸۰۰ مترو په لوړوالي د افغانستان په شمال شرقي او شرقي سیمو کې د لارو غاړو ته موندل کیږي. ددغه نبات شیدې رقمه عصاره زهري ده [۳].

۲۳ - *Euphorbia thomsoniana* Bioss.: دغه نبات چې د ۲۲۰۰-۳۵۰۰ مترو په لوړوالي موندل کیږي، د افغانستان په شمال شرقي او شرقي سیمو کې د غرو په لمنو او تیګه زارو ځایونو کې د ډیر کلنو علفي نباتاتو په حیث موندل کیږي [۳].

۲۴ - *Hedera nepalensis* C.Koch: دغه نبات چې په ۱۵۰۰-۲۴۰۰ مترو لوړوالي سره

پیدا کیږي د افغانستان په شرقي سیمو او نورستان کې په ځنګلونو کې موندل کیږي [۳]

۲۵ - **ګورای (*Hyoscyamus niger* L.)**: دغه نبات د ۵۰۰-۳۱۰۰ مترو په لوړوالي پیدا

کیږي. دغه نبات د افغانستان په شمالي، شمال شرقي او شرقي سیمو کې په وچولمنو، د لارو غاړو

او د ځنګلونو له دیوالونو سره د یوکلن یا دوه کلنو نباتاتو په حیث موندل کیږي [۳].

د خوړلې له لارې استعمال یې نه تاییدېږي ځکه د سخت زهرجن کیدو احتمال لري. د سکوپالامینو

مرګونې اندازه ۵۰ ګرامه ده او حتی کمه اندازه یې هم د تنفس د بندیدو له امله مرګونې کیدلای

شي [۶].

۲۶ - *Hyoscyamus senecclonis* Willd: دغه نبات د ۱۴۰۰-۳۵۰۰ مترو په لوړوالي پیدا

کیږي. د افغانستان په ډیری سیمو کې د ډیر کلنو نباتاتو په حیث په وچولمنو او تیګه زارو ځایونو کې

موندل کیږي [۳].

۲۷ - **لانتانا (*Lantan camara* L.)**: دغه نبات چې د گل بریښه په نوم هم یادېږي، په افغانستان

کې په زراعتي ځمکو، ګلدانونو او باغونو کې د زینتي نباتاتو په حیث موندل کیږي [۳]. ددغه

نبات ټولې برخې زهرجنې دي او خوړل یې د مرګ باعث کیدلای شي، زهري مواد یې

lantadene A and B دي. ددغه نبات په خوړو سره په ځینې افرادو کې د پوستکي مختلف

مرضونه رامنځ ته کیږي. که د وجود د وزن یو فیصد خامې میوې او خوړل شي، نو د لمر سره د

سترګو حساسیت، د اشتها د مینځه تلل، زېړی او د پښې تخریب رامنځ ته کوي او حتی د مرګ

سبب ګرځي.

۲۸ - **توره بکاڼه (*Melia azedarach* L) - Chinabarry**: دغه نبات چې د یاسمن ایراني

په نوم هم یادېږي، د سمندر له سطحې څخه په ۵۰۰-۹۰۰ مترو لوړوالي پیدا کیږي او د افغانستان

په شرقي سیمو کې موندل کیږي [۳]. د تورې بکاڼې نبات ټولې برخې زهرجنې دي، زهري مواد

یې (limonoids) دي. ددغه نبات پانې په طبعي ډول د حشر وژلو لپاره په ذخیره شویو میوو

او سبزیو کې استعمالیږي. ددغه نبات د زهرجنو مرګوني موادو اندازه د ۶ نه تر ۹ میوو پورې ده،

چې په خوړو سره یې د زړه تکلیفونه، په هضمي او تنفسي سیستمونو کې ستونزې رامنځ ته

کیږي، ددې څخه علاوه دماغي ستونزې او ځینو سختو مواردو کې مرګونې واقع کیږي [۵].

- ۲۹ - گنډیری (*Nerium indicum Miller*): دغه نبات د افغانستان په شرقي زراعتي سیمو کې د زینتي نبات په حیث موندل کیږي چې پانې یې تل شنبې وي. ددغه نبات تفکیک د *Nerium oleander L.* له نبات سره مشکل دی [۳].
- ۳۰ - تمباکو/ تنباکو (*Nicotiana rustica L.*): دغه نبات د افغانستان په گرمو سیمو کې کرل کیږي او د لارو ترڅنګ موندل کیږي [۳]. ددغه نبات زهري نیکوتین او نورالکالیډونه په رېښو کې تولیدیږي او وروسته بیا په پانېو کې ذخیره کیږي [۶].
- ۳۱ - تنباکو اصلي (*Nicotiana tobacum L.*): تمباکو د نړۍ په سطحه په زیاته اندازه د تجارتي غیرخوراکي نبات په توګه کرل کیږي. ددغه نبات ټولې برخې په ځانګړي ډول پانې په زهري الکالیډونو Nicotine او Anabasine باندې مشتملې دي او د خوړو په صورت کې مرګونې واقع کېدلای شي. ددې باوجود چې نیکوتین د زړه لپاره زهرجن دي ولې دغه نبات د نړۍ په سطحه په زیاته اندازه د رواني فعالیتوب (psychoactive) او اعتیاد (addictive) په توګه استعمالیږي. د تمباکو استعمال د نړۍ په سطحه په کلني ډول د ۵ میلیونو څخه زیات مرګ رامنځ ته کوي، چې شاید د همدې وجې دغه نبات د نړۍ په سطحه ترټولو زیات مرګونی نبات وي [۵]. ددغه نبات زهري نیکوتین او نورالکالیډونه په رېښو کې تولیدیږي او وروسته بیا په پانېو کې ذخیره کیږي [۶].
- ۳۲ - *Pergularia tomentosa L.*: دغه نبات چې په ۸۰۰-۱۱۰۰ مترو په لوړوالي پیدا کیږي، د افغانستان په جنوب شرقي (کندهار) سیمو کې په وچواستوګنځایونو، په گرمو صحرايي سیمو کې موندل کیږي. دغه نبات بخملي یا پشمي شکل لري او ازغڼې میوې لري [۳].
- ۳۳ - *Physalis divaricate D. Don*: دغه نبات چې په ۴۰۰-۱۵۰۰ مترو لوړوالي پیدا کیږي د افغانستان په شرقي او شمال شرقي سیمو کې د غرونو په سپاه رخ سیمو او کروندو کې د هرزه بوټو په حیث موندل کیږي [۳].
- ۳۴ - *Ranunculus afghanicus Aitch. & Hemsl.*: دغه نبات چې په ۱۴۰۰-۳۲۰۰ مترو په لوړوالي پیدا کیږي، د افغانستان په شمال غربي، شرقي، جنوب شرقي، شمال شرقي او مرکزي سیمو کې په استوګنځایونو، تیګه زارو او ریګ زارو لمنو کې موندل کیږي [۳].
- ۳۵ - *Ranunculus arvensis L.*: دغه نبات د ۸۰۰-۳۰۰۰ مترو په لوړوالي پیدا کیږي او د افغانستان په شمال غربي، جنوب غربي او شمال شرقي سیمو کې په نم لرونکو استوګنځایونو، د اوبه خور د تالابونو ترڅنګ او د ډنډونو په غاړو د یوکلن نبات په حیث موندل کیږي [۳].

۳۶ - *Ranunculus longicaulis* C.A. Mey. : دغه نباتات د ۲۹۰۰ - ۳۷۰۰ مترو په لوړوالي لوړوالي باندې پیداکیري او د افغانستان په شرقي او شمال شرقي سیمو کې په غرونو کې په مرطوبو استوګنځایونو او د ویاو په غاړه موندل کیري [۳].

۳۷ - *Ranunculus pulchellus* C.A. Mey. : دغه نباتات د ۳۵۰۰ - ۴۵۰۰ مترو په لوړوالي سره پیداکیري. دغه نبات د افغانستان لپاره په فلورا اف ایرانیکا کې ثبت نه دی او په واخان کې یې د پیداکیدو احتمال شته. په مرطوبو ځایونو کې موندل کیري [۳].

۳۸ - *Ranunculus rufosepalus* Franch. : دغه نباتات چې په ۳۳۰۰ - ۴۸۰۰ مترو لوړوالي باندې پیداکیري د افغانستان په شرقي او مرکزي سیمو کې په تیګه زارو ځمکو او کروندو کې د ډیر کلنو علفي نباتاتو په حیث موندل کیري [۳].

۳۹ - *Ranunculus sceleratus* L. : دغه نباتات په ۸۰۰ - ۲۴۰۰ مترو لوړوالي باندې پیداکیري او د افغانستان په شمال غربي، شرقي او شمال شرقي سیمو کې په مرطوبو استوګنځایونو، نهرونو، د ډنډونو ترغاړو موندل کیري، دغه نباتات په مالګین محیط کې وده کولای شي [۳].

۴۰ - *Ranunculus shaftoanus* ( Aitch. & Hemsl.) Boiss. : دغه نباتات په ۳۲۰۰ - ۵۰۰۰ مترو لوړوالي باندې پیداکیري او د افغانستان په شرقي او شمال شرقي سیمو کې په تیګه زارو ځایونو کې د ډیر کلنو علفي نباتاتو په حیث موندل کیري [۳].

۴۱ - لوبیایی کاسټر یا ارنډ (*Ricinus communis* L.) **Castor Bean** : لوبیایی کاسټر چې د Euphorbiaceae په کورنۍ پورې اړه لري د افریقا بومي نبات دی او په پراخه کچه د زینتي بوټي په توګه کرل کیري. ددغه نبات پروسس شوي تخمونه د کاسټرایل یا تیلو منبع تشکیلوي او دغه تخمونه په طبعي ډول په زهري موادو چې د Ricin په نامه یادیري، مشتمل دي، چې کوچنی اندازه ( یوملي ګرام خالص ریسین په یو کیلو وزن په سړیو کې ) یې مرګوني واقع کیدلای شي. ددغه نبات یو یا دوه تخمونه د کوچنیانو او تر اتو تخمونو پورې د لویانو د مرګ باعث کیدلای شي. دغه زهري Ricin په حجرو کې د ننه د پروټینو د جوړیدو مخنیوی کوي، شدیدې کانګې رامنځ ته کوي، د اسهال کیدنې باعث کیري، یوناځاپي مرض ( seizures ) رامنځ ته کوي، د ملا شدید دردونه رامنځ ته کوي، خوني پیچس، لوړ فشار، د خوږې او مریو سوزش، د زړه ضربان تیزیدل او د زړه دریدل رامنځ ته کوي او حتی د مرګ سبب ګرځي [۵]. ددغه نبات په تخمونو کې موجود ricin قوي زهري دي او مرګونې اندازه یې هم د ۴-۸ تخمونو پورې ده. ددغه نبات په کسټرایل کې د ricinoleic acid لوړه فیصدي د قوي مسهل په توګه استعمالیري او د مایکروبونو ( وایرس، بکتیریا او فنجایی ) مخه نیسي [۶].

د ارنډ نبات د Guinness Book of World Records په کتاب کې د نړۍ تر ټولو زهري نبات پیژندل شوی دی، ددغه نبات تخمونه تر ټولو برخو زهري دي او پانې یې هم زهرجنې دي.

۴۲ - *Sambreus wightiana Wall. Ex Wight & Arm.*: دغه نباتات په ۱۴۰۰ - ۲۱۰۰ مترو لوړوالي باندې پیدا کیږي او د افغانستان شرقي سیمو او نورستان کې د ځنگلونو ترڅنګ موندل کیږي [۳].

۴۳ - *Senecio glaucus L.*: دغه نباتات په ۳۰۰ - ۳۴۰۰ مترو لوړوالي باندې پیدا کیږي او د افغانستان په ټولو جنوبي سیمو کې د استوګنځایونو، ریګونو، د کروندو ترغاړه او تیګه زارو ځمکوباندې د یوکلنو نباتاتو په حیث موندل کیږي [۳]. ددغه نبات ټولې برخې د څارویو، اسونو، میوو او وزو لپاره زهري دي [۶].

۴۴ - *Senecio vulgaris L.*: دغه نبات چې په ۱۳۰۰ - ۲۰۰۰ مترو په لوړوالي سره موندل کیږي په دري کې ورته پیرکاه هم ویل کیږي. دغه نباتات د افغانستان په شرقي سیمو کې په کروندو کې د هرزه بوټو په حیث موندل کیږي. دغه نباتات د Pyrrolididine الکلایډونو په درلودو سره زهري دي [۳].

۴۵ - *Solanum nigrum L.*: دغه نباتات په ۴۰۰ - ۲۴۰۰ مترو لوړوالي باندې پیدا کیږي او د افغانستان شمال غربي، جنوب شرقي، شمال شرقي او مرکزي سیمو کې په کروندو کې هرزه بوټو، د دیوالونو او لارو ترغاړو د یوکلنو نباتاتو په حیث موندل کیږي [۳]. ددغه نبات solanine او اړونده الکلایډونه زهري دي، ددې نه علاوه ټولې شنبې برخې یې کمې زیاتې زهري دي ددغه نبات زهري نیکوتین او نورالکلایډونه په ریښو کې تولیدیږي او وروسته بیا په پانوکې ذخیره کیږي [۶].

۴۶ - *Solanum surattense Burn.f.*: دغه نباتات په ۶۰۰ - ۲۰۰۰ مترو لوړوالي باندې پیدا کیږي او په افغانستان کې په شرقي او شمال شرقي سیمو کې د یوکلنو نباتاتو په حیث د غرونو په وچولمنو، تیګه زارو ځمکواو د لارو په غاړو موندل کیږي [۳].

۴۷ - *Sophora alopecuroides L.*: دغه نباتات په ۶۰۰ - ۲۳۰۰ مترو لوړوالي باندې پیدا کیږي او د افغانستان په شمال غربي، جنوب شرقي، شمال شرقي او مرکزي سیمو کې د استوګنځایونو، کروندو او ویالو ترڅنګ د هرزه بوټو په حیث موندل کیږي [۳].

۴۸ - تکسوس هیمالیایي (*Taxus contorta Griffith*): دغه نباتات په ۱۸۰۰ - ۲۹۰۰ مترو لوړوالي باندې پیدا کیږي او د افغانستان په نورستان ولایت کې په تل شنوڅیږیو ځنگلونو او مختلطو ستن رقمه پانوکې ځنگلونو او په سیاه رخ درو او غرونو کې موندل کیږي [۳].

۴۹ - *Vincetoxicum gaucum* ( Wild.) Rech.f. : دغه نباتات چې په ۱۰۰۰-۲۸۰۰ مترو لوړوالي باندې پیداکیري د افغانستان په شرقي سیمو کې په سیاه رخ ځایونو او د ځنگلونو ترڅنگ موندل کیري [۳].



۵۰ - خمزوره (*Withania coagulans* Dunal) : دغه نباتات په ۶۰۰ - ۱۳۰۰ مترو لوړوالي سره پیداکیري او د افغانستان په شرقي سیمو کې په وچو لمنو، تیگه زارو ځمکو او گرمو منطقو کې موندل کیري [۳].

۵۱ - خمزوره (*Withania somnifera* ( L.) Dunal) : دغه نباتات د ۵۰۰ - ۱۲۰۰ مترو په لوړوالي سره پیداکیري او د افغانستان په شرقي سیمو کې د استوگنځایونو ترڅنگ موندل کیري [۳].





جدول ۱ : د افغانستان د زهري نباتاتو لست، د هغوي اړوندې کورنۍ، محلي نومونه، زهري مواد، زهري برخې، مرگونې یا تهدیدوونکې اندازې او په انسانانو باندې د هغوی زهري آثار



ردیف	زهري نباتات / علمي نومونه	اړونده کورنۍ	محلي نومونه	زهري مواد	زهري برخې	مرگونې یا تهدیدوونکې اندازې	زهري آثار
۱	 <p><i>Aconitum rotundifolium</i> Kar. &amp; Kir. Synonyme = <i>A.napellu</i></p>	Ranunculaceae	تاج الملوك	Alkaloids/Aconitine mesaconitine, lycocotinine and other terpenic alkaloids (up to 2% in tubers)	ټولې برخې [۷]، په ځانگړي ډول رینې یا ټوټوونه	وژونکې ډوز تقریباً ۹-۱۸ گرامو پوري رینې او ۳-۵ گرامو پوري aconitine دي. په هر حال د یوه گرام رینو په خوړلو سره هم مرگ ریکارډ شوی [۸].	د نبض ورکوالی، بې خودي، کمزوري، بې قراري، تنفيسي بد نظمي او نس ناستی [۸].
۲	<i>Adonis scrobiculata</i> Boiss.	Ranunculaceae	-	Cardiac glycosides. [۷]	ټولې برخې [۷]	زیاتو څیرنو ته اړتیا لیدل کیري.	د گیډي درد، وینه لرونکی نس ناستی، د کولمو د حرکت کمیدل او د زړه ضربان غیر منظم کیدل او د زړه دریدل
۳	<i>Adonis turkistanicus</i> (Korsh.) Adolf	Ranunculaceae	-	Cardiac glycosides. [۷]	ټولې برخې [۷]		



4	<i>Adonnis aestivalis</i> L.	Ranunculacea	adonitoxin and other cardiac	ټولې برخې [۷]	
5	<i>Asclepias curassvica (Wild.) R.Br.</i>	Asclepiadaceae	Cardenolides, Cardiac glycosides such as calotropin and uscharin	ټولې برخې په خانګړي ډول شيدې رقمه شيره	د حيوان د وزن د يوه فيصد څخه د تازه موادو كمه اندازه [۹]. شيدې رقمه عصاره د سترگو سره د تماس په صورت كې د سترگو ناروغي رامنځ ته كولاى شي
6	<i>Atropa acuminata</i> Royle ex Miers 	Solanaceae	Alkaloids [۷]	ټولې برخې [۷]	د سترگو تېزېدل، تبه، د زړه ضربان تېزېدل، د تشو متياز او خولو بندېدل، وهم، سپازم، دماغي ستونزې، تشنج، كومه او داسې نور [۱۰]. په دغه نبات كې شته ټروپين الكلايدونه انهي كولينرجيک دي، علامې يې د سترگو لويېدل، د رفاسره حساسيت، تېز نظر، ټيکيکاروډيا، د توازن له لاسه ورکول، په تندکوتلل، سردرد، خارش، درنگ سره كيدل، د خولې او مريو وچېدل، په يوه غاړه خبرې کول، د ادرار بندېدل، قبض، تردد، وهم، عارضي ليونتوب، او د تشنج رامنځ ته كيدل [۶].
7	<i>Calotropis procera</i> (Wild.) R.Br.	Asclepiadaceae	cardenolides, flavonoids, sterols, oxypregnanes triterpenoids, glycosides. [۱۱]	ټولې برخې [۷]	شيدې رقه شيره يې عصبي زهري ده، انهي كولينرجيک خاصيت لري. دغه شيرې تريخ خوند او درد لرونكى خارش لري چې د معدې خارش، قي، اسهال، د سترگو د كسولويده، تشنج، يې حالي او مرگ رامنځته كوي [۱۱]. د اوبو ضايغ كيدل، نس ناستي، د زړه د ضربان غيرمنظم كيدل، د هضمي نل التهابي كيدل [۷].



<p>8</p> <p><i>Catharanthus</i></p>  <p><i>roseus</i> (L.) G. Don</p>	<p>Asclepiadaceae</p>	<p>Alkaloids vincristine[۷]</p>	<p>ټولې [۷] برخې</p> <p>زیاتو څیړنو ته اړتیا لیدل کیږي.</p>	<p>ددغه نبات زهري اکلاډونه د مایکروټیوبولونو د جوړښت مخه نیسي، عصبي سیسټم خرابوي، د مغز استخوان یا بون میرو فعالیت کموي او د زړه د دریدو سبب کیږي [۸]. د الیکترولایټ غیرمتوازن کیدل، داوبو ضایع کیدل، د گېډې شدید دردونه، زیات نس ناستی او د زړه دریدل رامنځ ته کیږي [۷].</p>
<p>9</p>  <p><i>Chrozophora tinctoria</i> (L.) Juss.</p>	<p>Euphorbiaceae</p> <p>dyer's croton, giradoli, turnsole or dyer's Itimus plant</p>	<p>Phytochemicals (alkaloids, flavonoids, phenols, terpenoids, tannins, saponins and lignas).</p>	<p>ټولې برخې</p> <p>څیړنو ته اړتیا لیدل کیږي.</p>	<p>ددغه نبات استخراج شوي مواد د غله جاتو د ساتنې یعنې د پیسټ د کنټرول په موخه کارول کیږي.</p>
<p>10</p>  <p><i>Citrullus colocynth</i> (L.) Schrad.</p>	<p>Cucurbitaceae</p> <p>مېه غوړني / تریوز ابروجمل</p>	<p>Alkaloids[۷] Elaternamide, glycosides, resin, dihydric alcohol, heliactonane, citrullin and citrullinic acid.</p>	<p>ټولې برخې [۷]</p> <p>د مورگانو په یوه څیړنه کې بنودل شویده چې ددغه نبات ۴۰۰ ملې ګرامه الکولي عصاري د یوه کیلووزن په حساب سره د څیګري حجرو تخریب رامنځ ته کړیدی [۱۲].</p>	<p>ددغه نبات اجزايي که په زیات مقدار کې وخورل شي د گېډې درد، اسهال، قی، د تودوخې د درجې ښکته کیدل، د زړه د فعالیتونو غیرمنظم کیدل، دماغي بوج او د څیګرو پښتورگو د حجرو مړه کیدنه رامنځ ته کوي [۱۳].</p>
<p>11</p> <p><i>Colchicum kesselringii</i> Regel</p>	<p>Liliaceae</p> <p>زرګه، زرګان، زورګان</p>	<p>Colchicine</p>	<p>ټولې برخې</p>	<p><b>Dose related risk:</b> &lt;0.5mg/kg Gastroint estinal symptoms</p>





 <p>د هضمي سیستم غیرمنظم کیدل، د زړه دریدل او د پښتورگو فعالیت له مینځه تلل [۱۴]. <i>Colchicum kesselringii</i> Regel</p>	<p>0.5 – 0.8 mg/kg Syst emic toxicity (10% mortality) &gt;0.8mg/kg Cardiovascular collapse, coagulopathy, acute renal failure (close to 100% mortality) [۱۴]</p>	<p>ټولې برخې</p>	<p>Colchicine</p>	<p>پیاز حضرتي، سورنجان</p>	<p>Liliaceae</p>	 <p><i>Colchicum lotium</i> Baker</p>	<p>12</p>
<p>عصي زهرجن کيدل، د ذهني توازن له مينځه تلل، د خوږې او مريو سوزيدل، قي، د عضلاتو بې حسه کيدل، د تودوخې درجې بڼکه کيدل، بې حسه کيدل، تشنج رامنځته کيدل او د تنفس د بنديدو لکه کبله د مرگ واقع کيدل [۸].</p>	<p>The whole green plant is toxic at dosages of approximately 1% of body weight 6-8 leaves, or an even small dose can cause death [۸]</p>	<p>ټولې برخې، تخمونه</p>	<p>coniine, comhydrine and other piperidine alkaloids</p>	<p>مرگک زيان / شکران</p>	<p>Apiaceae</p>	 <p><i>Conium maculatum</i> L.</p>	<p>14</p>
<p>د مرکزي عصبي سیستم غیرمنظم کيدل [۷].</p>	<p>خپرونو ته اړتيا ليدل کيږي</p>	<p>ټولې برخې [۷]</p>	<p>Alkaloids [۷]</p>		<p>Asclepiadaceae</p>	 <p><i>Cynachum acutum</i> L.</p>	<p>15</p>

 <p>د هغو عصبي رگونو چې دماغو ته سگلولونه پاس کوي تحریکول او د زړه سست کیدل، تنده، په غیرنورمال ډول د سترگو د کسو ازادیدل، نابینایي، د تنفسي سیستم فلج کیدل، بې قراري، د بلغمي پردو وچیدل او وهم پیدا کیدل [۸].</p>	<p>50-150 seeds or 60-75mg atropine Accidentally (or intentionally) ingesting even a single leaf could lead to severe side effects [۷]</p>	<p>ټولې برخې [۷]</p>	<p>Alkaloids (scopolamine, hyoscyamine and traces of atropine, parasympatholytic alkaloids such as atropine and hyoscyne</p>	<p>داتوره</p>	<p>Solanaceae</p>	 <p><i>Datura innoxia</i> Miller (= <i>D. metal</i> L.)</p>	16	
		<p>ټولې برخې [۷]</p>		<p>داتوره</p>	<p>Solanaceae</p>	<p><i>Datura stramonium</i> L.</p>	17	
<p>د پوستکي تڼاکې، د خولې او مریو خارش، فی، د معدې درد، مسهل، وینه لرونکی اسهال، د زړه ضربان غیر منظم کیدل، د غوړونو شرنګه‌ګار پیدا کیدل، د ښې او پښتورگو امراض رامنځ ته کیدل [۸].</p> <p>د پوستکي او میوکس پردو خارش، د نظر تتوالی او بدهضمي رامنځ ته</p>	<p>زیاتو څیړنو ته اړتیا لیدل کیږي.</p>	<p>ټولې برخې [۷]</p>	<p>Alkaloids [۷]</p>	-	<p>Euphorbiaceae</p>	<p><i>Euphorbia boissieriana</i> (Woron.) Prokh.</p>	18	
		<p>ټولې برخې [۷]</p>		-	<p>Euphorbiaceae</p>	<p><i>Euphorbia cytophylla</i> Prokh.</p>	19	
		<p>ټولې برخې، شیدې، تخمونه</p>		<p>phorbol esters in latex, triterpenoids, terpenoids</p>	<p>شیدويي</p>	<p>Euphorbiaceae</p>	<p><i>Euphorbia helloscopia</i> L.</p>	20
		<p>ټولې برخې</p>		<p>Alkaloids terpenoids Diterpenoids</p>	-	<p>Euphorbiaceae</p>	<p><i>Euphorbia osyridea</i> Bioss.</p>	21
		<p>ټولې برخې</p>		<p>Alkaloids</p>	-	<p>Euphorbiaceae</p>	<p><i>Euphorbia rosea</i> Retz.</p>	22
		<p>ټولې برخې</p>		<p>Alkaloids</p>	-	<p>Euphorbiaceae</p>	<p><i>Euphorbia helloscopia</i> L.</p>	





23	<p><i>Euphorbia thomsoniana</i> Bioss.</p>	Euphorbiaceae	-	Alkaloids	ټولې برخې		
24	 <p><i>nepalensis Hederanepalensis</i> C.Koch</p>	Araliaceae	-	Oil ( Urushiol) [۱۵]	ټولې برخې [۱۵]	<p>د بوټې د سوزیدو په حالت کې که ددې بوټې دود تنفس کړل شي، د سپرو د ستونزو په صورت کې د مرگ تهدید هم پېښولی شي [۱۵].</p>	<p>دغه نبات د پشوگانو، سپو او اسونو لپاره زهري دی ولې د مارغانو او د نور خارویو لپاره زهري نه دی. دغه نبات په انسانانو کې زړه بدوالی، قی، اسهال او د تماس په صورت کې په پوستکي کې خارش گرمکې رامنځ ته کوي [۱۵].</p>
25	 <p><i>Hyoscyamus niger</i> L.</p>		ګردای، بڼګګ دیوانه	Alkaloids ( hyoscyamine, atropine & scopolamine	ټولې برخې	<p>even at low doses د سکوپالامینو مرګونې اندازه ۵۰ گرامه ده [۸].</p>	<p>بې اشتهايي، د خولې افرازاتو زیاتیدل، سردرد، زړه بدوالی، قی، نس ناستی، د نبض تیزوالی، تشنج او کومه رامنځ ته کوي، د تنفس د دریدو له وجې د مرګ باعث کیږي. د پوستکي سره د تماس په صورت کې خارش رامنځ ته کوي [۸].</p>
26	 <p><i>Hyoscyamus senecionis</i> Willd.</p>	Solanaceae	بڼګګ دیوانه	Tropane Alkaloids( scopolamine and hyoscyamine) [۱۶]	رینې، رابزومونه، تنې، پانې او گلان [۱۶].	<p>خپرنو ته اړتیا لیدل کیږي.</p>	<p>د ټروفین الکلایډونو د خوړو په صورت کې په انسانانو او حیواناتو کې اثرات لکه خارښت، زړه بدوالی، قی، هضمي سیستم خرابوالی، عصبي بدنظمي، بې حسي، لیونتوب، د زړه ضربان تیزیدل اوناځايي مرګ [۱۷].</p>



<p>ددغه نبات ټولې برخې زهرې دي او په خوړو سره مرګ واقع کولای شي. په ځینو کسانو د پوستکي ناروغي هم رامنځ ته کوي. هضمي ستونزې، قی، اسهال او د وینې د گردش بندیدل [۸].</p>	<p>A toxic dose for a 500 kg cow varies from about five to 20 kg of fresh leaf (one per cent or more of an animal's body weight), [۸]</p>	<p>ټولې برخې</p>	<p>lantadene A and B pentacyclic triterpene acids</p>	<p>لاتینا</p>	<p>Verbenaceae  <i>Lantana camara L.</i></p>	<p>27</p>
<p>لږزه، نفس تنګي، تشنج، قی او اسهال رامنځ ته کوي. ددغه نبات ټولې برخې زهرې دي او په خوړو سره یې خطر پېښیدلای شي. ددغه نبات پاتې حشره وژونکی خاصیت لري، ددې لپاره په ذخیره شویو میوو او غله جاتو کې استعمالیږي. نو پکار دی چې د ذخیره شویو غذاگانو د استعمال په وخت کې یې پاتې ونه خوړل شي [۱۸].</p>	<p>د ۶-۹ میوې، ۳۰-۴۰ تخمونه او ۴۰۰ گرامه پوستکي زهرجن واقع کیدلای شي [۱۸].</p>	<p>ټولې برخې</p>	<p>Limonoids Tetraterpenes</p>	<p>توره بکابه</p>	<p>Meliaceae  <i>Melia azedarach L</i></p>	<p>28</p>
<p>د ژبې او مریو یې حسه کیدل، زړه بدوالی، قی، ونه لرونکی نس ناستی، تشنج، په غیر نورمال ډول د زړه ضربان سوکه کیدل، د قلبی عضلاتو انقباض، د سترگو پراخه کیدل، د نفس تنګیدل، د شنلو او لاسو شنه کیدل، د تنفس دریدل او د ۲-۳ ساعتونو پورې د مرګ واقع کیدل [۱۹].</p>	<p>د نبات د تخمونو استخراجي مواد په مورګاګانو کې په لاندې مقدار سره سل سلنه مرګ واقع کوي. 12.5ml/kg [۱۹]</p>	<p>ټولې برخې</p>	<p>oleandrine and several other cardenolides</p>	<p>ګندپوری</p>	<p>Apocyanaceae  <i>Nerium indicum Miller</i></p>	<p>29</p>
<p>وهم او پاریدنه رامنځ ته کوي، د خولې او مریو سوزش پیدا کوي، زړه بدوالی، قی، هضمي سیستم متاثره کوي، د وینې د رګونو</p>	<p>0.5-1 mg/kg body weight nicotine (~ 40 - 60 mg) [۸]</p>	<p>ټولې برخې</p>	<p>Anabasine, nicotine, normicotine</p>	<p>نسیاګو</p>	<p>Solanaceae <i>Nicotiana rustica L.</i></p>	<p>30</p>

31	 <p><i>Nicotiana glauca</i> L.</p>	Solanaceae	اصلي تمباکو		انقباض رامنځ ته کوي، د وينې رگونه تنګوي، غیرنورمال د سترګو پراخوالی رامنځ ته کوي، د زړه ضربان غیرمنظم کېدل، ناګهاني مرض رامنځ ته کوي، بې خودي او د تنفس درېدل واقع کوي [۸].
32	 <p><i>Pergularia tomentosa</i> L.</p>	Asclepiadaceae	ام البن	تولې برخې [۲۰] نورو څيړنو ته اړتيا ليدل کيږي.	دغه صحرايي نبات فنګس او پلازموډيم ضد خصوصيات لري او د عام استعماليدونکي فنګس ضد دوايي griseofulvin څخه ډير موثر دی [۲۱].
33	<p><i>Physalis divaricate</i> D. Don</p>	Solanaceae	-		
34	<p><i>Ranunculus afghanicus</i> Aitch.&amp; Hemsl.</p>	Protoanemonin			د راننکولس تولې نوعې دواو حيواناتو او هم انسانانو ته زهري دي. کله چې ددغو نباتاتو پاڼې میده کړل شي دوي د Ranunculin په نوم مرکبات خوشي کوي کوم چې په تندو او زهري تیلوکې چې د پروتوینومونین په نامه یادېږي، ددغو تیلوسره په تماس سره د پوستکي مختلف قسم مرضونه لکه خارش او تڼاکې رامنځ ته کېږي. د ځینې نباتاتو په ژویلو سره د ګیلې درد، اسهال، قی، سربدالي او حتی بې حسي رامنځ ته کوي [۲۲].
35	 <p><i>Ranunculus arvensis</i> L.</p>	Ranunculaceae	-	شیرې په دې برخه کې نورو څيړنو ته اړتيا ليدل کيږي.	
36	<p><i>Ranunculus longicaulis</i> C.A. Mey.</p>				





43	<p><i>Senecio glaucus</i> L.</p> 	Asteraceae	ګرګرې، بیره	senecionine and other pyrrolizidine alkaloids	ټولې برخې	<p>د ډیروخت لپاره استعمال یې د ځیګر مرضونه رامنځ ته کوي.</p>
44	<p><i>Senecio vulgaris</i> L.</p>	Asteraceae	-		ټولې برخې	
45	<p><i>Solanum nigrum</i> L.</p> 	Solanaceae	انګور سګرګر (سګ انګور) انګور سګرګر Poison berry	green fruits and leaves contain teroidal glycoalkaloids such as soladulcicine,	ټولې برخې، په عام ډول شې برخې یا خامې میوې	<p>Solanine 2.8mg/kg for man, for children small amount of solanine is fatal [۲۳]</p>
46	<p><i>Solanum surattense</i> Burn.f.</p> 	Solanaceae	Kanakari, indian nightshd	Polyphenols, flavonoids, glycoside, alkaloids, carbohydrates	میوې	<p>د زهرې خصوصیاتو لپاره یې باید نورې څیړنې ترسره شي.</p>
47	<p><i>Sophora alopecuroides</i> L.</p> 	Fabaceae	-	Alkaloides ( aloperine, matrine, oxymatine, oxysophoraine, sophocarpine, sophordine) [۲۷]		<p>د زهرې اثراتو او د ګیاه وژونکو په مورد یې باید نورې څیړنې ترسره شي.</p>
		<p>قلبي، عصبي او هضمي سیستمونو کې ستونزې رامنځ ته کوي. بد هضمي، تشنج، داخلي خون ریزې، د خولې افزایو زیاتیدل، لوزه پیدا کیدل، سردرد، عارضې لیونتوب، تبه او کومه، قی کول، د ګیلې درد، زړه بدیدل، نس ناستی او په ځینو سختو حالاتو کې د تنفس دریدو له امله د مرګ واقع کیدل [۲۳].</p>	<p>د دغه نبات الکلایډونه د څېنې نباتاتو چې په هغې کې رشقه هم شامله ده ضرر رسوونکي خصوصیات لري [۲۷].</p>			

<p>د اریتمیا یا زړه ضربان د غیرمنظم کیدو له امله د خوړو څخه یوازې یو څو ساعته وروسته مرګ واقع کیږي.</p>	<p>One mouthful is enough to cause death by heart failure. This plant is highly toxic to herbivores. As little as 6-8 ounces of fresh yew may kill a horse.</p>	<p>پوستکی ، پانې او تخمونه</p>	<p>Taxines</p>	<p>تکسوس هماليایي</p>	<p>Taxaceae</p>	<p><i>Taxus contorta</i>  Griffith</p>	<p>48</p>
				<p>-</p>	<p>Asclepiadaceae</p>	<p><i>Vincetoxicum gaucum (Wild.) Rech.f.</i></p>	<p>49</p>
<p>که څه هم دغه نبات فنگس، میکروب ضد، چینجیو ضد ، انټی اکسیدینټ، شحمیات ضد او ټوکسین ضد خاصیت لري. میوې یې د شوگر ضد خاصیت په درلودلو سره شهرت زیات کړیدی. ددې نه علاوه Hypoglycemic خاصیت هم لري ( داسې یو حالت چې په وینه کې د گلوکوزو اندازه د نورمال څخه ټیټه وي او په نتیجه کې یې په وجود کې دروندوالی، خبرو کولو کې ستونزې، بې حسی، یوناځایي مرض لکه مرګي او مرګ واقع کیدلای شي. [۲۸].</p>	<p>په دغه برخه کې نورې څېړنو ته اړتیا لیدل کیږي.</p>	<p>ټولې برخې / میوې [۲۸]</p>	<p>Withanolid [۲۸]</p>	<p>پنیرینټ</p> 	<p><i>Withania coagulans</i> Dunal</p>	<p>50</p>	
				<p>خخزوره ، خخازو</p>	<p><i>Withania somnifera (L.) Dunal</i></p>	<p>51</p>	

پایله

داچې انساني ژوند د خپل چاپیریال سره نه شلېدونکی تړاو لري او چاپیریال موهم د بې شمیره نباتاتو لرونکی دی چې په دوي کې یو شمېر نباتات داسې دي، چې د نړیوالو طبي څېړنو په پایله کې زهري پېژندل شوې دي او خوړل یې مرګوني ګواښونه رامنځ ته کوي. په دغه څېړنیزه کتابتوني مقاله کې د افغانستان د ۵۱ زهري نباتاتو چې د ( ۱۵ ) مختلفو نباتي کورنیو سره تعلق لري د رنگه عکسونو ترڅنګ نور تفصیلي معلومات د بیلابیلو کتابونو ، انټرنیټي معتبرو سایټونو او اړونده علمي څېړنیزو مقالو څخه راټول شويدي. پدې کې ترټولو زیات زهري نباتات چې شمیر



یې ۱۲ دی د Solanaceae په کورنې پورې اړه لري ، ۱۱ زهري نباتات د Ranunculaceae په کورنې پورې اړه لري، ۸ زهري نباتات د Euphorbiaceae د کورنې، ۶ زهري نباتات د Asclepiadaceae، ۳ زهري نباتات د Liliaceae، ۲ زهري نباتات د Asteraceae په کورنې پورې اړه لري. پاتې ۹ زهري نباتات په Cucurbitaceae، Apiaceae، Araliaceae، Verbinaceae، Meliaceae، Apocyanaceae، Caprifoliaceae، Fabaceae او Taxaceae کورنیو (هره کورنې یو نبات) پورې تعلق لري. دغه زهري نباتات چې زموږ په محلي چاپیریال کې شتون لري لومړی باید وپېژندل شي ترڅو خپل ځان او په ځانگړې توگه خپل ماشومان د هغوي له خطرناکو او زهري عواقبو څخه خبر کړي شي او دوهم د واقعي د پېښیدو په صورت کې باید لنډو صحې مراکز وټه مراجعه وکړل شي.

### وړاندیزونه

۱. د زهري یا رناکو بوټو پېژندل پکار دي او په ځانگړې ډول ماشومان یې باید له ضررونو څخه باخبر وساتل شي.
۲. ددغو بوټو د پېژندنې لپاره پکار دي چې په محلي او یا ملي کچه تیلویزونونه وکارول شي ، ترڅو یې له مضرو اثراتو څخه خلک خوندي پاتې شي.
۳. ددغو بوټو نورې لابراتواري تجزیې پکار دي ترڅو د امکان په صورت کې د ضرري کیمیاوي توکو څخه یې د افت وژونکو په ډول کار واخیستل شي.
۴. د هیڅ نه پېژندونکي نبات یا مرخپړیو هیڅ برخه باید ونه خوړل شي او ماشومانو ته باید توصیه وشي ترڅو په خولو کې هیڅ پانې، تنې، پوستکي، تخمونه یا میوې وانه جوي.
۵. ټول تخمونه او غوټې باید د ماشومانو له لاس رسي څخه لیرې په خوندي ځای کې وساتل شي.
۶. هیڅکله باید دا تصور ونکړل شي چې گویا فلانی نبات د مارغانو یا حیواناتو په واسطه خوړل کيږي نوخطر به ونه لري.
۷. هیڅکله باید دا فکر ونه شي چې گویا د پخیدو یا جوش سره به نباتي زهري مواد له مینځه تللي وي او استعمال یې محفوظ دی.
۸. هریو بوټی په ځانگړو اشخاصو کې عکس العمل ښودلای شي.
۹. کورني نباتات په عام ډول سره د ماشومانو د زهرجن کیدو باعث کيږي، که احياناً د کوم ماشوم لخوا زهري نبات استعمال کړل شوی وي ، د نبات پاتې شوني باید لیرې شي، د ماشوم خوله باید د اوبو په واسطه پاکه کړل شي او نیردې صحې مرکز ته ژر تر ژره ورسول شي.
۹. داچې ډیری پورته ذکر شوي زهري نباتات مختلف ډوله طبي استعمال هم لري، پکار دي چې د نورو مرضونو لکه سرطان او داسې نورو لپاره یې د استعمال په موخه نورې څیړنې ترسره شي.

## اخځلیکونه

۱. Sharon MD. Poisonous Plants [Internet]. Department of Plant Pathology and Ecology. The Connecticut Agricultural Experiment station 123 Hungton Street. P. O. Box 1106. ; [cited 2022 Oct 8]. Available from: <https://portal.ct.gov/CAES/Fact-Sheets/Plant-Pathology/Poisonous-Plants>
۲. Joubert PH, Mathibe L. Acute poisoning in developing countries. Adverse drug reactions and acute poisoning reviews. 1989;8(3):165-78.
۳. Breckle SW, Rafiqpoor MD. Field guide Afghanistan: flora and vegetation. Bonn: Scientia Bonnensis; 2010. Pp. 234, 604.
۴. The Top 10 Most Poisonous Plants in the World: A Comprehensive List. 2023 Take it from <https://www.floweraura.com/blog/top-10-most-poisonous-plants-world-comprehensive-list>
۵. Malissa P. 7 of the World's Deadliest Plants. [Internet]. britannica. [cited 2023 Oct 15]. Available from: <https://www.britannica.com/list/7-of-the-worlds-deadliest-plants>
۶. Keusgen M, Breckle S, Fritsch R, Hedge I, Rafiqpoor M. Medicinal Plants of Afghanistan. DCM-Druck Center Meckenheim GmbH.; 2020; Pp. 110, 190, 192,194,288, 340,352, 512,516, 518, 520,526, 530, 532.
۷. Tawfeeq MM, Zabuli J, Rahmati S. Most common poisonous plants of Afghanistan and its related clinical signs in domestic animals. International Journal of Innovative Research and Scientific Studies. 2020 May 29;3(2):46-55.
۸. Serrano R. Toxic Plants: Knowledge, Medicinal Uses and Potential Human Health Risks. Environment and Ecology Research. 2018 Sep;6(5):487-92.
۹. Kingsbury JM. Poisonous plants of the United States and Canada. Soil Science. 1964 Nov 1;98(5):349.
۱۰. Therapeutic Research Center. Belladonna. 2023. Take it from <https://medlineplus.gov/druginfo/natural/531.html>
۱۱. Wadhvani BD, Mali D, Vyas P, Nair R, Khandelwal P. A review on phytochemical constituents and pharmacological potential of Calotropis procera. RSC advances. 2021;11(57):35854-78.
۱۲. Dehghan F, PANJEH SM. The toxic effect of alcoholic extract of Citrullus colocynthis on rat liver. ۲۰۰۶.
۱۳. Plant for a future. Citrullus colocynthis Perennial egusi, Bitter-apple PFAF Plant Database [Internet]. pfaf.org. [cited 2023 Nov 25]. Available from: <https://pfaf.org/user/Plant.aspx?LatinName=Citrullus+colocynthis>
۱۴. Long N. Colchicine toxicity [Internet]. Life in the Fast Lane • LITFL. 2019. Available from: <https://litfl.com/colchicine-toxicity/>
۱۵. ForestryNepal. The Potential Risks Of The Himalayan Ivy: Understanding The Dangers Before Deciding To Use It – Forestry Nepal [Internet]. 2022 [cited 2023 Nov 25]. Available from: <https://www.forestrynepal.org/the-potential-risks-of-the-himalayan-ivy-understanding-the-dangers-before-deciding-to-use-it>
۱۶. Dehghan E, Shahriari Ahmadi F, Ghotbi Ravandi E, Reed DW, Covello PS, Bahrami AR. An atypical pattern of accumulation of scopolamine and other tropane alkaloids and expression of alkaloid pathway genes in Hyoscyamus senecionis. Plant Physiology and Biochemistry. 2013 Sep;70:188-94.

۱۷. Kamarul Zaman MA, Mohamad Azzeme A. Plant toxins: alkaloids and their toxicities. GSC Biological and Pharmaceutical Sciences. 2018 Feb 28;6(2):021-9.
۱۸. Phua DH, Tsai WJ, Ger J, Deng JF, Yang CC. HumanMelia azedarachpoisoning. Clinical Toxicology. 2008 Jan;46(10):1067-70.
۱۹. Saravanan K, Senthilkumar S, Elayaraja M, Suresh B. Toxicity of Nerium indicum Miller seed extract on bandicoot rat, Bandicota bengalensis Gray. 2004.
۲۰. Oyen LPA. Pergularia tomentosa L. In: Prota 11(2): Medicinal plants/Plantes médicinales 2 PROTA. Wageningen, Netherlands.; 2013.
۲۱. Fouladvand MA, Sartavi K. Evaluation of Lethal Effect of Pergularia Tomentosa and Priploca aphylla on Trichomonas Vaginalis In Vitro. Iranian South Medical Journal. 2017 Aug 4;20(4):370-9.
۲۲. Tatro. C. Ranunculus is a Toxic Beauty With a Doozy of a Name. 2021.
۲۳. Inchem. (U.D). *Solanum nigrum* L. Take it from <https://inchem.org/documents/pims/plant/solanum.htm>
۲۴. Gupta RK, Hussain T, Panigrahi G, Das A, Singh GN, Sweetey K, Faiyazuddin M, Rao CV. Hepatoprotective effect of Solanum xanthocarpum fruit extract against CCl4 induced acute liver toxicity in experimental animals. Asian Pacific Journal of Tropical Medicine. 2011 Dec 1;4(12):964-8.
۲۵. Ahmed MM, Andleeb S, Saqib F, Hussain M, Khatun MN, Ch BA, Rahman H. Diuretic and serum electrolyte regulation potential of aqueous methanolic extract of Solanum surattense fruit validates its folkloric use in dysuria. BMC complementary and alternative medicine. 2016 Dec;16:1-8.
۲۶. Pingale SS. Evaluation of acute toxicity for Salanum xanthocarpum fruits. BioMedRX, 2013; 1(3): 330-2.
۲۷. Lijing.L., Y.Zhao., K.Shi., Y.Liu., Y.Hu., H.Shao. Phytotoxic Activitiy of Alkaloids in the Desert Plant Sophora alopecuroides. *Toxins*. 2021;13(10).
۲۸. Hemalath. S., R. Kumar., M.Kumar . Withania coagulans Dunal: A Review. Pharmacognosy Reviews.2008 July-Dec: Vol 2.

## د غبریزې ککړتیا د ناوړه اغېزو خپرل

پوهندوی خان وزیر عادل او پوهندوی غازي جان محمدي شیخ زاید پوهنتون، د ښوونې او روزنې پوهنځي د بیولوژي څانگې استادان  
ایمیل ادرس: khanwaziradil@yahoo.com - ghazijan62@yahoo.com

### لنډیز

هر نا غوښتل شوی غبر چې په چاپیریال کې خپرېږي د غبر د ککړتیا په نوم یادېږي. په عمومي ډول د غبر ککړتیا هغه غبر ده، چې د یو چا غور ته تخریشونکې (Irritating) وي، کوم چې له یوې خارجي منبع څخه منځته راځي. پوهیږئ چې غبریزه ککړتیا د انسان روغتیا ته څومره زیان رسوي، پر انسان باندې د غبر د ککړتیا په اغېزو کې په عمومي ډول روحي سکون څومره زیانمنوي، پر انسان باندې د غبر د ککړتیا په اغېزو کې په عمومي ډول روحي گډوډي، فکري پاشلتیا او د اوریدو د ځواک ټیټدل شامل دي. د لوړو غبرونو سره عادت کېدل په حقیقت کې د د اورېدلو د حس ټیټدل دي، ککړتیا همدرانگه په تدریجي ډول خپلې ناغوښتل شوې اغیزې پر ځای پرېږدي. د مجاز کچې څخه لوړې غبریزې ککړتیاوې د شهواني ځواک د کموالي، د وینې د فشار د زیاتوالي، سرخوږي، ستریا، تندمزاجي، عصبانیت، د خبر اترو گډوډي، د یادولو ځواک د کموالي، د جنین د سقط زیاتوالی او د زیږون پر مهال د نویو زیږول شویو ماشومانو د وزن کموالی تر ټولو ستر لاملونه پیژندل شويدي. دغه ککړتیا د نورو ککړتیاوو پر خلاف پر ښاري او گڼ میشتو چاپیریالونو کې، په ځانگړې توگه په صنعتي سیمو کې شتون لري. د بېلگې په ډول د موټرو غبرونو، د ماشینونو، کارخانې، د راډیو او تلویزون له حده لوړ غبرونه، د الوتکو غبر او داسې نور هغه عاملونه دي، چې د غبر د ککړتیا سبب گرځي.

### کلیدي کلمې

غبریزه ککړتیا، د آواز اندازه، د بېسېل او په انسان بې ناوړه اغېزې

### سرېزه

الحمد لله رب العلمین والصلوة والسلام علی سید المرسلین محمد وعلی اله واصحابه اجمعین. اما بعد؛ یو له هغو شیانو څخه چې بشریت ورته اړتیا لري او د اسلامي شریعت له ځانگړې پاملرنې څخه برخمن دی او د اوسني عصر متمدنه نړۍ هم د هغې په ارزښت قایله ده، هغه د ځان او چاپیریال ساتنه او پاکوالی دی. د اسلام مقدس دین نسبت نورو ادیانو ته د چاپیریال د سالموالي لپاره ځانگړي قواعد او قوانین وضع کړي دي، چې د هغې په تطبیق او عملي کولو سره یو سالم چاپیریال منځته راځي. د چاپیریال هره ککړتیا د ټولو ژوندیو موجوداتو او په ځانگړې توگه د انسان د ژوند لپاره زیاته خطرناکه ده، چې یو له هغې جملې څخه غبریزه ککړتیا ده. په عمومي توگه هغه غبرونه چې انسانان

د هغوی اوریدلو ته مایل نه وي، آن د موسیقي غږ، چې په نا غوښتل شوي توگه د انسان غوږونو ته ورسیري او د انسان د آرامۍ د منځه تللو لامل شي غږیزه ککړتیا بلل کیږي. د غږ ککړتیا هغه وخت منځته راځي، چې غږ لوړ او ډول ډول نابللي غږونه په چاپیریال کې موجود وي. د غږ د ککړتیا په عنوان، د غږ د ډول درک او د شخص په فکر کولو پورې اړه نیسي، یعنې یو مطلوب غږ ښایي یو بل شخص ته نامطلوب اوسي. هغه غږیزې ککړتیاوې، چې تر ټولو بدې شمېرل کیږي او د هغوی شومې اغېزې له هیچا څخه پټې نه دي او دغه ککړتیاوې له ناخوالو څخه عبارت دي، چې زموږ خلک ورسره هره ورځ لاس او گریوان دي او له هغې څخه کپړي. که چېرته د ودونو سالونونو ته تللي یاست او دا به مو ملاحظه کړي وي، چې د موسیقي ځورونکي غږونه مو څومره په تکلیف کوي. پخوا داسې ویل کیدل چې ټنگ ټکور د روح خواږه یا غذا ده او زړه ته آرامتیا ورکوي؛ خو که فکر وکړو چېرې چې موسیقي ډېره وي هلته د ځان وژنې قضیې رامنځته شوي دي. د زړه اطمینان د الله (ج) د ذکر سره ترلاسه کیږي. پوه اوسه، چې د خدای ډ د یادولو سره زړونو ته ډاډ ور په برخه کیږي او د انسان روح او اروا ورسره خوشحالیږي؛ خو ننی موسیقي د روح غذا او د روح رمپې دي. ننی موسیقي نه یوازې د انسان روح او اروا کپروي، بلکې د زړه ډاډ او آرامتیا کموي او سترې کوي یې، چې په خواشینۍ سره نني ځوانان د پرمختگ، څیړنو او علمي پلټنو پر ځای د موسیقي په لوري وردرومي او هغه هم داسې موسیقي په لوري چې ځورونکې وي او انسان خفه کوي. د استراحت، خوب او د فکري چارو د ترسره کولو په وخت کې د یو آرام چاپیریال د انسانانو د بنسټیزو ضرورتونو له جملې څخه دي؛ نو ځکه هر هغه غږ چې په یو ډول د انسان آرامي له منځه وړي هغه د غږ ککړتیا گڼل کیږي.

#### موخې:

- د غږیزې ککړتیا د سرچینو پیژندل
- د غږیزې ککړتیا د اغیزو څیړل
- د غږیزې ککړتیا په لاملونو پوهېدل

#### د کار توکي او کړنلاره

د دغه مقالې په لیکنه کې له کتابتوني کړنلارې څخه استفاده شوې ده؛ او تر ډېره هڅه شوې، چې وروستی څیړنې او موندنې کومې چې په دې وروستیو کې تر سره شوي وکارول شي، او همدارنگه له معتبرو داخلي او خارجي معیاري کتابونو او ځای ځای له انټرنېټ څخه پکې استفاده شویده، کوم چې د غږیزې ککړتیا په اړه معلومات پکې راټول شوي دي.

#### غږیزه ککړتیا

هر نا غوښتل شوی غږ، چې په چاپیریال کې نفوذ کوي (خپریږي) د غږ د ککړتیا په نوم یادېږي. په عمومي ډول د غږ ککړتیا هغه غږ دی، چې د یو چا غوږ ته تخریشوونکی وي، کوم چې له یوې منبع څخه منځته راځي. هغه میخانیکي موج، چې د اجسامو د چټک اهتزاز په پایله کې رامنځته

کیري له غبر څخه عبارت دی. هغه غبر چې د موج انرژي یې زیاته او امپلیتود (د موج لمن) یې لوی وي غبر یې لوړ؛ او هغه غبر چې انرژي یې کمه وي او د موج لمن یې کوچنی وي، د تپت غبر څخه عبارت دی. د غبر ټیټوالی او لوړوالی د غبر د تولید ځای او اوریدونکي تر منځ فاصلې سره هم رابطه لري، ځکه چې غبر د لارې په اوږدو کې انرژي د لاسه ورکوي؛ نو د موج لمن هم کوچنی کیري، چې بالاخره غبر ټیټیري. شور ته په انګلیسي ژبه کې (Noise) ویل کیري، چې د لاتینې ژبې (Nausea) څخه اخیستل شوی دی، چې معنی یې د (Seasickness) یا سمندري ناروغتیا یا هغه زړه بدوالی دی، چې د حرکت له امله منځته راځي، او یا هم شور (Noise) کلېمه د لاتینې ژبې (Noceo) څخه سرچینه اخیستې ده، چې د زیان رسوونکي معنی ورکوي. غبر د هوا د فشار له امله د څپو په بڼه د غبر تولیدونکي څخه تر غبر اخیستونکي پورې په فضا کې ایجادیري. د غبر خپریدل د تودوخې په ۲۰ درجو کې اغېزمن کیدای شي. د غبر تولیدونکي هغه څه دي چې کولای شي د هوا په شان یو محیط ولړزوي او دغه لړزه د اوریدو وړ فرکانس (۲۰ څخه تر ۲۰۰۰۰) هرتز (په یوه ثانیه کې د څرخیدو شمېر) پورې واوسي. غبریزه ککړتیا ناخوښ موجهه دي، چې د خاصو زماني او مکاني شرایطو لاندې د ژوندیو ارګانیزمو فعالیتونو په ځانګړي ډول پر انسان باندې اغېزه کوي او ممکنه ده، چې یو شمېر جسمي او روحي عوارض رامنځته کړي او د هغه د آرامي او راحت اغېزمن یا سلب کړي (۴، ص. ۷۱).

د غبریزې ککړتیا سرچینې په دوه ګروپونو یعنې ثابتو او خوځنده سرچینو باندې ویشل شويدي، چې ثابتې سرچینې د صنعتي فابریکو، ساختمانونو جوړول، ریګریشن، د اوسپنې د ویلې کیدو فابریکې او داسې نورو څخه عبارت دی او خوځنده سرچینې د نقلیه وسایطو، الوتکو، انفجاراتو، د معدنونو د استخراج او نورو څخه رامنځته کیري. داوازونو ډول ډول ترکیب د چاپیریال د ککړتیا سبب ګرځي. په بناونو کې ډول ډول اوازونه لکه مختلف ډوله موټرو اوازونه، د هارونو مختلف ډولونه او همدارنګه د سرکونو په شاوخوا کې د پلورونکو اوازونو له کبله د خلکو د آرامتیا د مخنیوي سبب کیري. اواز یا غبر که یو پلو په ذهنونو بدې اغیزې لري، له بل پلوه د نورو سره د اړیکو په توګه کارول کیري. انسانان، حیوانات او مرغان د اواز له مخې خبرتیا تر لاسه کوي. د اواز د خوښوالي او ناخوښوالي تر منځ زغم په شخص پورې تړلی دی. د شپې له خوا د اواز د زغملو ناخوښي د ورځې په پرتله کمه ده (۲، ص. ۷۱-۱۰۳).

د غبریزې ککړتیا ځینې مشهورې او ځورونکي سرچینې په لاندې ډول دي:

- ✓ د سرک او کوڅې ترافیک
- ✓ د اورګاډي پټلی
- ✓ د الوتکو پورته کیدل او ښکته کیدل
- ✓ د ساختمانونو جوړول

- ✓ د سرکونو برمه کول
- ✓ د مصرف کوونکو محصولات
- ✓ په ښارونو کې د لویو او وړو فابریکو شتون
- ✓ د زړو موټرو، ریکشو او همدارنگه د ډول ډول وسایطو تگ راتگ
- ✓ په ښاري سیمو کې د ترانسپورتي وسایلو زیات شتون
- ✓ په ښاري سیمو کې د بې ځایه او لوړو اوازونو هارن وهل
- ✓ د تیرو ماتول
- ✓ د ودونو په مراسمو کې د موسیقي الاتو د لارې د اوازونو تولیدول
- ✓ د حیواناتو لکه؛ خر، سپی، غوا او پیشکې اوازونه
- ✓ د تجارتي لوډسپیکرونو اوازونه (۳، ص. ۳۵۸).



(۱- شکل): په انسان باندې د مختلفو اجسامو د اواز د بد تاثیر ښکاروندويي کوي (۶، ص. ۵۱).

د اواز اندازه کوونکی واحد ډیسې بل (decibel) دی. د اندازې نوموړی واحد د امریکایي فزیک پوه الکساندر ګرام بل په واسطه نومول شوی دی. په کومه اندازه چې ډیسېبل لوړ وي په هماغه اندازه اواز لوړ دی. پر انسان باندې غبریزه ککړتیا د وګړو په رواني حالت باندې ناوړه اغېزې لري. د چاپیریال پوهان عقیده لري، چې د انسان د اوریدلو دستګاه په طبیعي بڼه د ۱۰ ډیسېبل څخه د پورته غبر د اوریدلو د زغملو توان لري. غبریزه ککړتیا ډیر ډولونه لري، چې په اوسنی ټیکنالوژي کې تر ټولو مهم، ډول ډول موتورونه دي، هغه موتورونه چې د هوا پواسطه وچیري او سپرېري. دا ډول موتورونه د هغه موتورونو په پرتله، چې د اوبو پواسطه سپرېري، ډیر غبر او شور لري. ځینې

عوامل لکه: واټن، توپو ګرافي، د ډبرو او خاورو نوعیت، جغرافیه یې لوری، د نباتاتو ډول او تراکم په چاپیریال کې کولای شي پر انسان باندې د غبرونو بیلابیلې اغیزې ولري. د پېسېل یو لو ګاریمې واحد دی؛ په بل عبارت که چېرته د غبر دوه لیږدونکي په یو وخت کې په یو شدت سره غبر وباسي، له هغوی څخه حاصل شوی اغیز به دوه برابره نه وي بلکه له ۳ څخه تر ۶ د پېسېل پورې به د هغه غبر په اندازه وي، چې دوی یې په انفرادي توګه وباسي. د دې لپاره چې پر غبریز کمیت او کیفیت باندې ښه پوه شو او د غبر د لیږدونکو تر منځ پر تله والی منځ ته راشي باید بیلابیلې تجربې تر سره کړو. د نقلیه وسایطو هارونونه، موټرسایکلونه په څلور لارو د ترافیکو د تیریدو او راتیریدو په سیمه کې، د موسیقي غبر په رسټورانټونو او کافېخانو کې، د تجارتي لوډسپیکرو غبرونه په ښارونو او یا بازارونو کې او دې ته ورته نور، چې دا ټول په غبریزو ککړتیاوو کې ځانګړی رول لري، چې دغه ککړتیاوې په شورماشورو سیمو، د ودونو په هوټلونو او رسټورانټونو کې ډېر وي او د غبریزو ککړتیاوو په رامنځته کېدو کې ستر رول لوبوي (۴، ص. ۷۶).

۱- جدول: د شورماشور د مختلفو ډولونو نمونه وي جدول (۵، ص. ۸۷)

انساني احساس	په ډیسېل (dB) سره د اواز شدت	د شورماشور منبع
ارامه	۵۵	د سپکو ترافیکو تګ راتګ له ۳۰ مترو څخه
//	۳۰	د اپارتمانونو داخل
//	۶۵	معمولي خبرې
سترې کونکي اوازونه	۸۰	برقي اړه له ۱۵ مترۍ څخه
ډېر لوړ	۱۰۰	د الوتکې هوا په ۳۰۰ مترۍ کې
د غور د درد سبب ګرځي	۱۳۰	الوتکې په نږدې فاصله کې (د الوتلو په وخت کې)
//	۱۹۰	راکت د پورته کیدو په حال کې

د زغم نورماله اندازه ۸۰dB ده او لدې پورته اندازې څخه د غبر د کچې لوړیدل د غبریزې ککړتیا په نامه یادېږي. د اوږدې مودې لپاره د ۸۰dB په کچه د غبر اوریدل ښې زموږ د غورونو د موقتي او یا دايمي زیان سبب شي. د ۱۳۰dB په کچه د غبر اوریدل د غورونو د درد سبب ګرځي؛ ځکه چې د غور پردې په ډېر شدت سره اهتزاز کوي. کله چې غبر د ۱۵۰dB کچې ته ورسېږي، د غور



د پردې یا د غورونو د هلوکو د زیانمن کیدلو سبب گرځي او کیندل منځته راوړي. ځینې ډیسیلونه په لاندې ډول تشریح کولای شو:

۳۰dB خاموشه کتابتون، تاسې به دلته د ارام احساس او د سکون وړ مطالعه وکړئ.

۷۰dB مصروف ترافیک، شورماشور لرونکی رستوران. شورماشور به ستاسو د اوریدلو توان

اغېزمن کړي، که چېرې په پرلپسې ډول د هغې په وړاندې قرار ولرئ. (۶)

۸۰dB د ښار د ترافیکو درنده گڼه گونډه، په دوو (۲) فټوکې زنگ لرونکي دیوالي ساعتونه د

فابریکو شورماشور، دا شورماشور خطرناک دی که چېرې تاسې د اتو (۸) ساعتونو لپاره ورسره مخامخ شئ.

۱۰۰dB د زنجیري اړو، سټریو غور فونونو (Stereo head phones)، د هوا په فشار چلیدونکو

برمو په وړاندې د دوو ساعتونو لپاره مخامخ کیدل خطري دي او د هر dB په زیاتیدو سره ساتنه نیمايي راکمیري.

۱۴۰dB د ټوپک ډز او جیټ الوتکه، د هغوی په وړاندې د واقع کېدو د وخت د زیاتېدو سره

خطري دی او په غوږ کې به درد ډېر کړي (۷، ص. ۷۲).



(۲- شکل): د اواز د اندازه کولو له راپه گوته کوي (۷، ص. ۷۲).

څرنگه چې انسان صنعت او ټېکنالوژي ته لاس رسی وموند او د ځان لپاره یې د سوکالی او آرامی وسایل برابر کړل؛ نو په هماغه کچه یې د کړاو او تکلیف وسایل هم ځان ته برابر کړل. د ټېکنالوژۍ پرمختګونو او د انسان په لاس جوړ شویو وسایلو او ککړتیاوو د دې پېړۍ د انسان پر هستۍ یې وژونکي ضربه وارده کړه، چې نور نشي کولای دغه وړانۍ په ساده گۍ سره جبران کړي. دا هر چاته څرګنده ده، چې د ژوند دغه پرمختللي وسایل کومو چې آسانتیاوې او سهولتونه رامنځته کړي دي؛ نو په هماغه اندازه یې د اوبو، خاورې، هوا او نورو ککړتیاوو څخه منځته راتلونکي زیانونه هم منځته راوړي دي. کیدای شي په کراتو کراتو دې مطلب سره مخامخ شوي یاست، چې کله بازار، دفتر او نورو ځایونو ته ځئ، نو د موټرو هارنونه به اورئ، چې ډېر بورنونکي

دي. آیا د ګاونډي د کور زنگ او یا د موټر د هارن سره، چې د غونډو او مجلسونو څخه کور ته ستیږی روردي یاست؟ دوی پرته لدې چې فکر وکړي، چې شاوخوا خلک پدې کار سره په تکلیفږي او یا هم ښوونځي ته د خپلو بچیانو د وړلو پر مهال دغه عمل ترسره کوي، چې ډېر کړوونکی دی او دې مسئلو سره هره ورځ مخامخیري (۱۴، ص. ۲۴۰).

آیا تاسو پوهیږئ؟ د یوې څېړنې په اساس، چې د یوې ډلې استرالیایي ساینس پوهانو پواسطه چې په ۱۹۸۸ زېږدیز کال کې تر سره شوې ده: دوی پخپلو څېړنیزو معلوماتو کې دا ولیکل، چې هغه د اوریدلو الې چې د موسیقي د اوریدلو لپاره په اونۍ کې تر ۶ ساعتونو زیات او اوریدل شي، نو په ۳۰ کلنۍ کې به د انسان اوریدلو حس تر ډېره زیات راټیټ کړي. زموږ په غور کې ۲۵۰۰۰۰ د ویشته ډوله حجرې چې زموږ په غور کې څپې تولیدوي، چې د فریکونسیو د مختلفو اندازو په وړاندې غبرګون ښيي. د اواز د سطحې د لوړیدو سره نوموړي حجرې له منځه ځي او زموږ د لوړو څپو د اوریدلو وړتیا راټیټوي. شورماشور یو ډول ککړتیا ده، دا په مزدحموښارونو کې یو عمومي مسئله ده. د ذهني فشار سبب ګرځي، د زړه ضربان او د وینې فشار لوړوي او همدرانګه د خوب مزاحمت کوي. زموږ د فکر د متمرکز کیدلو په برخه کې ستونزې رامنځته کوي، چې په اسانۍ سره ټکر رامنځته کیږي، ځوریدل د دې سبب کیږي، چې زیاتره وختونه په قهر کیږو. د (DOE) سروې ښيي، چې په ښوونځیو کې شورماشور له هغې اندازې څخه ډېر دی، چې د (WHO) په واسطه سپارښتنه شوې ده. د شورماشور سطح به د شاګردانو فکري تمرکز اغیزمن کړي. د شورماشور د موانعو نصبول او د شورماشور له ککړتیا څخه په خلاصو ځایونو کې د ښوونځیو بیا جوړول ډېر لګښت غواړي او دا د لنډې مودې حل دی. یوه پر ځای د حل لاره د عامه ترانسپورټ اصلاح، په شخصي عراده جاتو باندې د ګمرکي تعرفو (Tariffs) وضع کول، بایسکل چلول او پیاده ګرځیدلو څخه عبارت دي (۱۵، ص. ۳۲۱).

#### د نن ورځې په برخه کې احتیاط کول

دایمي کیدل (Irreversible hearing loss) حتی د ۷۰dB په کچه غږ سره د ۸ ساعتونو د مخامخ کیدلو په صورت کې د وینې فشار ۱۰mmHg - ۵ لوړیږي. د اوریدلو د وړتیا له لاسه ورکول په ۹۰ - ۸۰ dB کې شروع کیږي، ۱۴۰dB دردناکه دي او په ۱۸۰dB حتی کولای شي، چې یو شخص ووژني. د امپلیفایر پواسطه د موزیک لوړ شوی اواز ۱۲۰dB دی او ډېر الکترونیکي موټرونه تر ۸۰dB لوړ اواز لري.

د شورماشور لوړه سطحه په څارویو، د طبعي دورانونو لکه د تغذیې، د کړو وړو، د نسل د تولید عادت او لیږیدلو د لارې په برخه کې مداخله کوي.

یو شمېر اغیزمنې ستراتیژۍ موجودې دي، چې د غیر زیان رسونکي اندازه رابنکته کړي:

- د غږ د موانعو استعمال

- د حمل و نقل وسایلو د سرعت محدودول
- د سرکونو مخ په جوړښت کې بدلون
- د درندو عراده جاتو محدودول
- په عراده جاتو باندې ترافیکي کنټرول، چې د سرعت مخه ونیسي، د ټایرونو ډیزاین او نورو ته پاملرنه کول (۶، ص. ۴۸).

### پر انسان باندې د غږیزې ککړتیا روغتیايي اغیزې

#### • د اوریدلو د حس کموالی

هغه ساده عارضه چې د ازاروونکي غږ له امله یو انسان ته رسیږي، د اوریدلو د قدرت د کموالي څخه عبارت دی، په بل عبارت: په انسان باندې د لوړو غږونو اغیزې د اوریدلو د حس د کمزورتیا څخه عبارت دی او حتی په دوامداره توګه لږ لوړ غږونه هم د انسان لپاره مضر دي. طبیعي اوریدل د غوږ د درې برخو د روغتیا او سلامت تیا پورې اړه لري. د لسو دقیقو لپاره د هغه اواز اوریدل چې شدت یې (۱۰۰dB) وي د شلوقدیمو وخت لپاره یوه کاملاً آرام چاپیریال ته اړتیا لیدل کیږي؛ تر څو اغیزې یې جبران شي. همدارنګه د لوړو غږونو په صورت کې کونوالی هم رامنځته کیږي. په یوه غالبغالی چاپیریال کې کار کول د دې باعث کیږي، چې د اوریدلو سلولونه له منځه وړي او په یوه داسې کونوالي بدلیری، چې د رغیدو وړ نه وي، دې ډول کونوالي ته دایمي کونوالی وایي. د غوږ زیانمن کیدل له هدایتي، حسي او عصبي لارو څخه تر سره کیږي. د هدایتي اوریدلو کموالی هغه وخت صورت نیسي، چې د غوږ خارجي برخه صدمه وګوري، د حسي اوریدلو کموالی د غوږ د داخلي برخې (حلزون ډوله) زیانمن کیدو له امله رامنځته کیږي او د عصبي اوریدلو کموالی د غوږ د عصبي رشتو د زیان له امله رامنځته کیږي. د حسي او عصبي اوریدلو د کموالي اغیزې د تغیر وړ نه دي او کله چې یو کس پرې اخته شي بیا نه رغیږي. د عمر زیاتېدل د اوریدلو په حس باندې هم اغیزې لري، یادونه کیږي، چې په مختلفو کسانو کې د عمر د زیاتوالي سره د اوریدلو حس سره توپیر لري. په ښځو کې د عمر اغیزې د اوریدلو په کموالي کې د نارینه په پرتله لږې دي. همدارنګه د عصبي اوریدلو کمښت د عصبي نیورونونو د زیانمن کیدو له امله منځ ته راځي او په واقعیت کې د اوریدلو د سلولونو حساسیت کمیږي، چې د صوتي فرکانسونو پورې تړاو لري. کومې اغیزې چې د حسي او عصبي اوریدلو د کمښت څخه منځ ته راځي، دایمي وي او د رغونې وړ نه دي. دغه دایمي تغیرات او اغیزې کیدای شي، چې د یو اوچت او لوړ غږ (لکه د چاودنې غږ) له امله په یو لنډ وخت کې او یا هم د یو ټیټ غږ له امله په اوږد وخت کې منځ ته راشي. د ازاروونکو غږونو په وړاندې د انسان د اوریدلو سیستم غیرګون کولای شو په څلورو برخو ووېشو (۷، ص. ۶۶).

۱. پلي کول او تطبیق: همدا چې د انسان د اوریدلو حس د اوچت غږ په وړاندې واقع شي؛ نو ځان د نویو شرایطو سره تطبیقوي تر څو د احتمالي زیانونو څخه په امن کې اوسیږي.

۲. د اوریدلو د ځای تغیر او بدلون: دا پړاو د تطبیق پړاو څخه وروسته صورت مومي او د ازاروونکو او لوړو غبرونو د دوام په صورت کې موقت کونې توب پیدا کيږي.
۳. د اوریدلو په سیستم کې دایمي بدلون: که چیرې د اوچتو غبرونو سره د یو کس تماس د اوږد مهال لپاره دوام پیدا کړي؛ نو د هغې اغیزې پر هغه کس باندې ژوری او دایمي کيږي.
۴. د اوریدلو سیستم کې هغه بدلون چه د رغونې وړ نه وي: پدې پړاو کې د اوریدلو سلولونو زیانمن کيږي او د اوریدلو په سیستم کې داسې بدلون رامنځ ته کيږي چه د رغونې وړ نه وي (۷، ص. ۶۶).

### • کلینکي اغیزې

د غبر د نورو نا غوښتل شوو اغیزو څخه چې د انسان په روغتیا باندې یې لري د سر درد، سوء هاضمه، قبضیت، د معدې او کولمو زخم، د پوستکي حساسیت او خارښت، عصبي نارامتیا، د وینې د فشار لوړوالی، د زړه دریدل او بالاخره په خوب کې د ګډوډۍ څخه عبارت دي. په دوامداره توګه لوړ غبر د ادرنالین او کورتیزول د هارمونونو د زیاتوالي باعث ګرځي. د ادرنالین هورمون د زړه د ضربان د زیاتیدو او کورتیزول هارمون په شخص کې د سترس او اضطراب د لوړیدو باعث ګرځي. غبر د زیات شدت په اساس د وینې فشار په ځانګړي توګه د جمعې داخل فشار پورته ځي، د لارو (توکاڼو) ترشحات کميږي چې ورسره خوله وچيږي. همدارنګه د لوړ غبر سره د مخامخ کیدو په صورت کې زړه بدوالی (Nausea)، ستومانیا، روحي او رواني ستونزې او د پوستکي حساسیت رامنځته کيږي (۱۲، ص. ۱۰۲).

### • بستريزې اغیزې

د لوړو او ازاروونکو غبرونو د نامطلوبو اغیزو څخه یو هم بستريزې اغیزې دی، چې له امله یې د هاضمې سیستم خرابيږي، د معدې او کولمو زخمونه پیدا کيږي، د سر درد او زړه کچوالی، خارښت او د پوستکي حساسیت، عصبي ناراحتی، د رګنو تنګوالی د وینې فشار، د زړه سکتو او په خوب کې اختلال رامنځ ته کيږي. دوامداره غبرونه د وینې د کور تیزول او ادرنالین هورمونونو د زیاتوالي سبب کيږي، ادرنالین د زړه ضربان زیاتوي او کورتیزول په انسان کې د پریښانی او خپګان باعث ګرځي؛ په شدیدو لوړو غبرونو او شورماشور کې د بدن د وینې فشار په خاصه توګه د جمعې په دننه کې لوړيږي، د خولې ترشحات کميږي او خوله وچيږي او همدارنګه د کولمو په حرکتونو کې هم اختلال رامنځ ته کيږي. په لوړو غبرونو (د موتور غبر) کې واقع کیدل لاندې حالتونه رامنځ ته کوي: د سر گیچوالی، زړه بدوالی، روحي نارامی او ستوماني، د پوستکي تحریک او د پوستکي لږزه (۱۴، ص. ۳۰).

### • په خوب باندې اغیزې

خوب ځانګړي دوراني بدلونونه لري، چې دغه بدلونونه خوب له پیل څخه وروسته د شپې په اوږدو کې ۴ تر ۵ ځله زیاتيږي او یا هم کميږي. دې موضوع ته په پاملرنې سره خوب په پنځه

برخو ویشل کیږي چه له صفر څخه تر څلورو پورې دی. د صفر پړاو د وینبښتوب پړاو دی او څلورم پړاو د خوب تر ټولو ژور پړاو دی، چې د dream یا د رویا په نامه یادېږي. لوړ غبر د خوب په مخنیوي کې اساسي رول لوبوي. هغه سیمې یا ځایونه چې د لوړ غبر سرچینې ورته نږدې وي؛ د دې ځایونو خلک د خوب د ستر نعمت څخه بې برخې دي. خوب الهي ستر نعمت دی، چې د شپې لخوا خوب د بدن ټولو غړو لپاره د ورځې د کارونو په سرته رسولو کې د ارامتیا یوه ښه برخه گڼل شوې ده. د طب ډاکټران دا سپارښتنه کوي، چې یو کس باید په څلورویشت ساعتونو کې د (۶-۸) ساعتونو پورې خوب وکړي. د خوب د مخنیوي لاملونه ډېر دي، لیکن یو هم د لوړ غبر اوازونه دي، چې د یو شخص د خوب مخنیوی کوي (۱۳، ص. ۱۹).

### • روحي او رواني اغیزې

په انسان کې د پریشاني او خپګان د رامنځته کېدو یو لوی لامل نامطلوبه غبرونه دی. د لوړو او ناغوښتو اوازونو په وړاندې دوامداره واقع کېدل، د عصبانیت د ایجادولو او غبرگون د تحریکولو باعث کیږي. اعتقاد پر دې دی، چې لوړ غبرونه او شورماشور د روحي او رواني ناروغیو مستقیم لامل دي او ممکنه ده، چې د غبرونو شدت دغه ناروغي زیاته کړي. هغه شواهد چې دغه موضوع څرګنده او جوته کړي، ډیر کم دي او دا موضوع اکثراً د کلینیکي او بستریزو اغیزو پر اساس سنجول کیږي. د ضعیفه شواهدو د شتون سره سره دغه شواهد پردې دلالت کوي، چې د چاپیریال غبرونه د انسانانو په روحي سلامتیا منفي اغیزې لري (۱۲، ص. ۳۵۹).

### • په جنین باندې د غبر د ککړتیا اغیزې

کیدای شي چې شورماشور د جنین د سقط (زیان) سبب واوسي، شورماشور د میندو د پریشاني سبب کیږي. دغه پریشاني او خپګان د رحم رګونه چې جنین ته د خوړو او اکسیجن رسولو دنده په غاړه لري، منقبض کوي؛ ځکه خو نوي زیږیدلي ماشومان غالباً د لږ وزن سره نړۍ ته راځي. لوړ غبر د دې باعث کیږي، چې ماشومان بې وخته، کم وزنه او معیوب تولد شي او حتی ځینې وخت د جنین سقط یو د عواملو څخه بلل کیږي. جنین د دې قدرت لري چې مختلفو کچو اوازونه حس کړي. هغه ښځې، چې حاملې وي باید د ۶۰-۱۵ ورځې وروسته د حاملګۍ څخه باید د ډیر شور څخه ځان وژغوري؛ ځکه چې په دې وخت کې د جنین اصلي عضوې، اعصاب او نور سیستمونه د جوړیدو او تشکیل په حالت کې وي. همدارنګه لوړ اوازونه د حامله دارو میرمنو سترس (Stress) سبب کیږي. دغه سترس د رحم رګونه کوم چې جنین د غذايي موادو او اکسیجن د تر سره کولو دنده لري، منقبض او تنګیږي؛ نو ځکه نوي زیږیدلي ماشوم په لږ وزن دنیا ته راځي. د دې تر څنګ لوړ اواز په میرمنو کې د بعضې هورمونونو د کمښت سبب ګرځي، چې د جنین په رشد او انکشاف باندې اغیزه اچوي (۱۵، ص. ۳۵۰).

• په خبرو اترو کې اختلال

لوړ اوازونه کولای شي، چې د خبرو په کولو کې بې انډولې رامنځته کړي او همدارنگه په مکالماتو او خبرو کې د غږ داخليدل په پراخه کچه د انسان د ناتوانی او بې وسی سبب گرځي، د بیلگې په توگه په خبرو کې د تمرکز کمښت، د چټکتیا کمښت، پخپل ځان د باور کمښت، د درک کولو د قدرت راټیټېدل، په نفس باندې د اعتماد کموالی، عصبانیت، د پوهې د کچې کموالی او په انساني اړیکو کې د ستونزو څخه یادونه کېږي. (۱۲)

• په زړه او رگونو باندې اغیزې

که چیرې د غږیزې ککړتیا وخت زیات شي د یوې خوا د اوریدلو حس کې کموالی راځي او د بلې خوا قلبي او عروقي خطرات زیاتېږي، د نمونې په توگه که چیرې یو کس د (۸) ساعتونو لپاره په مسلسل توگه د (۷۰) دېسېل اواز سره مخامخ شي د وینې فشار یې (۱۰-۵) پورې لوړېږي. ځینې څېړنې ښايي چې د (۱۶۰) دېسېل اواز د وینې فشار لوړوي، د بدن د تودوخې درجه ټیټوي او همدارنگه په مسلسل توگه اوازونه د رگونو د انقباض باعث گرځي. څېړنې ښايي هغه کسان چې د اړه کښې په ماشینونو باندې هره ورځ (۱۲۵Db) غږ سره سر او کار لري، کله چې دوی د شپې لخوا خپلو کورونو ته ځي گوتې یې شنې او وروسته بیا سپینېږي، چې د وازواسپاسټیک (Vasospastic) د ناروغۍ نښې پرې لیدل کېږي، چې په پایله کې رگونه انقباض کوي. دغه نارامي د گوتو د رینال (Renal) یا د مرو گوتو سره پیژندل شوي دي (۱۲، ص. ۱۰۲)

• دایمي کونیدل

د ۷۰ دېسېل د کچې لرونکي غږ سره د ۸ ساعتونو لپاره د مخامخ کیدو په صورت کې د وینې فشار ۱۰-۵ میلی متر ستون سیماب ته لوړېږي. د اوریدلو د وړتیا له لاسه ورکول په ۹۰-۸۰ دېسېل اواز کې شروع کېږي؛ ډیری الکترونیکي موټرونه تر (۸۰dB) لوړ اواز لري د اوریدلو وړتیا د لاسه ورکول په (۹۰-۸۰dB) کې پیل او په (۱۴۰dB) کې د دردناکه حالت او په (۱۸۰dB) کې کولای شي چې یو شخص ووژني (۲، ص. ۶۶).

۱. د غږ د زغم اندازه د روغتیا نړیوال سازمان (WHO) لخوا د ورځې له پلوه د اواز اندازه (۴۵dB) او د شپې لخوا (۳۵dB) ښودلې ده، هر هغه اواز، چې د (۸۰dB) څخه لوړ شي خطرناک بلل کېږي، چې په اولو مرحلو کې موقتي او بیا وروسته دایمي د اوریدلو ستونزې رامنځته کوي.

۲. د غږ د زغم نورماله اندازه (۸۰dB) ښودل کېږي؛ خو د اوږدې مودې لپاره د غوږ دایمي، موقتي زیان سبب گرځي.

۳. د اوریدلو د وړتیا د لاسه ورکول د (۹۰-۷۰dB) کې پیل کېږي.

۴. په (۱۴۰dB) کې غږ یو دردوونکی غږ دی.

۵. په (۱۳۰dB) کې د غږ اوریدل د غوړونود درد سبب ګرځي، ځکه چې د غوړ پرده پداسې حال کې په شدت سره اهتزاز کوي.

۶. که چېرې د غږ اندازه (۱۵۰dB) ته ورسیري د غوړ د پردې یا د غوړونو د هلوکو زیانمن کیدو سبب ګرځي او کویوالی رامنځته کوي او د غوړ پردې څیريږي.

۷. که د غږ اندازه (۱۸۰dB) ته ورسیري د یوه شخص د مړینې سبب کیږي.

۸. (۸۵-۹۰ dB) د غږ د شدت په اساس یواځې د اوریدونکي حس زیان ګوري (۹، ص. ۵۶).

### • پر نباتاتو او څارویو باندې د غږ اغیزې

شورماشور او لوړ غږونه د نباتاتو وده په څرګنده توګه راکموي د گل بڼو وده او تکامل د موسیقي د غږ تر اغیزې لاندې زیاتیري؛ شورماشور او لوړ غږونه په حیواناتو کې د غوګونو خونریزي، د جنین سقط (زیان) پې اشتهایي په شیدو ورکونکو حیواناتو کې د شیدو کموالی او د حیواناتو د عمر کمښت رامنځته کوي؛ او همدارنګه د الوتونکو د بې وخته مهاجرتونو سبب ګرځي (۱۰، ص. ۴۴).

### د غږیزې ککړتیا د کنترول او کمښت لارې چارې

د غږیزې ککړتیا په لیدو سره دا اړینه بلل کیږي، چې د مخنیوی په هکله یې جدي پاملرنه وشي معمولاً په ټوله کې هغه ځایونه، چې د هستوګنې، روغتونونو، مدرسو، مکتبونو، پوهنتونونو، ښاري پارکونو او ځینې نورې عامې ادارې، چې ګڼه ګڼه په کې شتون ولري؛ نو پکار دي، چې د لوړو اوازونو سرچینې یې کنترول شي او باید په عمومي ډول د ۵۵dB څخه غږ تیری ونه کړي. که چېرې د یوې مدرسې / مکتب په ازاده فضاء کې ۵۵dB اواز موجود وي؛ نو د انجنیري تخنیکونو په اساس کولای شو، چې په دې حالت کې د اواز لېول ۴۵-۴۰ dB ته راښکته کړو. د موټرو، الوتکو، اورگاډو، کارخانو، ساختماني کارونو، د خلکو ګڼه ګڼه او داسې نور غږ پیدا کوونکي مواد، چې د ځان سره مختلف ډوله ناخوښه اوازونه او شور لري، د خلکو د ناخوښی او ناراحتی سبب ګرځي، چې دا د شورماشور یا غږیزې ککړتیا په نوم یادیري. په ښارونو کې د کمزوري ترافیکي سیستم له امله موټر مختلف هارنونه کوي، چې د عام خلکو او په روغتونونو، مکتبونو او نورو ځایونو کې د خلکو د اذیت سبب ګرځي. په دوکانونو، مارکیتونو، موټرونو او هوټلونو کې د لوړ غږ لرونکي موسیقي غږول، خلک د مشکلاتو سره مخامخ کوي او د اوریدو په حس باندې بدې اغیزې کوي او د نوموړي حس د کمزورتیا سبب ګرځي. یو ناڅاپي خراب او بد اوازونه د عصبانیت، لوړ فشار، زړه ټکان، ستړیا او داسې نورو ستونزو سبب ګرځي؛ خو د اوږدې مودې تماس له امله ناوړه تاثیرات یې د انسان په احساساتو، دماغو، د حافظې په کمزوری او داسې نورو شیانو باندې تاثیر لري (۱۱، ص. ۳۶۱).

ناڅاپي او پرلپسې اوازونه د دوامداره اوازونو په پرتله زیات مضر دي. که څه هم په پرمختللو هیوادونو کې د ژوند د چارو د ترسره کولو لپاره اصول او قوانین وضع شوي دي او خلک اړ دي،

چې د وضع شوو قوانینو درناوی وکړي؛ خو په هیواد کې د تیرو لسیزو جنګونو له امله هر څه له منځه تللي دي. په هیواد کې عام وګړي د یوې خوا د جنګونو له امله خپل ژوند له لاسه ورکوي او له بلې خوا د دغو جګړو د غیر مستقیمې اغیزې له امله هم کله د لویو او وړو وسلو استعمال اوازونه، د بمباریو اوازونه، د موټرو اوازونه، په فابریکو کې د ماشینونو اوازونه، د موسیقي اوازونه، د موبایل زنگونه او لوډسپیکرونو اوازونه او داسې نور هغه غبرونه دي، چې د خلکو په ورځنیو چارو کې د خنډ سبب ګرځي، چې په انسانانو کې ډول ډول ناروغي رامنځته کوي (۱۴، ص. ۴۶).

### پایله

غبریزه ککړتیا یا په عامه اصطلاح شورماشور نه یوازې د انسانانو بلکې د حیواناتو او ان د نباتاتو روغتیا هم زیانمنوي. که څه هم په افغانستان کې د غبریزې ککړتیا له امله په رواني او نورو ناروغيو د اخته کېدونکو کسانو کره شمېر معلوم نه دی؛ خو داسې ګڼ رپوټونه شته، چې پام وړ شمېر خلک د غبریزې ککړتیا له امله په بېلابېلو ناروغيو اخته شوي دي. د ترسره شوې یوې نړیوالې سروې له مخې، چې پایله یې د روان ۲۰۲۳ کال په فبرورۍ میاشت کې خپره شوه په ټوله نړۍ کې د ۴۳۲ میلیونه وګړو روغتیا، چې ۳۴ میلیونه په کې ماشومان دي، د غبریزې ککړتیا څخه اغېزمن شوي دي او هر کال لسګونه زرګونه کسان د غبریزې ککړتیا له امله د ورپېښو ناروغيو له امله له وخته مخکې مري. که له یوې خوا په مخامخ جګړو کې افغانان خپل ژوند له لاسه ورکړي؛ خو له بلې خوا د دغه جګړو د نامستقیمې اغیزې له امله هم کله د لویو او وړو وسلو استعمال اوازونه، د بمبارونو اوازونه، د موټرو اوازونه، ټول ترانسپورتي وسایل په فابریکو کې د ماشینونو استعمال، په ښار کې د میوزیک سنټرونو اوازونه، د موبایل زنگونو اوازونه، تجارتي لوډسپیکرو اوازونه او داسې نور هغه غبرونه دي، چې د خلکو په ورځنیو کارونو کې د خنډ سبب ګرځي، او هم انسانانو کې ډول ډول ناروغي رامنځته کوي. د دې لپاره چې د غبریزې ککړتیا مخه ونیسو؛ نو په کار ده، چې د چاپیریال ساتنې مسولین د غبریزې ککړتیا د مخنیوي لپاره ځینې قوانین او اصول ایجاد کړي.

### وړاندیزونه

۱. د تولید د سرچینې څخه د غبر کموالی او له منځه وړل
۲. د نقلیه وسایطو د لاسته راغلي غبر مخنیوی.
۳. د ترانسپورتي وسایلو لپاره داسې سرکونو جوړول، چې هارن کولو ته اړتیا پکې نه وي.
۴. د روغتونونو، مکتبونو، پوهنتونونو، دولتي ادارو په شاوخوا کې د غبریزې ککړتیا د مخنیوي لپاره د هارن کولو څخه ډډه وشي.
۵. په صنعتي ځایونو کې د غبر د ټیټوالي لپاره دستګاوې نصب شي.
۶. د نقلیه وسایطو ماشین او سلنسر باید وخت په وخت وکتل (معاینه) شي؛ تر څو چې لوړ اواز تولید نه کړي او که چیرې لوړ اواز تولیدوي باید ترمیم او یاد ګرځیدو مخه ونیسي.
۷. په ښاري جادو یا واټونو کې د موټر سرعت باید فی ساعت کې ۳۰ کیلو متره ته ورسیري.



۸. د نل جوړونې، ویلپنګ کاري، فلز کاري، نجاري او همدارنګه غیر تولیدونکې دستګاوې باید د ښار څخه لرې وویستل شي.
۹. د ټولنې د وګړو لپاره عامه پوهاوی، چې له امله یې د نقلیه وسایطو د لوړ او بې ځایه هارونو، په لوړ اواز سره د راديو او تلویزیون او نورو موسیقي مخنیوی.
۱۰. د سرکونو، فرعي کوڅو، لوړ پوړیزه ودانیو په شاوخوا کې باید ونې وکرل شي او شنې ساحې را منځته شي، چې له امله یې د غریزې ککړتیا په مخنیوي کې ستر رول لوبولی شي.
۱۱. په شورماشور لرونکو ځایونو کې د کار کولو په صورت کې د غورونو ساتونکي وسایلو کارول.
۱۲. په ښار کې د تجارتي لوډسپیکرو اوازونو د کنټرول لپاره د ښاروالي له پولیسو څخه مرسته وغواړئ.
۱۳. د هوايي میدانونو خوا او شا د کورونو جوړولو لپاره اجازه باید ورنکړل شي.

### اخځلیکونه

- ۱- پرویز غلام علي. د چاپیریال ساتنې اساسات. کابل: سعید انتشارات؛ (۱۳۹۳)
- ۲- متواضع غلام حضرت. محیط زیست افغانستان: انجمن اسلامی انجیران و مهندسان؛ (۱۳۷۷)
- 3- Geradkiely. Environmental Engineering, Tata MCGraw Hill Publishing Company Limited. 2007
- ۴- کوچی خداید. چاپیریال ساتنه. جلال اباد: سلام خپرندویه ټولنه؛ (۱۳۹۴)
- ۵- د چاپیریال ساتنې ملي اداره. اسلام و حفاظت منابع طبیعی: کابل. خپرندوی. د چاپیریال ساتنې ملي ادارې د اطلاعاتو او عامه اړیکو ریاست؛ (۱۳۹۳)
- ۶- مخدوم مجید. زیستن در محیط زیست. ایران تهران: انتشارات دانشگاه؛ (۱۳۷۷)
- 7- Sharma, R.C and Gurbir Sangha, Elements of Environmental Science, Kalyani Publishers, 2004
- 8- Williom P. Cumigham, Environmental Science, 2005
- 9- Khitoliya, F.I.E (R.K, Dr), Environmental Pollution, S. Chand and Company Ltd. 2000
- ۱۰- احمد یار وحدت. افغانستان و محیط زیست. مشهد: انتشارات بدخشان؛ (۱۳۹۱)
- ۱۱- مندوزی عارف الله. چاپیریالي انجینري. جلال اباد: د مومند خپرندويې ټولني تخنیکي څانګه؛ (۱۳۹۳)
- ۱۲- هاشمي محمدحنیف. د خاورې تخریب او د چاپیریال ککړتیا. افغانستان کابل: سهر مطبعه؛ (۱۳۹۵)
- ۱۳- امیري محمدظـهاهر. د افغانستان ایکالوژي: ننگرهار پوهنتون؛ (۱۳۸۵)
- 14- Rosemary Border Pollution, Oxford book worms fact files, oxford university press. 2009.

## د محمد ظاهر شاه د واکمنۍ پر مهال د افغانستان او پاکستان اړیکې

پوهنمل محمد شاهد د شیخ زاید پوهنتون، د حقوقو او سیاسي علومو پوهنځي، د اداره او ډیپلوماسي خانګې استاد  
پوهنمل عرفان د شیخ زاید پوهنتون، د حقوقو او سیاسي علومو پوهنځي، د اداره او ډیپلوماسي خانګې استاد

برېښنالیک: [Mohammadshahedshahed@gmail.com](mailto:Mohammadshahedshahed@gmail.com)

برېښنالیک: [Irfanwazir789@gmail.com](mailto:Irfanwazir789@gmail.com)

### لنډيز

کوم وخت چې د برتانيې حکومت پرېکړه وکړه چې د هند لويې وچې څخه ووځي او دغه سيمه د هند او پاکستان په نوم هېوادونو باندې وپېشي. هغه وخت په افغانستان کې د پاچا محمد ظاهر شاه حکومت و. هغه د برتانوي حکومت په دې پلان نيوکه وکړه او وپې ويل چې سرحدي صوبه يعنې اوسنۍ خيبر پښتونخوا د افغانستان برخه ده. د پاکستان له جوړېدو څخه وړاندې په ۱۹۴۷م کال په جولای کې هم د افغانستان حکومت په رسمي ليک سره له برتانوي حکومت څخه وغوښتل چې د برتانيې حکومت بايد د برتانوي هند پښتو ته خپلواکي او يا افغانستان سره د يو ځای کېدو حق ورکړي. په دغه څېړنيزه مقاله کې د پاکستان سره د افغانستان اړیکې د پاچا محمد ظاهر شاه واکمنۍ پر مهال څېړل شوي. چې دغه اړیکې به په ځينو وختونو کې زیاتې خرابې او حتي د جنگ تر حده به ورسيدې؛ خو په ځينو وختونو کې به دغه اړیکې بيا دوسته وې او په څنگ کې ورسره هم مهاله د افغانستان او پاکستان د اړیکو جوړولو لپاره د نړۍ سياسي مشرانو سفرونه څېړل شوي دي.

**کلیدي کلیمې:** اړیکې، د پاکستان جوړیدل، سياسي مشران، پښتونستان، ناپېیلی سیاست.

### سرريزه

الحمد لله رب العالمين والصلاة والسلام على سيدنا ونبينا محمد وعلى اله واصحابه اجمعين اما بعد: کله چې په ۱۹۴۷م کال د جون په درېيمه د برتانيې حکومت پرېکړه وکړه چې د هند لويه وچه پرېبردي او د هند لويه وچه د هند او پاکستان په نوم هېوادونو باندې وپېشي. هغه مهال په افغانستان کې د محمد ظاهر شاه حکومت و. نوموړي په دغه پلان نيوکه وکړه او وپې ويل چې سرحدي صوبه (اوسنۍ خيبر پښتونخوا) د افغانستان برخه ده. د پاکستان له جوړېدو وړاندې د ۱۹۴۷م کال په جولای کې هم د افغانستان حکومت په يو رسمي ليک کې له برتانوي حکومت څخه وغوښتل چې د برتانيې حکومت بايد د برتانوي هند پښتو ته د خپلواکي او يا افغانستان سره د يو ځای کېدو حق ورکړي، د

برتانيي حکومت يې په ځواب کې وويل چې د پولې (ډيورنډ کرښې) شخړه وړاندې حل شوې ده. د جون د درېيمې په پلان د افغانستان د نيوکې سربېره پاکستان د ۱۹۴۷م کال د اګست په ۱۴ منځته راغی او په دا بله ورځ د (اګست ۱۵) هند هم خپلواک شو. هند د ملګرو ملتونو د سازمان غړی شو او پاکستان هم د دغه سازمان د غړيتوب غوښتنه وکړه. د ۱۹۴۷م کال په سپتمبر کې په ملګرو ملتونو کې د پاکستان د غړيتوب له لپاره رایه اچونه کېده. افغانستان يوازېني هېواد و چې ياد سازمان ته يې د پاکستان د نوتو مخالفت وکړ. په ملګرو ملتونو کې د افغانستان سفير عبدالحسين خان عزيز وويل، افغانستان شمال لوېديځه سرحدي صوبه (خيبر پښتون خوا) د پاکستان برخه نه شي ګڼلې، ځکه د دغې صوبې خلکو ته له هر ډول اغيز پرته دا موقع نه ده ورکړل شوې چې دوی پرېکړه وکړي چې د خپلواک اوسيدو هيله لري که د پاکستان د يوې برخې کېدو. د پاکستان له جوړېدو څخه تر اوسه پورې دغه شخړه را روانه ده او په مختلفو وختونو کې يې د افغانستان او پاکستان په اړيکو اغېزه کړې ده. نو ما هم په دغه مقاله کې د پا چا محمد ظاهر شاه د واکمنۍ پرمهال د افغانستان او پاکستان اړيکې څېړلې دي.

### د ليکنې موخې

د دې ليکنې موخه دا ده چې د پاکستان د جوړېدو وروسته به د محمد ظاهر شاه واکمنۍ پر مهال د افغانستان او پاکستان ترمنځ اړيکې په واضح ډول بيان شي. ترڅو د هغه وخت د واکمنو صدراعظمانو کړنې او پاليسې د پاکستان په وړاندې واضحې کړې شي او په څنگ کې به د پاکستان او افغانستان دولتونو ترمنځ د اړيکو د ښه کولو لپاره د نړۍ سياسي مشرانو سفرونه چې په مختلفو وختونو کې افغانستان ته تر سره شوي دي وڅېړل شي.

### د ليکنې اهميت

د پاکستان جوړېدو پر مهال د افغانستان اړيکو موضوع يوه مهمه موضوع ده، نو لازمه ده چې د افغانستان او پاکستان په اړيکو باندې په کُلې ډول ليکنه تر سره شي، ترڅو د دواړو هېوادونو په اړيکو باندې په مختلفو وختونو کې پوه شو، د دې ليکنې د اهميت يوه بل اړخ دا ښکاره کوي، چې د مسلک اړوند اشخاص به يې په لوستلو سره د پاکستان جوړېدو پر مهال د افغانستان او پاکستان اړيکو خبروالي په عواملو پوه تر لاسه کړي.

### د ليکنې کړنلاره

د ليکنې کړنلاره کتابخانه يي ده په دغه ليکنه کې د مختلفو معتبرو کتابونو او مقالو څخه استفاده شوي ده. د ليکنې ټول اصول او اساسات پکې مراعات شوي دي.

## د پاکستان جوړیدل

کله چې دا فیصله اعلان شوه چې انگریزان له هند لویې وچې څخه وځي او دا قاره به پر دوو برخو ویشل کېږي چې د هند او پاکستان په نامه به دولتونه په کې رامنځ ته کېږي، نو د ۱۹۴۷م کال د جون په ۱۳ د افغانستان حکومت انگریزانو ته خبر ورکړ چې د افغانستان له سرحداتو څخه تر اباسیند پورې دا ټول پښتانه اقوام دي. د دوی څخه باید پوښتنه وشي چې څانته خپلواکې غواړي او که په هند، پاکستان یا افغانستان پورې ځان نښلوي، خو انگریز د جولای په ۳ د ۱۹۴۷م کال کې ځواب ورکړ چې د بریتانیا او افغانستان ترمنځ په ۱۹۲۱م کال کې سرحدونه منل شوي دي، نو اوس چې دلته قدرت انتقالیږي افغانستان باید په شمال لویځه صوبه کې مداخله ونه کړي.

د همدغه یعنی د ۱۹۴۷م کال په جولای کې سپه سالار شاه محمود خان لندن او واشنگتن ته سفر وکړ، نو هلته یې د انگریزي او امریکایي ډیپلوماتانو سره خبرې وکړې، خو هغو به دا خبره وړاندې کوله چې پاکستان رفرانډم وکړ او پښتنو ځانونه په پاکستان پورې وتړل، خو دغه رفرانډم په جعلی ډول تر سره شوی و او څوک پرې خبر نه وو.

د افغانستان او پاکستان ترمنځ فضا ډېره تیاره شوه. د ۱۹۴۷م کال د سپتمبر په ۲۰ مه چې کله د ملگرو ملتونو په سازمان کې د پاکستان په شمول مسله وړاندې شوه افغانستان د پاکستان پر خلاف منفي رایه ورکړه. څرنگه چې د پاکستان ملا د هندوستان څخه مسلمانانو مهاجرینو چې شمیر یې (۶۵۰۰،۰۰۰). ته رسیدی وړکیره کړي وه، نو د افغانستان سره یې نرمه رویه کوله. افغانستان د همدغه شرایطو څخه په استفادې سره ډاکتر نجیب الله د پوهنې وزیر د ۱۹۴۷م کال په نومبر کې پاکستان ته ولیري، هغه هلته د پاکستانی مشرانو سره مفصلې خبرې وکړې، حتی محمد علي جناح د مثبتې همکارۍ وعده ورکړه، ولې د مسلې حل ته یې اوږه نه ورکوله اوضاع وار په وار خرابېده، څو د ۱۹۴۹م کال د جون په ۱۲ پاکستانی الوتکو مغلگی بمبار کړ، چې ۲۲ تنه افغانان پکې ووژل شول او بالمقابل د دغه کال د جولای په ۲۶ مه د افغانستان ملي شورا ډیورنډ لاین رد کړ او دې کار نوره هم وضعیت خراب کړ.

د افغانستان او پاکستان ترمنځ د یو کال را په دې خوا سخته تبلیغاتي جگړه پیل شوې وه او په کابل راډیو او اخبارو کې د ۱۹۴۸م کال د جون له ۱۶ څخه د پښتونستان د تحریک په نوم پراخ پروپاگانډ پیل شول.

دغه اوضاع د سپه سالار د حکومت تر پایه روانه وه او کله کله به یې دومره پراخ بعدونه پیدا کړل چې حتی د سیمې امنیت به یې له تهدید سره مخامخ کړ. دغه اورته سردار

محمد داود خان چې د سپه سالار په کابینه کې دفاع وزیر و سخته لمن وهله او پخپله سپه سالار شاه محمود خان هېڅ خوښ نه و چې دا جنجال یې غاړې ته ولویږي (۵): (۲۵۱-۲۵۲).

### د سردار محمد داود خان صدارت ته راتلل او د پاکستان سره یې اړیکې

د سپه سالار سردار شاه محمود خان صدارت څخه وروسته د ۱۹۵۲م کال د سپتمبر څخه چې سردار محمد داود خان په صدارت مامور شو بیا تر ۱۹۶۳م کال پورې چې په استعفاء مجبور شو. پوره لس کاله د پاکستان سره په یوه ډیره وړانګونکې کشاله کې گیر پاتې شو.

څرنگه چې افغانستان په پاکستان کې د ماورای سرحد سیمې شاملې نه بللې، نو شخړه د هماغه ۱۹۴۷م کال څخه پاڅیدلې وه او هغه وخت هم دغه مسله سردار محمد داود خان توده ساتله.

هغه مهال چې امریکا پاکستان ته نظامي مرسته ورکړه، نود سردار محمد داود خان حکومت په سخت تشویش کې ولوبد او د ۱۹۵۲م کال د سپتمبر په ۲۰ یغني څو ورځې د صدارت له ماموریت څخه وروسته په یوه وینا کې د امریکا دغه مرسته د سیمې د امنیت لپاره خطرناکه بلله او په اکتوبر کې یې سردار محمد نعیم چې د صدارت مرستیال او وروسته خارجه وزیر و کراچي او سعودي عربستان ته واستاوه.

په ۱۹۵۴م کال کې د اسیا د جنوب ختیځې خوا د (سپټو) تړون وشو چې پاکستان یې غړی شو او دا هم پر افغانستان یو تهدید شو، له دې سره پاکستان یو بل گام مخ ته واخیست او د پښتنو سیمې یې د لویدیځ پاکستان په یوه یونټ کې د پنجاب، سند او بلوچستان سره وتړلې او د دغه عمل د غندلو په خاطر په کندهار او جلال اباد کې د پاکستان د قنسلگریو سره شدیدې مظاهرې وشوې او پاکستانی پولیسو په پېښور کې پر افغان قنسلگری حمله وکړه او د دواړو له خوا قنسلگری وتړل شوې او مسلې دومره زور واخیست چې افغانستان خپلې مسلحې قواوې تیارسی کړې.

د افغانستان او پاکستان سیاسي اړیکې په ۱۹۵۵م کال اکتوبر کې قطع شوې، د همدغه کال په نومبر کې افغان حکومت لویه جرگه جوړه کړه. دغه لویې جرگې حکومت ته اجازه ورکړه چې وسله واخلي ځکه چې پاکستان د امریکا څخه وسله په لاس راوړې وه.

یوه میاشت وروسته په دسمبر کې د شوروي مشر بلګانین او دکمونیسټ گوند منشي خروشچف کابل ته راغلل دوی په ویناؤ کې د پښتونستان ادعا تائید کړه او (۱۰۰) ملیونه ډالر کومک یې هم افغانستان ته ورکړ. پاکستان یو څه فشارونه راوړل او سردار محمد داود خان پاکستان ته سفر وکړ، خو نتیجه یې نه درلوده څرنگه چې ۱۹۵۵م کال

کې د بغداد تړون د ترکیې، عراق، ایران او پاکستان په شمول جوړ شوی و انگلستان او امریکا هم د هغه ملاتړي وو. نو د پاکستان مشرانو د افغانستان مشرانو ته دعوت ورکړ چې په دغه تړون کې شامل شي. د بغداد تړون هغه مهال چې په ۱۹۵۸م کال په عراق کې کودتا وشوه او ورپسې په ۱۹۵۹م کال کې د دغه تړون څخه ووت، نو دا تړون (ستپو) یا مرکزي تړون په نوم سره یاد شو او پاکستان بیا هم د افغانستان سره د شخړو د حل ښه لار همدغه بلله چې افغانستان په مرکزي تړون کې شامل شي، ولې سردار معقول عذرونه درلودل او له همدغه ځایه یې د غیرمنسلک (ناپیلی) هېوادونو د نهضت په تاسیس کې برخه واخستله (۲: ۱۸-۱۹).

په ۱۹۵۷م کال کې د پاکستان صدراعظم کابل ته راغی، تر ده پخوا د ۱۹۵۵م کال په اګست کې صدراعظم سکندر میرزا هم راغلی و، خود خبرو نتیجې مطمینې نه وې. په ۱۹۵۸م کې باچا محمد ظاهر شاه پاکستان ته سفرو وکړ خو بیا هم نتیجه نه لیدل کیده پاکستان ترانزیتی لارې بندې کړې او افغانستان د شوروي اتحاد سره د ترانزیت یوه معاهده لاسلیک کړه چې پر لویديځ ډیره بده تمامه شوه.

د پاکستان او د مرکزي تړون د غړو له خوا تبلیغ ډېریات و چې ترکیه، ایران، پاکستان او افغانستان د یوکانفدریشن جوړولو تصمیم لري، خو افغانستان دغه اوازې کاملاً دروغ وبللې. په ۱۹۵۸م کال کې صدراعظم سردار محمد داود خان امریکا ته سفر وکړ او هلته یې امریکا ته د سیمې مشکلات بیان کړل او ضمناً یې د وسلې غوښتنه وکړه، خو امریکایانو منفي ځواب ورکړ او هم یې دا وروهموله چې که د (ستپو) یا (ستپو) په تړون کې شامل شي بیا کېدای شي چې امریکا یې په حمایت ودریږي او ضمناً یې دا هم وربنده کړه چې په ۱۹۵۶م کال کې یې د چکوسلواکیا سره د وسلو قرارداد کړی دی. پراغستان د اقتصادي فشار ډیرې بدې ورځې رابرابرې شوې او ۱۹۵۹م کال یو ډیردسختی کال و.

د ۱۹۶۰م کال په جنوري کې بیا خارجه وزیر محمدنعیم پاکستان ته سفرو وکړ او هلته یې د روغې د اعادې خبرې وکړې. که څه هم په افغانستان کې د پاکستان او په پاکستان کې د افغانستان سیاسي نمایندګی چې مادي او معنوي زیانونه یې لیدلي وو بېرته جبران شول، خود بن بست د ورکیدو کیلې هم هغسې ورکه پاته شوه.

د دواړو خواوو په نشراتو کې ډېر ترخه او د اخلاقي حریم څخه د باندې بیانونه نشریدل او دا پرعمومي وضع لکه: پر اور د تیلو تویولو کار ورکاوه. د ۱۹۶۰م کال په مارچ کې صدراعظم ایران ته سفرو وکړ او هلته یې د ایران شاه سره مسایل مطرح کړل، خو بیا هم بن بست مات نه شو. سردار محمد داود خان پیوسته تلاشونه کول خود ۱۹۶۱م کال د جون په ۲۶ یې په لندن کې د انگلستان خارجه وزیر او ټولواکمني

الیزابتې سره وکتل خو دغه سفر هم نتیجه نه درلوده او غیرمستقیم سردار محمد داود خان ته ورفهمول کېدل چې د شوروي څخه لېرې شي. د ایران منځگړیتوب بې نتیجې شو او د ۱۹۶۱م کال د سپتمبر په ۶ مه د افغانستان او پاکستان سیاسي اړیکې مطلق قطع شوې.

د امریکا جمهوررئیس کینډي تلاش وکړ چې وضع نورمال حالت ته راوړي او د ایران باچا د ۱۹۶۲م کال په جولای کې کابل ته راغی خو دا ټول کوششونه بې نتیجې شول (۳: ۷۵ - ۷۶).

### کابل ته د نړۍ د سیاسي مشرانو سفرونه

پس له هغه چې انگریز د لوی هند څخه ووت او د هند او پاکستان په نامه نوي دولتونه منځ ته راغلل، د سیمې د ډیپلوماسۍ قالبونه له څرگند ټاکل شوي نه وو، په همدغه حساس وخت کې افغانستان د نړۍ پاملرنه جلبوله. د سردار محمد داود خان په صدارت کې لومړی شخص د امریکا جمهوررئیس مرستیال نیکسن و چې کابل ته راغی او سردار محمد داود خان د وسلې مرسته وریاده کړه، خو هغه هیڅ ځواب ور نه کړ او دا وخت د ۱۹۵۳م کال نومبر و.

د ۱۹۵۵م کال د اپریل په ۲۹ د مصر جمهوررئیس جمال عبدالناصر د بانډونګ تر کنفرانس وروسته کابل ته راغی او دلته یې د سردار محمد داود خان سره د یوه مشترک سیاست مفاهمې وکړې. د ۱۹۵۵م کال په دسمبر کې د شوروي اتحاد مشران بلګانین او خروسچف کابل ته راغلل او د افغانستان سیاسي موقف یې څرگند او تائید کړ. څرنګه چې ټرونونو ته د افغانستان د کښولو هیلې کېدلې، نو د ۱۹۵۶م کال په جولای کې د ترکیې صدر اعظم عدنان مندرس کابل ته راغی، دا چې افغانستان د وسلواخستلو لپاره بازار لټاوه، نو د چکوسلواکیا صدراعظم د ۱۹۵۸م کال په سپتمبر کې کابل ته راغی (۶: ۶۰).

د افغانستان او پاکستان اختلاف خطرناک بعدونه پیدا کول چې د ۱۹۵۹م کال په مارچ کې د ملګرو ملتونو سرمنشي ډاکټر همرشولډ کابل ته راغی، هندوستان چې د پاکستان سره په رقابت کې و د افغانستان موقف یې تائیدو، نو د ۱۹۵۹م کال د ډسمبر په ۹ د امریکا جمهوررئیس ایرون هاورچي پاکستان ته روان و له لارې راوگرځېد او ۶ ساعته یې په کابل کې تیر کړل، ده هم غیرمستقیم افغانستان تشویق کوو چې په یوه ټرون کې شامل شي خو د لویدیځ له مرستو ګټه پورته کړي. څرنګه چې شوروي اتحاد هم افغانستان تر نظر لاندې ساتو نو د ۱۹۶۰م کال په مارچ کې یوځل بیا خروسچف کابل ته راغی.

افغانستان د چین خلکو جمهوریت پاملرنه هم ځاته جلب کړې وه لکه: د ۱۹۶۰م کال په اگست کې د چین خارجه وزیر چین یې کابل ته راغی او په هغه پسې صدراعظم چوېبی لای هم یوسف افغانستان ته وکړ. په ۱۹۶۲م کال کې د ایران باچا محمد رضا شاه پهلوي کابل ته راغی چې د افغانستان او پاکستان ترمنځ منځگړیتوب وکړي، خو ناکامه شو. همداسې د افغانستان او پاکستان دولتي مشران وخت په وخت یو د بل هېوادونو ته ورغلی وو، د دغو سفرونو عمده هدفونه ټول په یوه ټاکلی برخه کې سیاسي وو (۵: ۲۵۷).

### د ډاکټر یوسف صدارت پر مهال د پاکستان سره اړیکې

د پاکستان سره د افغانستان ځنډول شوي اړیکې چې د سردار محمد داود خان د حکومت په اخر کې د خرابی اوج ته رسیدلي وې، نو د سردار محمد داود خان د استعفا وروسته او د ډاکټر یوسف د حکومت له پیل سره لومړني کوشنونه دې ته وقف شول چې د افغانستان او پاکستان ترمنځ سیاسي اړیکې بېرته قایمې شي. د سردار محمد داود خان حکومت په وخت کې د ایران باچا محمد رضا شاه پهلوي د افغانستان او پاکستان ترمنځ منځگړیتوب پیل کړی و، خو نتیجه یې نه وه ورکړې. کله چې صدراعظم ډاکټر یوسف ایران ته سفر وکړ. بیا یې د ایران باچا ته د منځگړیتوب بلنه ورکړه په دغه وخت کې د امریکا جمهور رئیس جان اف کینډي خپل نماینده یونکستون مرچنټ مؤظف کړی و، چې د افغانستان او پاکستان په اړیکو کې د ښه والي تلاشونه وکړي، خو وروسته امریکا دا ښه ولله چې دغه ماموریت د ایران باچا ته وروسپاري. له دې سره یو افغانی هیت تهران ته ورغی او هلته یې د پاکستان هیئت سره ترخبر ووروسته د ۱۹۶۳م کال د مې په ۲۹ پر یوه سند لاسلیک وکړ چې د همدغه سند پر لاسلیک سره سیاسي روابط بیا قایم شول او دغه کار د ډاکټر یوسف د حکومت په دوهمه میاشت سرته ورسید. نور نو شدید تبلیغات هم بند شول او د تجارت په وړاندې مشکلات هم تر ډیره ځایه هوار شول. څرنګه چې افغانستان د عدم انسلاک (ناپیلی) سیاست په تعقیب ښه شهرت موندلی و او د دغه کار ویاړ زیاتره سردار محمد داود خان ته ور په برخه و نو د دې لپاره چې د ډاکټر یوسف پر حکومت له دې ناحې کوم الزام وارد نه شي نو په هم هغه پخواني دریز یې د عدم انسلاک ملګرتیا تعقیب کړه (۷: ۵۵).

د ۱۹۶۴م کال په اکتوبر کې صدراعظم ډاکټر یوسف د ناپیلو هېوادونو او حکومتونو د مشرانو جرګه چې په قاهره کې جوړه شوي وه گډون وکړ او د افغانستان د پېښو یومفصل گزارش یې ورکړ. همدارنګه یې د چین له ولسي جمهوریت سره روابط پراخ کړل او په ۱۹۶۴م کال کې د افغانستان او چین ترمنځ سرحدي کرښه په نښه شوه.



د پاکستان سره سیاسي اړیکې دومره نژدې شوې، چې په ۱۹۶۴م کال کې د پاکستان جمهوررئیس فیلیو مارشال محمدایوب خان کابل ته سفرو کړ او په ۱۹۶۵م کال کې د پاکستان صدراعظم ذوالفقارعلي بوټو د خبرو لپاره کابل ته راغی (۱: ۳۵).

### د موسی شفیق صدارت پر مهال د پاکستان سره اړیکې

د ۱۹۷۲م کال په دسمبر کې افغان پاچا محمد ظاهرشاه، موسی شفیق د افغانستان د نوي لومړي وزیر په توگه وگوماره، نوي حکومت د خیر پښتونخوا د پښتنو د خپلواکۍ د حق ملاتړ وکړ. موسی شفیق د پښتونستان مسله ملي مسله وبلله او ویې ویل چې دا مسله د دواړو هېوادونو ترمنځ یوازینی خنډ دی. د پښتونستان په اړه د یوې پوښتنې په ځواب کې هغه وویل، د پښتونستاني وروڼو څخه د افغانستان ملاتړد افغانستان ملي او تاریخي حق او د افغانستان اخلاقي دنده ده. دوی زیاته کړه چې دغه د افغان ولس له هیلې سره سم روان دي.

موسی شفیق د ۱۹۷۳م کال په لومړیو کې هڅه وکړه چې پاکستان سره اختلافات راکم کړي. هغه د پښتونستان په تړاو د افغانستان د پالیسی د نرمولو په اړه اشارې ورکړې. موسی شفیق کابل کې یو خبري کنفرانس ته وویل چې د افغانستان حکومت هیله لري چې له پاکستان سره د پښتونستان مسله په سوله ییز ډول حل کړي. د هغه موخه دا وه چې له پاکستان سره ښې اړیکې پیاوړې کړي. ډېر نږدې و چې پاکستان سره د پښتونستان په اړه یو حل ته ورسیري، خو برتانیې اوشوروي اتحاد نه غوښتل چې دا مسله حل شي. دوی غوښتل چې (تفرقه واچوه او حکومت وکړه) د پالیسی پر بنسټ دغه مسله ژوندۍ وساتي. شوروي اتحاد د افغان پاچا محمد ظاهر شاه او د ده د لومړي وزیر موسی شفیق له پاکستان سره د اړیکو د ښه کولو له هڅو سره مخالفت کاوه.

د ۱۹۷۳م کال د جولای په ۱۷ هغه مهال چې افغان پاچا محمد ظاهر شاه ایټالې ته دخپلې سترگې د درملنې لپاره تللی و، نو د ده د تره زوی او پخواني لومړي وزیر سردار محمد داود پرې کودتا وکړه او د پاچا واکمني یې د تل لپاره له منځه یوړه (۵: ۲۶۱ - ۲۶۲).

### پایله

په پایله کې ویلی شو چې د افغانستان او پاکستان ترمنځ د اړیکو موضوع یوه پیچلې موضوع ده. په مختلفو وختونو کې یې بیلابیل بدونه پیدا کړي دي. د پاکستان له جوړیدو څخه وروسته هغه وخت چې افغانستان په پاکستان کې د ماورای سرحد سیمې شاملې نه بللې نو د دواړو هېوادونو ترمنځ په دغه موضوع باندې اړیکې خرابې شوي پاکستان په اول وخت کې نرمه رویه کوله او پاکستان د افغانستان دولت ته د مثبتې همکاری و وعده ورکوله ولې د مسلې حل ته یې اوږه نه ورکوله او اوضاع وار په وار

خرابیده. د ۱۹۴۹ م کال د جولای په ۲۶ مه د افغانستان ملي شورا د ډیورنډ لاین رد کړې دې نوره هم فضا خرابه کړه.

د شاه محمود خان صدارت څخه وروسته د ۱۹۵۲ م کال د سپتمبر څخه چې سردار محمد داود خان په صدارت مامور شو بیا تر ۱۹۶۳ م کال پورې چې په استغفا مجبور شو پوره لس کاله د پاکستان سره په یوه ډېره وړاندوونکي کشاله کې گېر پاتې شو. هغه مهال چې امریکا پاکستان ته نظامي مرسته ورکړه نو د سردار محمد داود حکومت په سخت تشویش کې ولويد او د ۱۹۵۲ م کال د سپتمبر په ۲۰ یعنی څو ورځې د صدارت له ماموریت څخه وروسته په یوه وینا کې د امریکا دغه مرسته د سیمې د امنیت لپاره خطرناکه وبلله او په اکتوبر کې یې سردار محمد نعیم چې د صدارت مرستیال او وروسته خارجه وزیر و کراچۍ او سعودي عربستان ته واستاؤ. د افغانستان او پاکستان سیاسي اړیکې په ۱۹۵۵ م کال اکتوبر کې قطع شول، همدارنگه د دغه کال په نومبر کې لویه جرگه جوړه شوه چې حکومت ته یې اجازه وکړه. چې وسله واخلي ځکه پاکستان د امریکا څخه وسله په لاس راوړي وه.

د افغانستان او پاکستان ترمنځ اختلاف خطرناک اړخونه پیدا کول چې د ۱۹۵۹ م کال په مارچ کې د ملگرو ملتونو سرمنشی ډاکټر همبولډ کابل ته راغی، ترڅو د افغانستان او پاکستان ترمنځ اړیکې ورغوي. خو د پاکستان او افغانستان اړیکې د پاکستان د رامنځ ته کېدو څخه تراوسه پورې په هغه قسم چې لازمه ده نه دې جوړې شوي. وخت په وخت خطرناک بعدونه پیدا کوي.

### وړاندیزونه

۱- پاکستان باید د نړېوالو اصولو په رڼا کې د پښتنو سیمو په اړه د افغانستان معقلو غوښتنو ته غاړه کیږدې. ترڅو د دواړو هېوادونو ترمنځ دوستانه اړیکې جوړې او پراخې شي.

۲- نړېوال سازمانونه او دولتونه باید په پاکستان باندې فشار راوړي ترڅو د پښتنو سیمو خلکو ته خپل حقوق وپکړي.

### ماخذونه

۱- ادمک لودویک. (۱۹۸۹م). تاریخ روابط سیاسي افغانستان. (ج، ۱). پېښور: مومند خپرونه ټولنه.

۲- حلیلی، زاهد. (۱۳۹۸هـ ش). د افغانستان او پاکستان اړیکې. (ج، ۱). جلال اباد: مومند خپرنډویه ټولنه.

۳- نظرزی، اباسین. (۱۳۹۱هـ ش). د افغانستان سیاسي اوضاع ته لنډه کتنه. (ج، ۱). جلال اباد: مومند خپرنډویه ټولنه.

- ۴- سفاری، سلطان. (۱۳۹۸هـ ش). د افغانستان د بهرنیو اړیکو تاریخ. (چ، ۳). کابل: نوی مستقبل خپرنډویه ټولنه.
- ۵- عطایي، محمد ابراهیم. (۱۳۸۳هـ ش). د افغانستان په معاصر تاریخ یوه لنډاکنه. (چ، ۱). پېښور: میوند خپرنډویه ټولنه.
- ۶- عظیمی، محمد نبی. (۱۳۷۴هـ ش). اردو و سیاست. (چ، ۳). پېښور: میوند خپرنډویه، ټولنه.
- ۷- غبار، محمد غلام. (۲۰۱۲م). افغانستان د تاریخ په اوږدو کې. (چ، ۲). کابل، دانش کتابتون.
- ۸- فیضان، عبدالماک. (۱۳۹۴هـ ش). د افغانستان معاصر سیاسي تاریخ، حکمیت. (چ، ۲). جلال اباد: مومند خپرنډویه ټولنه.
- ۹- مبارز، عبدالحمید. (۱۳۷۶هـ ش). حقایق و تحلیل وقایع سیاسي افغانستان. (چ، ۲). پېښور: میوند خپرنډویه ټولنه.

## د نباتاتو په وده او حاصل باندې د خالصو حیواني سرو کمپوسټ او د نباتي کمپوسټ سره د گډو حیواني سرو اغېزې

پوهنمل محمد اسماعیل مقبل<sup>۱\*</sup>، پوهندوی شفیع گل شفیقي<sup>۱</sup> او صفی الله همدرد<sup>۱</sup> شیخ زاید پوهنتون، کرنې پوهنځی د اګرانومي څانګه، خوست  
[mismail350@gmail.com](mailto:mismail350@gmail.com)

### لنډیز

حیواني سرې او کمپوسټ د حیواني او نباتي پاتې شونو څخه عبارت دی چې د تجزیې په مختلفو پړاونو کې قرار لري. یادې سرې د نباتي محصولاتو او خاورې حاصلخیزې لپاره مهم عضوي مواد دي چې د نباتاتو پر حاصلاتو او د خاورې حاصلخیزې په ساتلو کې مهم رول لوبوي. همدارنګه کمپوسټ شوې خالص حیواني سرې او د نورو نباتاتو پاتې شونو کمپوسټ سره گډې حیواني سرې د نباتاتو پر وده مختلفې اغېزې لري. د دې لپاره چې د خالصو حیواني سرو او کمپوسټ سره گډو حیواني سرو تاثیرات د نباتاتو پر وده او حاصل معلوم شي، نو دغه څېړنه د شیخ زاید پوهنتون کرنې پوهنځي په تحقیقاتي فارم کې ترسره شوه. په دې څېړنه کې حیواني سرې په خالص ډول، د کمپوسټ سره ۵۰٪ مخلوطې او د خاورې سره ۵۰٪ مخلوطې حیواني سرې؛ د دانی/ګشنيز (*Coriandrum sativum*) په نباتاتو باندې استعمال شويدي. علاوه لدې څخه ټولې سرې د کنترول په شمول په څلورو اندازو یعنې صفر، ۵ ټنه په هکتار، ۱۰ ټنه په هکتار او ۱۵ ټنه په هکتار کارول شوې دي، ټول ترتمتونه درې ځلې تکرار شوي دي. ټول ټال ۳۰ تجربوي واحدونه تشکیل شوي وو چې په درېو بلاکونو کې په تصادفي ډول ځای پر ځای شوي وو. سربیره پردې د اندازه گیري لپاره د نباتاتو قد، د نباتاتو مجموعي حاصل، د نباتاتو تازه او وچ وزن اندازه گیري وخت په وخت تر سره شوي دي. د دې څېړنې لاسته راوړنې ښيي چې په صورت عموم سره د کمپوسټ سره مخلوطې حیواني سرې او په مناسبه اندازه استعمال (۱۰ ټنه په هکتار) ښه نتیجه لري. د پایلې په ډول دا څېړنه بزگرانو ته سپارښتنه کوي چې تجزیه شوی کمپوسټ د حیواني سرو سره په مخلوط ډول او په مناسبه اندازه استعمال ښه نتیجه لري.

### کلیدي ټکي:

حیواني سرې، د سرو مختلفې اندازې، کمپوسټ، گشنيز نبات، مخلوطې عضوي سرې

### سریزه

د خاورې عضوي مواد د خاورې د کیفیت او د حاصل تولیدي ظرفیت یو له مهمه ځانګړنو څخه ده [۴]، چې د نباتاتو لپاره په طبعي او اداره شوي چاپیریال کې د غذايي موادو ډیره مهمه منبع

ده [۹] او په خپل ترکیب کې د پام وړ غذايي عناصر لري، همدارنګه خاورې ته يې علاوه کول ډیر زیات محیطي او اقتصادي اهمیت لري [۳]. علاوه لدې څخه خاورې ته د عضوي موادو علاوه کول د خاورې د فزیکي او کیمیاوي خواصو د سمون او اصلاح سبب ګرځي [۱]. عضوي مواد خاورې ته په مختلفو طریقو او د مختلفو لارو څخه علاوه کيږي چې ځینې لارې يې ډیرې پیژندل شوي لارې دي چې د هغو له جملې څخه یوه يې حیواني سرې او بله يې کمپوسټ ډیرې مشهورې دي. یوټن تازه حیواني سره د تجارتي ۱۰-۵-۱۰ کیمیاوي سرو شا او خوا د ۴۶ ګیلو ګرامو معادل نایټروجن، فاسفورس او پوتاشیم لري، علاوه لدې څخه تازه حیواني سرې د لوند وزن په اساس په یوه ټن کې د ۱،۵ څخه تر ۲،۵ کیلو ګرام پورې کلسیم او د ۰،۷۵ څخه تر ۱ کیلو ګرام پورې مګنیزیم لري، د چرګانو سرې شاید د کلسیم مقدار د دې څخه دوه برابره زیات ولري، خو په حیواني سرو کې د غذايي موادو شتون زیاتره د حیواناتو په جیرې (غذا) پورې هم اړه لري [۲].

د حیواني سرو کمپوسټ کولو سره بیوشیمیکې ثابت عضوي مواد تولیديږي چې په اسانۍ سره اداره کيږي او په خاورې کې په یوه ډول د اداره کیدو وړ وي [۶]. حیواني سرې په هغو ساحو کې چې زیات حیوانات روزل کيږي په زیاته کچه پیدا کيږي او اکثره مالداران يې د ډیران په څیر ذخیره کوي چې وروسته يې بیا خپلو ځمکو ته علاوه کوي. په زیاتره حیواني فارمونو کې حیواني سرې په تازه ډول خرڅلاوه ته وړاندې کيږي او په پرمختللو هیوادونو کې یا هغه فارم لرونکي چې بڼه مسلکي وي حیواني سرې د نورو موادو سره ګډ کمپوسټ کوي چې بیا يې په بوريو کې بسته بندي کوي او خرڅلاو ته يې وړاندې کوي [۲]. د حیواني سرو کمپوسټ کول یو پرمختللی او پیژندل شوی عمل دی چې یوه مهمه ګټه يې په کرنه او باغداری کې د دې موادو بیا استعمال د آخريني تولید (کمپوسټ) په بڼه دی [۱۰].

د افغانستان تقریباً ټول بزگران د حیواني سرو د نوم او استعمال سره اشنا دي، خو شاید د حیواني سرو د بڼې ادارې او اړین استعمال په وړاندې به ستونزې ولري. له بله پلوه د کمپوسټ نوم، جوړښت او مېتود سره ډیری بزگران نا اشنا دي او د کمپوسټ په اړه پوره معلومات نلري. نو دا ډیره اړینه ده چې د کمپوسټ د جوړښت په مختلفو ډولونو باندې څېړنې وشي او د هغوی نتایج د مسلک اړوند اشخاصو او بزگرانو سره شریک شي.

### موخې

- ۱- د حیواني سرو او کمپوسټ په مخلوط ډول د تاثیراتو معلومول
- ۲- د لوړ حاصل تولید لپاره د حیواني سرو او کمپوسټ مناسبو اندازو معلومول
- ۳- د حیواني سرو د توليدي وړتیا او انکشاف اغیزمن میتود ترلاسه کول

## مواد او میتود

نوموړې څېړنه د شیخ زاید پوهنتون، کرنې پوهنځي په تحقیقاتي فارم (E، ۶۹،۸۶۴۸۷۶) کې په ۱۳۹۸ هـ ش کال ترسره شویده. د نوموړې ساحې د خاورې عمومي خواص د کرلو څخه د مخه په ۱- جدول کې بنودل شوي دي.

## د سرو اماده کول

په ۲۰۱۹/۰۱/۰۴ م نیټه تازه حیواني سره د خوست ښار مال منلې څخه د فارم ساحې ته را انتقال شوه، د دې لپاره چې د تازه حیواني سرو استعمال د نباتاتو تخمونو او کوچنیو نیالگیو د خرابیدو سبب گرځي، نو نوموړې حیواني سره تر یو وخت پورې د ډیران په څیر وساتل شوه. برسیره پر دې چې نوموړې حیواني سره د لا ښه انکشاف او غذایی ارزښت لوړوالي لپاره په دريو طریقو کمپوسټ شوه. (۱) د حیواني فارم څخه چې کوم تازه سره راوړل شوې وه، ۱۰۰٪ د همدې حیواني سرې یو ډیران ترې تشکیل شو (AM)، (۲) په دوهم ډیران کې ۵۰٪ حیواني تازه سره او ۵۰٪ د نباتي پاتې شونو کمپوسټ چې نازکې برخې یې تجزیه شوې وې او ډنډرغړ سختې برخې یې لا نه وې تجزیه شوې (AM+C) او په (۳) ډیرانې کې بیا ۵۰٪ حیواني تازه سره او ۵۰٪ د تحقیقاتي فارم د ځمکې خاوره مخلوط شوې (AM+S) وه. نوموړي ډیرانونه وخت په وخت اړول کیدل او د ضرورت مطابق به یې رطوبت د اوبو په علاوه کولو سره تنظیمیده. وروسته د دريو میاشتو یا ۹۰ ورځو کمپوسټ پروسې څخه د یادې حیواني سرې درې واړه ډولونه د ارزښت ټاکلو لپاره په گشنیز یا داینا نبات (coriander) باندې و ازمایل شول.

په گشنیز نباتاتو باندې د یادې سرې درې واړه ډولونه د کنترول (صفر مقدار) په شمول په څلورو مقدارونو کې ۵، ۱۰ او ۱۵ ټن په هکتار استعمال شوه (L0, L1, L2, L3) چې د کنترول په شمول ټول ټال ۱۰ ټرمنټونه او ۳ تکرار چې مجموعي ۳۰ تجربوي واحدونه تشکیلېږي. د نوموړې تجربې لپاره تجربوي ډیزاین د خاورې فزیکي خواصو، جوړښت او تاریخې ته په کتو د کامل تصادفي ((Complete Randomize Design (CRD)) ډیزاین غوره شو. په ۲۰۱۹/۰۴/۱۵ نیټه باندې په تجربوي واحدونو (پلاټونو) کې سره واچول شوه او د خاورې سره مخلوط شوه. د سرې استعمال څخه وروسته درې ورځې بعد د گشنیز تخم په قطار شکل په پلاټونو کې وکرل شو. د پلاټونو اندازه امکاناتو، نباتاتو او ساحې ته په کتو د څنګ پولو څخه علاوه ۵۰ سانتي متر ۵۰× سانتي متر (۲۵۰۰ سانتي متر مربع) ټا کل شوې وه.

د تخم کرلو څخه لس ورځې وروسته تخمونو ټوکیدنه شروع کړه او د پلان مطابق په هر ۱۵ ورځې بعد د نباتاتو قد (لوړوالی) اندازه اخیستل کیده. د تخم د کرلو څخه ۴۵ ورځې وروسته د مارکیټ په اندازه حاصل راټول او د محاسبې لپاره یې تازه وزن، وچ وزن، قد یا جگوالی او په نباتاتو کې د اوبو اندازه گیری تر سره شوه.

ټوله محاسبه د احصایوي سافټ ویر سټاټ ویو (Stat View, version 5.0.1) په اساس تر سره شوې ده.

جدول ۰۱  
د کرنې پوهنځي د فارم ساحې د کرنيزې ځمکې د دوو ساحو د څارې د غذايي عناصرو اندازه

Location	Depth (Cm)	Texture Class	O.M	O.C	N	pH	EC	WHC	P	K	S	Fe	Mn	Zn	Cu
			%												
A	0-15	Sandy Loam	0.9	0.5	0.128	8.1	0.2	445	24.2	118.21	1.87	1.28	10.11	3.23	3.64
B	0-15	Sandy Loam	0.15	0.1	0.082	8.2	0.3	590	8.3	260.33	1.25	1.3	11.31	2.32	1.73

### د دنیا پر لوړ والي د مختلفو کمپوسټ شویو حیواني سرو اغېزې

د تخم کرلو څخه ۱۵ ورځې وروسته د نباتاتو لوړوالی اندازه گيري اخيستل شوې او تر حاصل اخيستلو پورې درې ځلې د لوړوالی اندازه گيري تر سره شويده. لاسته راغلي نتيجه ښيي چې د نباتاتو په لوړوالي (قد) باندې ټولو درې واړه سرو مختلفو اندازو د پام وړ تاثير لرلی دی (۱- شکل). د نباتاتو قد يا لوړوالی په کنترول ټریمینټونو کې يا په هغه پلاټونو کې چې په هغې کې حیواني سرې ندي کارول شوي د پام وړ ټيټ قد لري. د قدونو د درې واړو وختونو د ارقامو څخه څرگندېږي چې په هر ځلې لوړ قد په دوهم مقدار سرو يعني ۱۰ ټنه په هکتار کې تر لاسه شوی او لاسته راغلي ارقامو ته په کتو حیواني سره + کمپوسټ (۵۰٪ حیواني سره + ۵۰٪ کمپوسټ) ښه تاثير درلودلی دی او اعظمي لوړ والی په یاد مقدار کې لاسته راغلی دی. برسیره پر دې د سرو د ټولو ډولونو زیات استعمال ۱۵ ټن په هکتار سره د نباتاتو لوړ والی کم شوی او تاثير يې په څرگند ډول د دوهمې سطحې يعني ۱۰ ټنه پر هکتار څخه کم شوی دی.

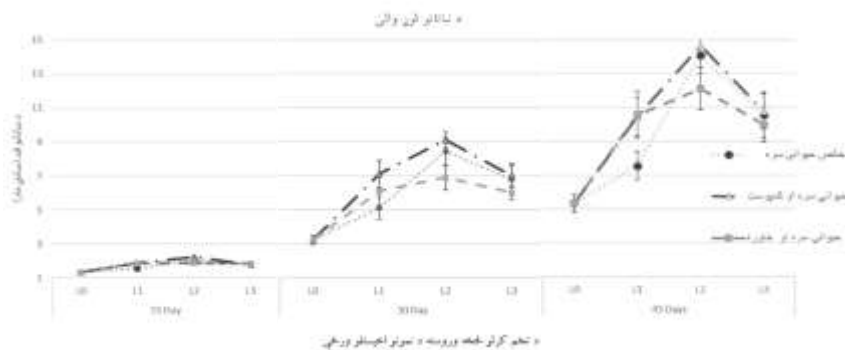

۱- شکل: پورته لاین گراف کې د درې واړو سرو تاثيرات د گشنيز نباتاتو په وده باندې ښودل شوی چې، د نمبو، ودی په جبران کې، په درې بيلا بيلو وختونو کې، يو اندازه گيري صورت نيولی دی.

د دانیبا نباتاتو تازه حاصل ته که وکتل شي بیا هم څرگندېږي چې د نباتاتو په حاصلاتو باندې د حیواني سرې او کمپوسټ گله فکتور ښه تاثیر کړی (۲- شکل). د وریانس تحلیل په اساس په حاصل باندې ۱۰ ټن په هکتار سرې ښه اغیزه کړیده او د لسو ټنو څخه د سرې زیات استعمال په حاصل باندې منفي تاثیر کړی او په څرگندې ډول حاصل کم شوی (۲- جدول).

د دانیبا نباتاتو په وچ وزن باندې هم د سرې عین تاثیرات لیدل کېږي یعنې د حیواني سرې او کمپوسټ گله ټرېمنټ سره د نباتاتو وچ وزن هم زیات شوی او همدارنگه د سرو د مقدار په زیاتوالي سره حاصل زیات شوی (۳- شکل). خو دا زیاتوالی تر دوهمې سطحې (۱۰ ټن پر هکتار) پورې اغظمي حد ته رسیدلی او د دې اندازې څخه د حیواني سرو په زیاتوالي سره یې حاصل کم شوی. د نباتاتو په وچ وزن باندې د حیواني سرو تاثیر گراف ته کتو معلومېږي چې د حیواني سرو او د خاورې گله ټرېمنټ (AM+S) په ټولو سطحو کې د نورو څخه د حاصلاتو اندازه کمه ده.

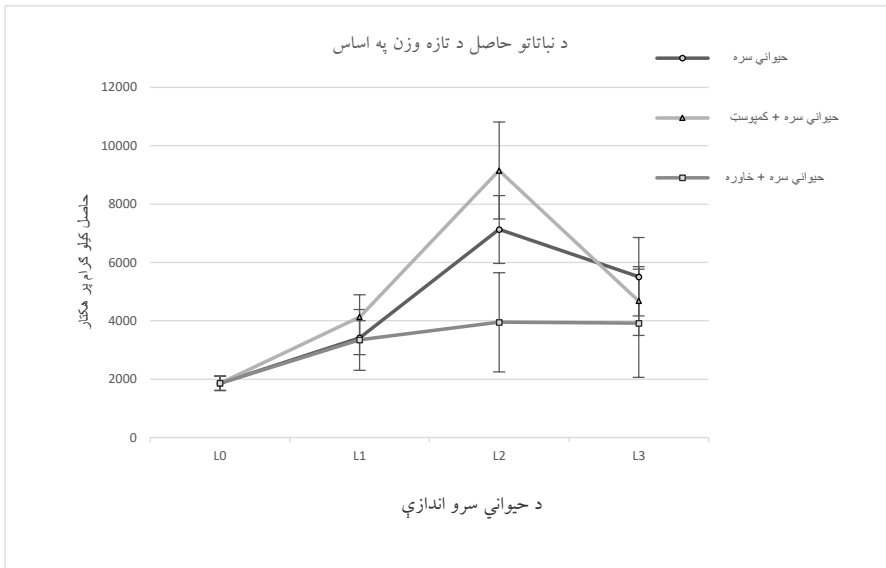

۲- شکل: پورته لاین گراف کې د درې واړو سرو تاثیرات په مختلفو اندازو سره د گشښیز نباتاتو په حاصل باندې د تازه یا لوند وزن په اساس ښودل شوی دی، L0, L1, L2, او L3 د سرو مختلفې اندازې دي.

شکل ۳ او ۴ ته په کتو د سرو مختلفې اندازې د نباتاتو په حاصلاتو باندې د پام وړ تاثیر لري، د سرو د مقدار زیاتوالي سره د نباتاتو حاصل او قدونه زیاتېږي، خو دغه زیاتوالی د یوه مناسب مقدار (۱۰ ټن په یوه هکتار کې) سره اغظمي حد ته رسیږي. کله چې د سرو مقدار د نوموړي حد څخه زیات شوی نو نباتاتو منفي عکس العمل ښودلی او حاصل یې کم شوی دی.



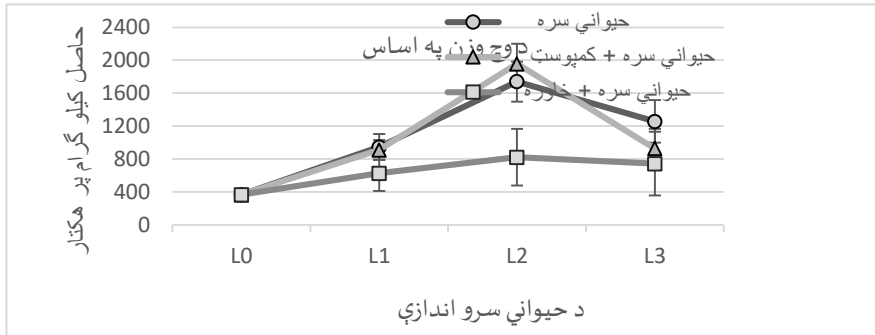

۳- شکل: پورته لاین ګراف کې د درې واړو سرو تاثیرات د ګشنیز نباتاتو په حاصل باندې د وچ وزن په اساس بنسټل شوی دی.

## ۲- جدول

د دانیبا نباتاتو په حاصلاتو باندې د درې ډوله حیواني سرو او مختلفو اندازو تاثیر او د اوسطونو مقایسه

سرې او د هغوی سطحې	تازه حاصل		په نباتاتو کې د اوبو اندازه
	Kg/ha		%
<b>AM</b>			
L0	1865.3 b	364.0 c	80.2 a
L1	3421.3 b	945.3 b	72.3 c
L2	7132.0 a	1740.0 a	75.3 b
L3	5510.7 a	1256.0 b	76.7 b
<b>AM+C</b>			
L0	1865.3 c	364.0 c	80.2 a
L1	4134.7 b	909.3 b	77.5 b
L2	9146.7 a	1956.0 a	77.8 ab
L3	4681.3 b	926.7 b	80.2 a
<b>AM+S</b>			
L0	1865.3 b	364.0 b	80.2 a
L1	3346.7 ab	625.3 a	82.0 a
L2	3950.7 a	820.0 a	79.5 ab
L3	3918.7 a	742.7 a	82.3 a

د اوسطونو ترمنځ تفاوت د مختلفو تورو په اساس بنسټل شوی او د متفاوتو تورو ترمنځ توپیر د احصایې په اساس څرګند ( $p < 0.05$ ) دی.



۴- شکل: پورته لاین گراف کې د درې وارو سرو تاثیرات د گشنیز نباتاتو د اوبو په مقدار باندې څرگندوي.

**مناقشه**

د حیواني سرو انکشاف او کمپوسټ درې وارو ډولونو استعمال څخه څرگندېږ چې د حیواني سرو کمپوسټ په پروسه کې د نور نباتي پاتې شونو علاوه کول ښه نتیجه لري. لکه څرنګه چې په پورته نتایجو کې لیدل کېږي چې د زیاتو عضوي سرو استعمال د دانییا قد، لوندوزن او وچ وزن باندې منفي تاثیر کړی او حاصل یې کم کړی دی. له بله پلوه لوړ مقدار حاصل د حیواني سرو په درې وارو ډولونو کې د ۱۰ ټن په هکتار (L2) استعمال سره لاسته راغلی دی (۲-جدول). د ابراهیم پاک او ملګرو (۲۰۲۳) څیړنیزې مقالې نتایج ښيي چې د حیواني سرې او کمپوسټ زیات استعمال (۲۰ ټن په هکتار) د غنمو حاصلات د پام وړ کم کړي دي. همدارنګه د کادم (۲۰۲۱) د څیړنې نتایجو کې لیدل کېږي چې د وچوبي په مختلفو شرایطو کې د حیواني سرو استعمال ۱۰ ټن پر هکتار سره د دانییا نباتاتو ټولو برخو لکه: د پاڼو سطحې، د ریشو وچ وزن، لوند وزن او د پورته تنې لوند وزن د پام وړ وده او حاصل تولید کړی دی. د عضوي سرو استعمال په خاورو کې د اوبو موثریت زیاتوي او د لاسته راغلو نتایجو په اساس د حیواني سرو کمپوسټ د خالص حیواني سرو په پرتله نباتاتو ته د زیاتو اوبو په برابرلو کې مرسته کوي [۸].

د حیواني سرو کمپوسټ کول د تازه استعمال په پرتله د څو لارو څخه ګټه لري لکه په تازه سرو کې د هر زه بوټو تخمونو انتقال زیات وي نسبت هغو ته چې کمپوسټ شوي وي. د تازه حیواني

سرې څخه د امونیم په شکل د نایتروجن فرار زیات وي او همدارنگه کچېرې تازه حیواني سرې فصلونو ته واچول شي نو د تجزیې له امله د نباتاتو خرابیدو سبب هم گرځي [۲].

### اخری پایلې

د پورته نتایجو څخه څرگندیږي چې د حیواني سرو انکشاف د نباتاتو په وده باندې مثبت تاثیر لري. دغې څېړنې او نورو څېړنو ثابته کړیده چې د حیواني سرو د لا ښه کیفیت لپاره د هغوی کمپوسټ کول اړین دی. همدارنگه د حیواني سرو کمپوسټ کولو سره د نباتي تجزیه شوو پاتې شونو گډول ډیره ښه پایله لري چې پدې اړه د مناقشې په برخه کې د نورو څېړنو نتایجو څخه هم یادونه شویده. علاوه لدې څخه د سرو مناسب استعمال سره د نباتاتو حاصلات لوړیږي، کچېرې سرې په کم مقدار سره استعمال شي حاصلات کمیږي او یا کچېرې په ډیر زیات مقدار سره استعمال شي نو بیا یې هم حاصل کمیږي. ځکه چې په کم مقدار سره یې استعمال د نباتاتو د اړتیا وړ غذایی مواد نشي برابرولی او په زیات مقدار سره یې استعمال امکان لري چې د نباتاتو لپاره زهري تمام شي. همدارنگه د سرو زیات استعمال د حاصل د کموالي سبب گرځي او هم د مصارفو زیاتیدو باعث گرځي. د پورته درې ډوله حیواني سرو له جملې څخه حیواني سرو او د کمپوسټ گډ تهرتمنت نورو دوو ته ښه نتیجه درلوده او همدارنگه لس ټنه پر هکتار د حیواني سرو استعمال په زړه پورې حاصل درلود. د دې لپاره چې د مختلفو حیواني سرو کمپوسټ کولو تاثیر په مختلفو نباتاتو، د خاوري په کیمیاوي او فزیکي خواصو باندې څرگند شي نوره وړاندې څېړنو ته هم اړتیا لیدل کیږي.

### سپارښتنې

د دې څېړنې او نورو اړوند څېړنو پایلو ته په کتو سره، د کرنې اړوند سکتورونو او بزگرانو ته سپارښته کیږي چې د حیواني او نباتي پاتې شونو بیخایه غورځولو څخه ډډه وکړي، ځکه چې د چاپیریال ککړیدو سبب گرځي. کچېرې یاد پاتې شوني راغونډ او په منظم ډول د کمپوسټ پروسو څخه تیر شي، نو نه یوازې د چاپیریال د پاکوالي سبب گرځي، بلکې د خاوري حاصلخیزی او د نباتاتو د ښې ودې سبب هم گرځي. برسیره پردې، د حیواني سرو، کمپوسټ او نورو سرو استعمال باید د خاوري خواصو او د نباتاتو اړتیا مطابق تر سره شي. ځکه چې د سرو زیات استعمال د چاپیریال ککړتیا سبب گرځي او هم د حاصلاتو کمښت سبب گرځي. له بله خوا په کمه اندازه استعمال سره بیا اعظمي حاصلات لاسته نه راځي. نو تجربو او څېړنو ته په کتو د سرو متوسط استعمال زیات گټور دی.

### ماخذونه

1. Ban-Nai T, Muramatsu Y, Yanagisawa K. Transfer factors of some selected radionuclides (radioactive Cs, Sr, Mn, Co and Zn) from soil to leaf vegetables. Journal of radiation research. 1995 Jun 1;36(2):143-54.

۲. Barker AV. Science and technology of organic farming. CRC press; 2010 Apr 5:81-103
۳. Drebee HA, Abdul-Razak NA. The impact of corruption on agriculture sector in Iraq: econometrics approach. In IOP Conference Series: Earth and Environmental Science. IOP Publishing. 2020 Aug 1 (Vol. 553, No. 1, p. 012019).
۴. Ebrahimipak N, Omidvari S, Abdi S. Effect of organic fertilizer and nitrogen levels on plant growth characteristics in Wheat-Corn rotation. Water and Soil Management and Modeling. 2023;3(3):108-19.
۵. Kadhim AJ. Effect of biofertilizers and animal manure on morphophysiological characteristics and amount of coriander (*Coriandrum sativum* L.) essential oil under drought stress conditions. In IOP Conference Series: Earth and Environmental Science. IOP Publishing. 2021 Apr 1 (Vol. 735, No. 1, p. 012047)
۶. Larney FJ, Sullivan DM, Buckley KE, Eghball B. The role of composting in recycling manure nutrients. Canadian Journal of Soil Science. 2006 Aug 1;86(4):597-611.
۷. Moradi A. Inventory of Iran Greenhouse Gas Emissions in 2010. Science Cultivation. 2012 Dec 21;3(1):55-9.
۸. RAHİMİ A, GİTARİ H, LYONS G, HEYDARZADEH S, TUNÇTÜRK M, TUNÇTÜRK R. Effects of vermicompost, compost and animal manure on vegetative growth, physiological and antioxidant activity characteristics of *Thymus vulgaris* L. Under water stress. Yuzuncu Yıl University Journal of Agricultural Sciences. 2023 Mar 3;33(1):40-53.
۹. Ross SM. Organic matter in tropical soils: current conditions, concerns and prospects for conservation. Progress in physical geography. 1993 Sep;17(3):265-305.
۱۰. Tiquia SM, Richard TL, Honeyman MS. Carbon, nutrient, and mass loss during composting. Nutrient cycling in Agroecosystems. 2002 Jan;62:15-24.

## د کاربونیل ګروپ د تراکمي تعاملاتو د میکانیزم څېړل

پوهنمل دکتور غلام اقبال مرستیال او پوهنیار نورالله حسین خېل شیخ زاید پوهنتون، ښوونې او روزنې پوهنځی د کیمیا خانګې استادان  
ایمل ادرس: [iqbalmarastial1982@gmail.com](mailto:iqbalmarastial1982@gmail.com)

### لنډیز

هغه تعاملات چې، په دې مقاله کې ور باندې بحث کیږي یو له ډېرو مهمو طریقو او کړنلارو څخه دي، چې پکې د کاربن-کاربن ترمخ نوې اړیکه تشکیلیږي، نن ورځ له دغو تعاملاتو څخه په عضوي سنتیز کې او همدارنګه په ورځني کیمیاوي صنعت کې په پراخه پیمانه استفاده کیږي دغه تعاملات عبارت دي له: الدولی تراکمي تعامل، د رابینسون د حلقي جوړونې تعامل، د کلایزن تراکمي تعامل، د ډیکمن تراکمي تعامل، د مایکل جمعي تعامل، د دارزن تراکمي تعامل او داسې نور مهم تعاملات په دې مقاله کې تر څیړنې لاندې نیول شوي دي. د دغو ټولو تعاملاتو د میکانیزم اساس د یو نیوکولوفیل کاربن تعامل له یو کاربونیل ګروپ سره دی یعنې تعامل د یو نیوکولوفیلی حملې په واسطه شروع کیږي دلته د جدا شوي محصول نوعه او اهمیت په نیوکولوفیل کاربن باندې په وصل شوی معویض (Z) او همدارنګه د a او b په معویضو پورې، چې په کاربونیل ګروپ باندې وصل دي اړه لري او په همدې ترتیب د تعامل په کړنلاره او طریقي پورې هم تړاو لري. څلور اساسي عملیې د دغو تعاملاتو په جریان کې منځ ته راتلای شي، چې په لاندې ډول سره یې مطالعه کوو. یعنې نیوکولوفیلی کاربن کیدلای شي، چې یو الدولی تعامل سرته ورسوي او بیتا هایډروکسي الکایل کیتون ورڅخه په لاس راشي لکه د A مسیر چې د B په مسیر کې د اسایلیشن عملیه سرته رسوي په هغه کې یو ګروپ له کاربونیل ګروپ لرونکي الکتروفیل څخه تفریق کیږي، همدارنګه د ویتیک او هغه ته ورته تعاملاتو کې محصول مواد چې، اکسیجن لري د Z له معویض سره تعامل کوي او یو حذفی محصول منځ ته راځي لکه د C په مسیر کې او همدارنګه د d مسیر ښيي که چیرې اینولیت مرکبات د الفا په موقعیت کې یو تفریق کیدونکی وظیفوي ګروپ ولري، نو دلته بیا حلقه جوړونه صورت نیسي.

**کلیدي کلمې:** اینولیشن، الدولیشن، تراکمي تعاملات، دارزن تعامل، ډیکمن تعامل.

### سرېزه

الحمد لله رب العالمین والصلوات والسلام علی اشرف الانبیاء والمرسلین محمد وعلی اله و اصحابه اجمعین اما بعد:  
عموماً تراکمي الدولی تعامل د الډیهاید- الډیهاید یا الډیهاید- کیتون او یا کیتون- کیتون ترمخ صورت نیسي د دغه ډول تعاملاتو کلي میکانیزم په څلورو مرحلو کې صورت نیسي په لومړی

مرحله کې یو کاربونیل ګروپ لرونکی مرکب کیتون یا الډیهاید په اینولیت آیون باندې بدلېږي، په دوهمه مرحله کې دغه تولید شوی کاربو انیون د اینولیت آیون له یو کاربونیل ګروپ سره نیوکولوفیلی تعامل سرته رسوي، په دریمه مرحله کې د هایډروجن انتقال صورت نیسي په څلورمه مرحله کې محیط په کمه اندازه تیزابي کيږي او د دیهایډریشن عملیه صورت نیسي. په نتیجه کې نهایی محصول الفا-بیټا غیر مشبوع کیتونونه ورڅخه په لاس راځي، یعنې په دغه عملیه کې دوه ډوله مهم محصولات په لاس راځي لومړی الفا هایډروکسي کیتون، چې د دریمې مرحلې محصول دی او الفا- بیټا غیر مشبوع کیتون چې د آخري مرحلې محصول دی په لاس راځي (۱، ص. ۱).

یو بل مهم تعامل، چې په دې مقاله کې ور باندې بحث شوی ده هغه مزدوج یا کانونجیټ جمعي تعامل ده، چې یو نیوکولوفیل کاربن یې له بل الکتروفیل کاربن سره، چې په خپل جوړښت کې دوه ګونې یا درېګونې اړیکه ولري سرته رسوي او شرط پکې داده، چې الکتروفیل جز د دغه تعامل چې الکین یا الکاین دی حتماً د یو الکترون کښوونکي معویض درلودونکی وي لکه د اینولیت مرکباتو تعامل د الفا بیټا غیر مشبوع مرکباتو سره (۲، ص. ۵).

هغه تراکمي تعامل، چې په داخل د مالیکولونو کې د دوه ایستري ګروپونو تر منځ صورت نیسي د ډیکمن د تعامل په نوم سره یادېږي، او د حلقې د تشکیل سبب، کيږي چې په نتیجه کې بیټا کیتو ایسترونه په لاس راځي د ډیکمن او کلازین تراکمي تعامل ترمنځ فرق دا ده، چې د ډیکمن په تراکمي تعامل کې یو ایتوکسي یا اریلوکسي ګروپ تفریق کيږي وروسته حلقوي کاربونیل مرکبات په لاس راځي اما د کلازین په تراکمي تعامل کې عیني دوه ایستري مالیکولونه سره متراکم کيږي او ځنځيري بیټا کیتو ایسترونه ورڅخه په لاس راځي د ډیکمن تراکمي تعامل کلي میکانیزم هم په دغې مقاله کې څیړل شوی دی. د کاربن-کاربن د نوې اړیکې تشکیل، چې په ورځني ژوند کې د مختلفو بیولوژیکي او صنعتي محصولاتو لپاره ډیره مهمه کړنلاره ده یو له هغو څخه د مایکل جمعي تعامل ده. په دغه تعامل کې لومړی نیوکولوفیلی کاربن تشکیلېږي بیا د دغه نیکولوفیلی کاربن جمعي تعامل له الفا- بیټا غیر مشبوع کاربونیل مرکباتو لکه ایسترونو، کیتونونو او الډیهایدونو سره د مایکل د تعامل په نوم یادېږي، د دغه تعامل د سرعت زیاتوالی د الکتروفیل جز په ماهیت پورې اړه لري یعنې که چیرې دوه ګونې کانونجیټ اړیکې د ځینو الکترو نیګاتیف ګروپو په واسطه فعاله شي یعنې الکتروفیل خاصیت یې زیات شي د نیکولوفیل تعامل سرعت ورسره زیاتېږي لکه د نایترو، سیانو، سلفونیل او داسې نورو ګروپو شتون د دوه ګونې اړیکې په څنګ کې د دغې اړیکې د الکتروفیلی خاصیت د زیاتیدو باعث کيږي (۳، ص. ۱۰).

### موخې

- د کاربونیل ګروپ د تراکمي تعاملاتو د میکانیزم بیانول.
- د کلازین او ډیکمن تراکمي تعامل د توپيرونو پیژندل.
- د کاربن-کاربن تر منځ د نوې اړیکې د تشکیل د میتودونو توضیح کول.

- د کاربونیل ګروپ په تراکمي تعاملاتو باندې د تیزابي او القلي کتلوسټونو د تاثیراتو څېړل.

### مواد او کړنلاره

دغه څېړنه په ۱۴۰۲ کال کې تر سره شوې ده د څېړنې ډول یې کتابتوني ده چې تقریباً د ۱۰ هغو مقالو څخه پکې استفاده شوې ده چې په معتبرو نړیوالو ژورنالونو کې خپرې شوي دي او همدارنگه د معتبرو علمي معیاري کتابونو څخه هم پکې گټه اخیستل شوې ده. پدې لیکنه کې چې له کومو څړنوخه استفاده شوې ټولې یې د ۲۰۱۲ څخه تر ۲۰۲۳ میلادي کالونو منځ کې خپرې شوي دي او د نړۍ په زیاتو پر مخللو هیوادونو کې سرته رسیدلي دي پورته څېړنې په مختلفو انټرنیټي سایټونولکه: Scopus, Web of Science, Scien Direct, Google Scholar او داسې نورو کې د کلیدي کلیمو Doi نمبر عنوانونو او نورو مشخصاتو پر اساس پلټل شوې دي او د کاربونیل ګروپ د تراکمي تعاملاتو په اړه معلومات را ټول او تحلیل شوي دي، چې د مسلک مینوالوته به د یوې چاپ شوې مقالې په توگه وړاندې شي.

### د کاربونیل ګروپ تراکمي تعاملات

ټول هغه عضوي مرکبات چې په خپل ترکیب کې د کاربونیل ګروپ ولري، نسبت نورو معمولي مرکباتو ته ښه کیمیاوي تعاملات سرته رسوي دا ځکه چې کاربونیل ګروپ همیشه یو قوي الکترونیکاتیف عنصر په خپل مالیکولي جوړښت کې لري او همدارنگه د دغه ګروپ الکترونیکاتیف خاصیت د  $SP^2$  هایبریډ په درلودلو سره زیات ده چې په دې ډول دغه الکترونیکاتیف خاصیت د کاربونیل ګروپ د همسایه اتومونو د فعالیت باعث هم کېدلای شي چې بالاخره مختلف نور عضوي مرکبات ورڅخه په لاس راځي، د کاربونیل ګروپ د تراکمي تعاملاتو عمومي شکل په لاندې ډول ده (ص. ۴، ۱۴).

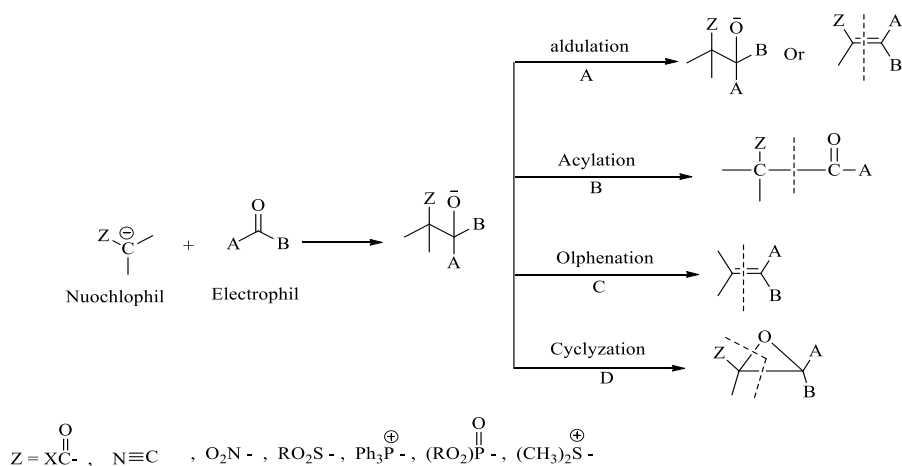

(۱- شکل): د کاربونیل ګروپ د تراکمي تعاملاتو مختلف محصولات ښودل شوي دي.

### د الدول جمعي تراکمي تعامل

عموماً تراکمي الدولي تعامل د الديهاید- الديهاید یا الديهاید کیتون او یا کیتون کیتون تر منځ صورت نیسي د دغه ډول تعاملاتو کلي میکانیزم په څلورو مرحلو کې صورت نیسي په لومړۍ مرحله کې یو کاربونیل ګروپ لرونکی مرکب کیتون یا الديهاید په اینولیت آیون باندې بدلیری، په دوهمه مرحله کې دغه تولید شوی کاربو انیون د اینولیت آیون له یو کاربونیل ګروپ سره نیوکولفيلي تعامل سرته رسوي، په دریمه مرحله کې د هایدروجن انتقال صورت نیسي او لآخړه په څلورمه مرحله کې محیط په کمه اندازه تیزابي کیری او د دیهایدریشن عملیه صورت نیسي په نتیجه کې نهایی محصول الفا-بیټا غیر مشبوع کیتونونه ورڅخه په لاس راځي، یعنی په دغه عملیه کې دوه ډوله مهم محصولات په لاس راځي لومړی الفا هایدروکسي کیتون چې د دریمې مرحلې محصول ده او الفا-بیټا غیر مشبوع کیتون چې د آخري مرحلې محصول ده په لاس راځي د دغه ډول تعاملاتو لپاره لاندې میکانیزم وړاندیز شوی ده (۵،ص. ۸).

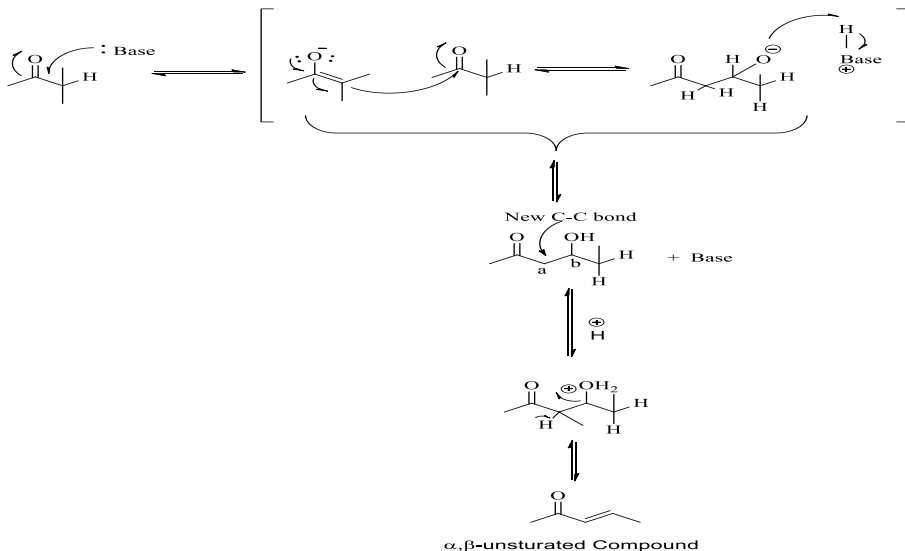
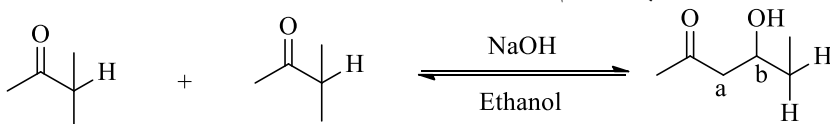

(۱- شیماء). د یو کاربونیل ګروپ د تراکمي تعامل میکانیزم ښيي



### په الدولی تعامل کې له کاربونیل ګروپ سره د نیوکلوپیل تعامل کنترول

وروسته له دې چې یو کاربونیل ګروپ په نیوکلوپیل کاربن باندې تبدیل شي او له بل کاربونیل ګروپ سره تعامل وکړي، نو یوه نوې د (-C-C-) اړیکه منځ ته راځي. دلته یو شمیر قوانین او اصول شتون لري، چې نیوکلوپیل کاربن د کاربونیل ګروپ په کوم کاربن باندې وصل شي دې ته د الدولی تعامل کنترول ویل کیږي، دغه قوانین او اصول عبارت دي له: ۱- د معادل هایډروجن پیداکول: یعنې کله چې په یو کاربونیل ګروپ کې یو ډول هایډروجنونه وجود ولري فرق نکوې چې نیوکلوپیل کاربن په هر کاربن باندې وصل شي لکه:

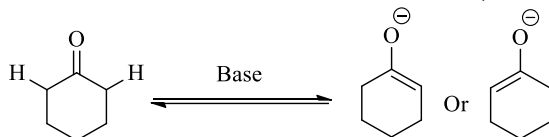

۲- د تیزابي هایډروجن پیداکول: د تیزابي هایډروجن پیداکول په دې معنی چې په یو کاربونیل ګروپ کې د القلي په واسطه هغه هایډروجن جذیږي چې تر ټولو زیات تیزابي خاصیت ولري او بیا په مربوطه کاربن باندې الکتروفیل جز وصل کیږي لکه:

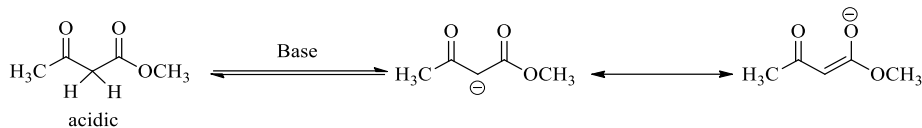

۳- د فعاله کاربونیل ګروپ انتخاب: که چېرې د تعامل په محیط کې کیتون او الډیهایډ دواړه شتون ولري په القلي محیط کې هایډروجن له کیتون څخه جلا کیږي لکه:

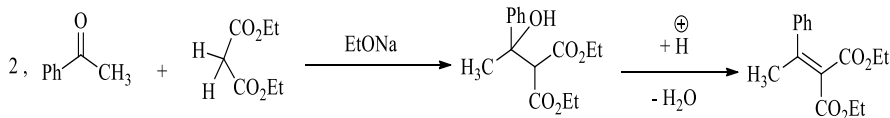
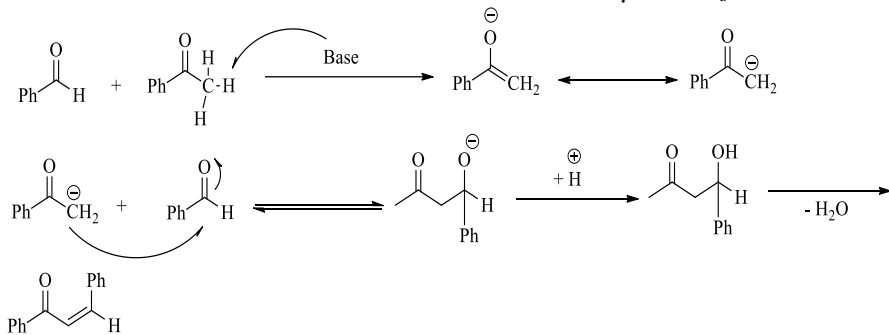

۴- کینتیکي او ترمو دینامیکي کنترول: په کینتیکي کنترول کې د هایډروجن جلا کیدنه د کاربونیل ګروپ له هغه کاربن څخه صورت نیسي چې هلته فضائي دافعه کمه وي (۶، ص. ۳).

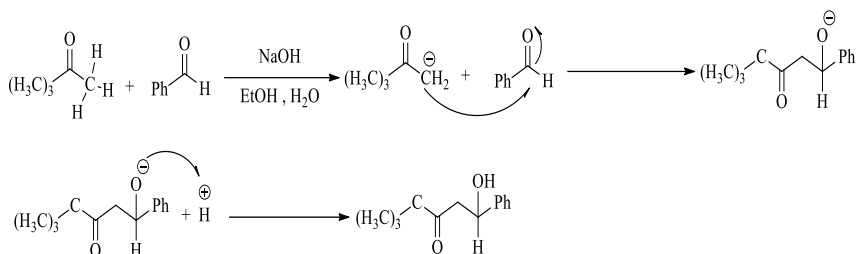

### داخلي ماليکولي الدولی تعاملات او د رایښون حلقه جوړونه

هغه دوه کاربونیل لرونکي مرکبات چې د کاربونیل ګروپونه په مناسبو موقعیتونو کې ولري نو دلته داخلي الدولی تراکمي تعامل سرته رسیږي او حلقه جوړونه منځ ته راځي دغه تعامل په کتابونو کې د رایښون حلقه جوړونې په نامه سره هم یادېږي لکه (۷، ص. ۳).

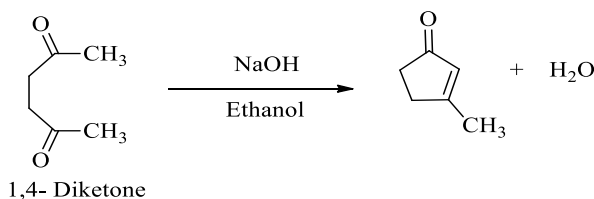
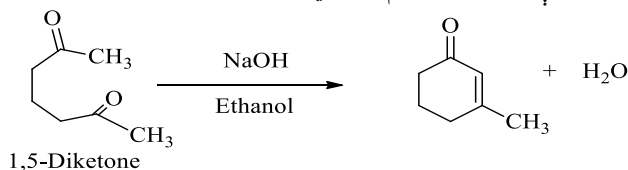

۴،۱- ډای کیتون مرکبات کیدلای شي دوه ډوله حلقه جوړیدنه منځ ته راوړي، اول دا چې که چیرې د القلي په واسطه د یو کاربونیل ګروپ د میتایل معویضې څخه یو هایډروجن جدا شي نو دغه نیوکولوفیل په بل کاربونیل ګروپ حمله کوي او یو پنځه ضلعي غیر مشبوع مرکب ورڅخه په لاس راځي لکه د A مسیر او که چیرې د دوه کاربونیل ګروپو تر منځ هایډروجن جلا شي تولید شوی نیوکولوفیل د مرکب په یو کاربونیل ګروپ حمله کوي او یو درې ضلعي غیر مشبوع حلقه منځ ته راځي دغه حالت ډیر غیر ثابت حالت ده لکه د B مسیر (۸، ص. ۱۴).

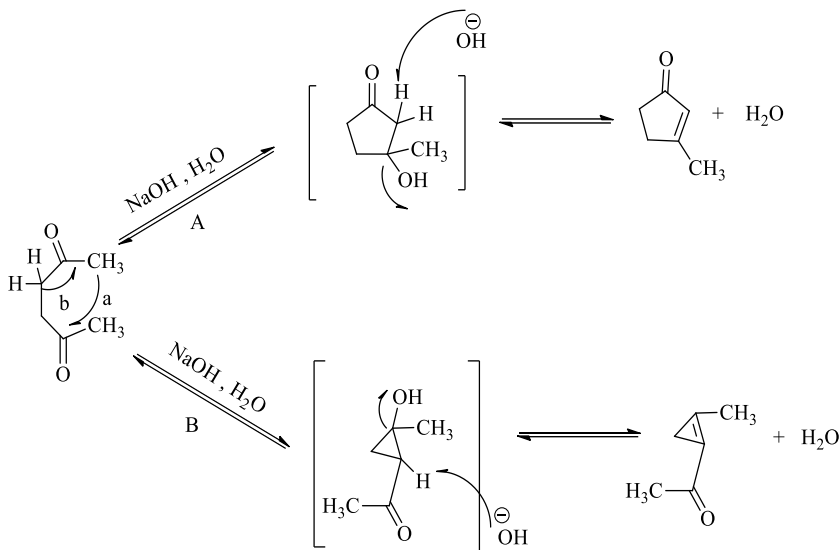

(۲- شکل): د راینسون حلقه جوړونې دوه ډوله مختلف محصولات

### د کلایزن او دیکمن تراکمي تعامل

د اسایلیشن یو لوی گروپ تعاملات د استرونو اسایلیشن ده چې په هغو کې یو تفریق کیدونکی گروپ الکوکساید یا اریلوکساید ده د استرونو خپل منځي تراکم د کلایزن د تعامل په نوم یادېږي د مثال په ډول ایټایل اسیتو اسیتات د کلایزن د تعامل په واسطه په ایټایل اسیتات باندې بدلېږي، د دغو تعاملاتو هره مرحله یو رجعي تعامل ده کلي میکانیزم د کلایزن تعامل په لاندې ډول ده.

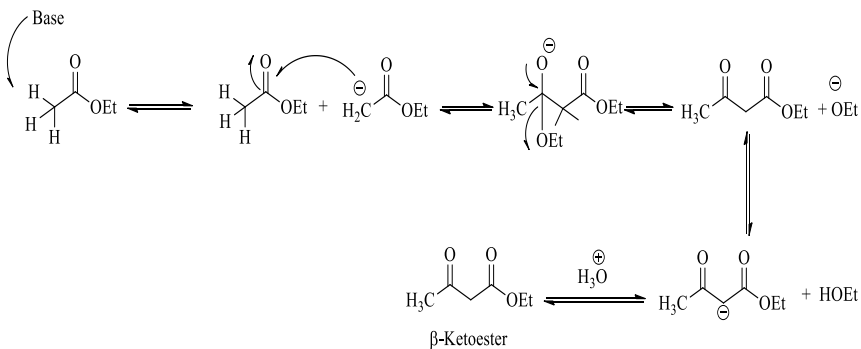

د کلایزن تراکمي تعامل د مختلفو استرونو تر منځ هم صورت نیسي چې د Mixed Claisen په نوم هم یادېږي لکه (۹، ص. ۴).

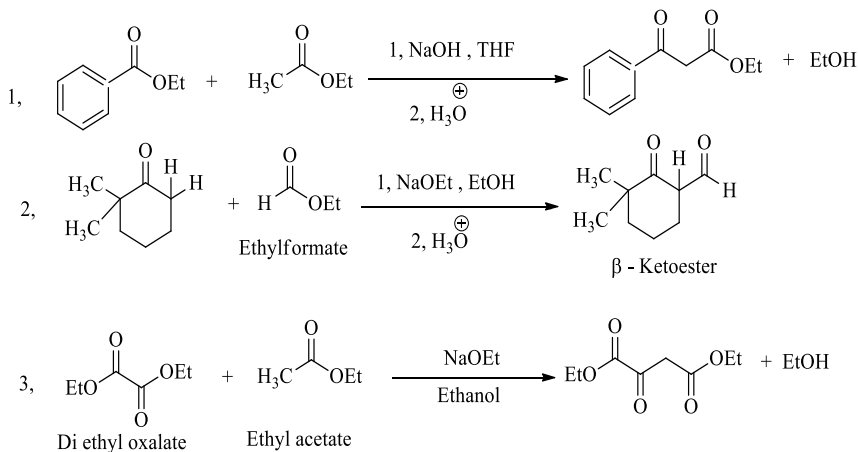

### دیکمن تراکمي تعامل

هغه تراکمي تعامل چې په داخل د مالیکولونو کې د دوه ایستري ګروپونو تر منځ صورت نیسي د دیکمن د تعامل په نوم سره یادېږي او باعث د تشکیل د حلقې کېږي چې په نتیجه کې بیتا کیتو ایسترونه په لاس راځي د دیکمن او کلایزن تراکمي تعامل ترمنځ فرق دا ده چې د دیکمن په تراکمي تعامل کې یو ایټوکسي یا اریلوکسي ګروپ تفریق کېږي وروسته حلقوي کاربونیل مرکبات په لاس راځي اما د کلایزن په تراکمي تعامل کې مشابه دوه ایستري مالیکولونه سره متراکم کېږي او ځنځیري بیتا کیتو ایسترونه ورڅخه په لاس راځي د دیکمن تراکمي تعامل کلي میکانزم په لاندې ډول ده (۱۰، ص. ۷).

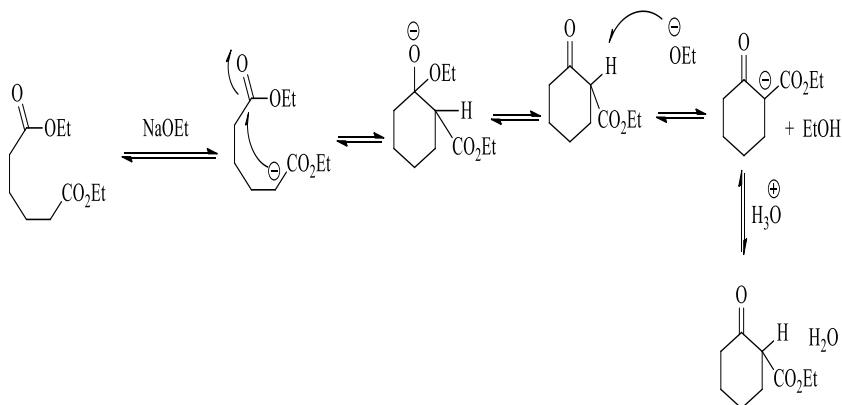

د دیکمن تعامل ځینې نور مهم مثالونه په ترتیب سره په لاندې ډول ښودل شوي دي.

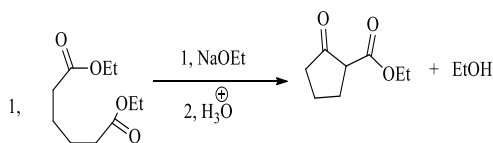

1,6-diEster

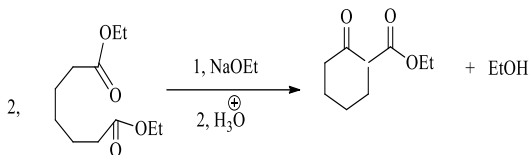

1,7-Di ester

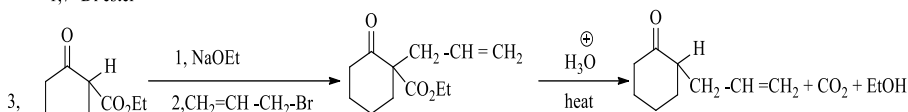

2- Allylcyclohexanone

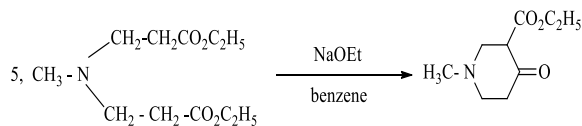
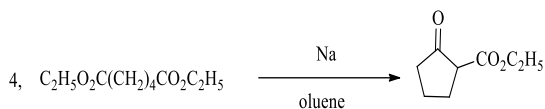

### د مایکل جمعي تعامل

د کاربن-کاربن نوې اړیکې تشکیل چې په ورځني ژوند کې د مختلفو بیولوژیکي او صنعتي محصولاتو لپاره ډیر مهم روش ده یو له هغو څخه د مایکل جمعي تعامل ده. په دغه تعامل کې لومړی نیوکولوفيلي کاربن تشکیليري بیا د دغه نیوکولوفيلي کاربن جمعي تعامل له الفا-بیټا غیر مشبوع کاربونیل مرکباتو لکه ایسترونو، کیتونونو او الدهایدونو سره د مایکل د تعامل په نوم یاديري، د دغه تعامل د سرعت زیاتوالی د الکتروفیل جز په ماهیت پورې اړه لري یعنې که چیرې دوه ګونې کانسجوسیت اړیکې د ځینو الکترو نیگاتیف ګروپو په واسطه فعاله شي یعنې الکتروفیل خاصیت یې زیات شي د نیوکولوفیل تعامل سرعت ورسره زیاتيري لکه د نایټرو، سیانو، سلفونیل او داسې نورو ګروپو شتون د دوه ګونې اړیکې په څنګ کې د دغې اړیکې د الکتروفيلي خاصیت د زیاتیدو باعث کيري، د مایکل تعامل کلي میکانزم په لاندې ډول ده (۱۱، ص. ۴).

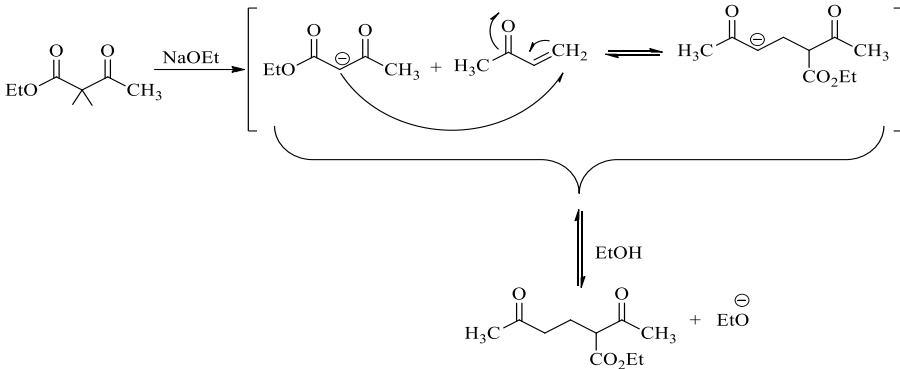

پورته شیمیا د مایکل جمعی تعامل میکانیزم ښیي

د مایکل جمعی تعامل درې ډوله مختلف مثالونه په لاندې ډول دي.

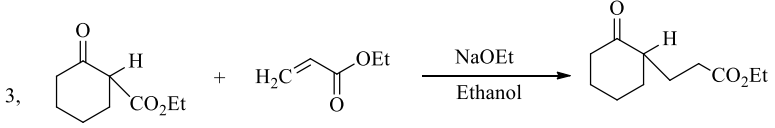
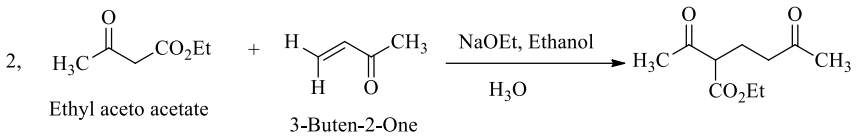
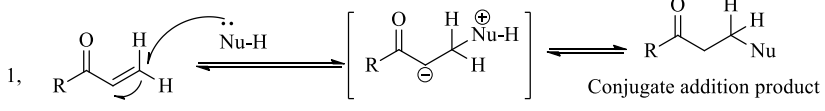

یعني د مایکل په تعامل کې دوه اساسي تعامل کوونکي مواد یعني الکترون منونکي او الکترون ورکوونکي شتون لري په لاندې جدول کې د دغو موادو ځنې نمونې ښودل شوي دي.

(۱) جدول: د مایکل تعامل لپاره منونکي او الکترون ورکوونکي گروپونه

Micael acceptor	Miceal donors
$\text{H}_2\text{C}=\text{CH}-\text{CHO}$ Propenal	$\text{R}-\text{C}(=\text{O})-\text{CH}_2-\text{C}(=\text{O})-\text{R}'$ β-ketone
$\text{H}_2\text{C}=\text{CH}-\text{COCH}_3$ 3-Butene -2- One	$\text{R}-\text{C}(=\text{O})-\text{CH}_2-\text{C}(=\text{O})-\text{OEt}$ β- keto ester
$\text{H}_2\text{C}=\text{CH}-\text{CO}_2\text{Et}$ Ethyl propenoate	$\text{EtO}-\text{C}(=\text{O})-\text{CH}_2-\text{C}(=\text{O})-\text{OEt}$ Diethyl malonate

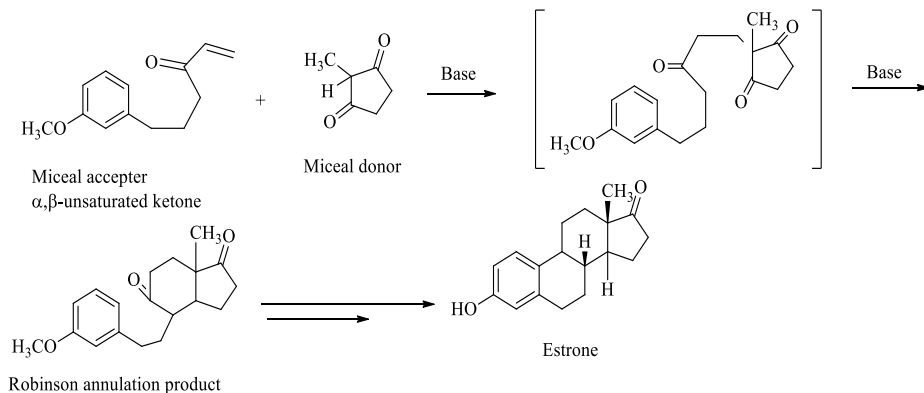

### د کاربونیل ګروپ تراکمي تعامل د این آمین له ایون سره (ستورک تعامل)

د اینولیت مرکباتو یو بل ډول نیوکوفیلی تعامل هغه د این آمین اینولیت تراکمي تعامل ده له کاربونیل ګروپ سره د دغه تعامل میکانیزم په دې ډول ده چې لومړی یو کیتون مرکب د دوهمي آمین سره متراکم کیري او این آمین جوړوي بیا دغه این آمین مرکب د کاربونیل ګروپ یا د الفا- بیټا غیر مشبوع مرکباتو سره تراکمي تعامل سرته رسوي او بلاخره پای کیتون مرکبات ورڅخه په لاس راځي لکه (۱۲، ص. ۱۱).

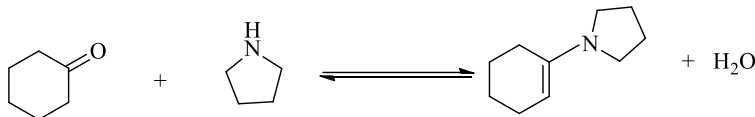

Cyclohexanone Pyrrolidine

یعني پورته تعامل ته په کتو سره یو کاربونیل او بل آمین ګروپ دواړه کولای شي چې په یو نیوکوفیل باندي تبدیل شي، او له بل کاربونیل ګروپ سره نیوکوفیلی جمعي تعامل سرته ورسوي لکه (۱۳، ص. ۱۱).

An Enolate ion :

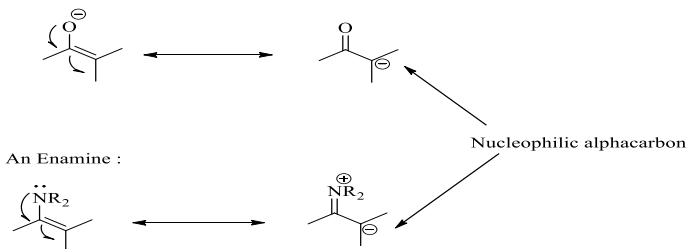

یعني په پورته نیوکولفیلک کاربن کې د هغه کاربن نیوکولفیلې خاصیت زیات ده چې له کاربونیل ګروپ څخه منځ ته راځي او هغه نیوکولفیل کاربن چې د این آمین څخه منځ ته راځي د نایټروجن په اتوم د مثبت چارج له کبله ضعیف نیوکولفیلې خواص لري (۱۴، ص. ۲۱).

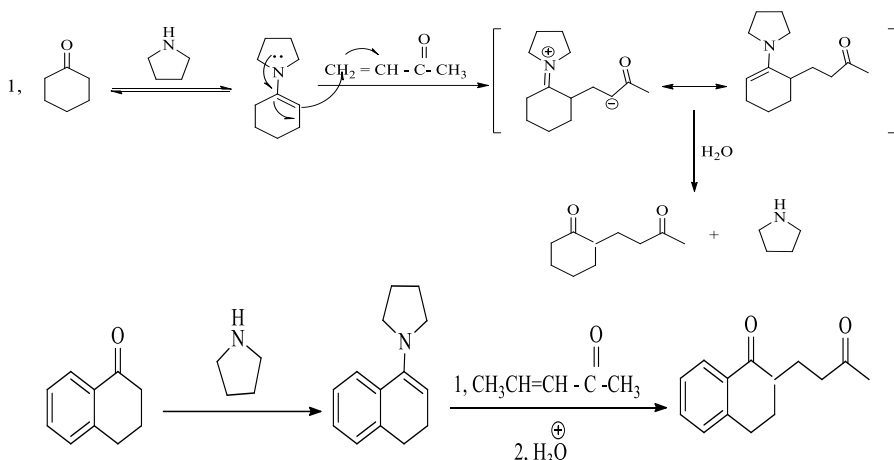

**د الفا هلو ایسترونو جمعي نیوکولفیلې تعامل له کاربونیل ګروپ سره (دارزن تعامل)**  
 دغه تعامل چې د ایپوکسایدونو د تولید لپاره یوه قدیمې طریقه ده کولای شو چې مختلف ډوله ایپوکسایدونه ورڅخه په لاس راوړو میکانزم د تعامل یې په دې ډول ده چې لومړی هلو ایسترونه په اینولیت مرکباتو باندې بدلیری او په کاربونیل ګروپ باندې نیوکولفیل حمله کوي څرنگه چې دغه اینولیت په خپل ترکیب کې د الفا په موقعیت کې یو تفریق کیدونکی د هلوجن اتوم لري نو د اینولیت منفي چارج لرونکی اکسجن په دغه کاربن باندې حمله کوي او حلقه جوړونه صورت نیسي (۱۵، ص. ۶۷).



همدارنگه د پورته میکانیزم په څیر د دارزن د تعامل ځینې نور مثالونه په ترتیب سره په لاندې ډول لیکل شوي دي [۷].

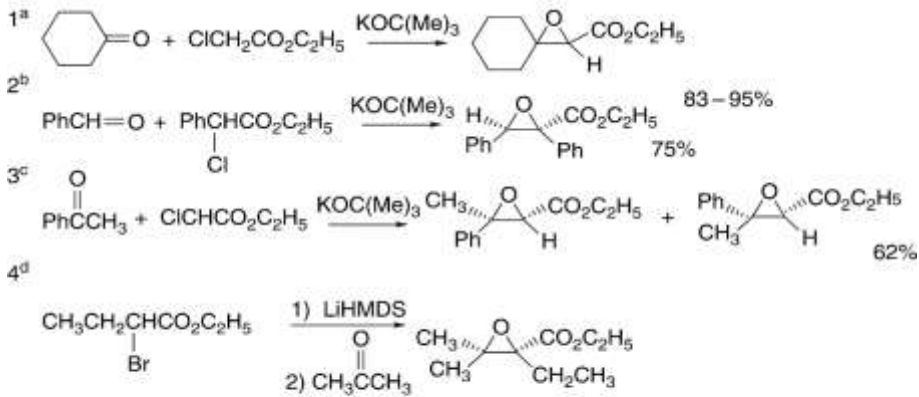

### د مانېخ تعامل (Mannich Reaction)

د داسې یو کاربونیل ګروپ تراکمي تعامل د ایمینیوم له ایون سره چې د اینولیشن قابلیت ولري د مانېخ د تعامل په نوم سره یادېږي، دغه تعامل زیات وخت د فارملدیهاید په واسطه صورت نیسي چې د الفا په موقعیت کې د کاربونیل ګروپ سره یو ډای الکایل امینو میتایل معویض اضافه کېږي لکه.

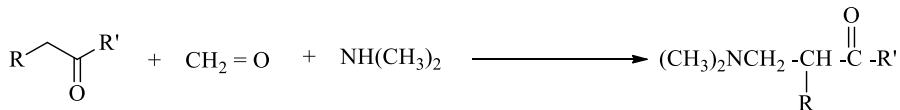

دلته الکتروفیل جز په احتمالي ډول د آمین او فارملدیهاید له تعامل څخه په محیط د تعامل کې تولیدېږي لکه:

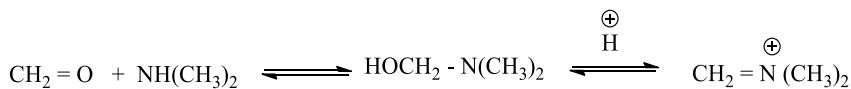

دغه شکل معمولاً له دوهمي آمین سره محدود کېږي ځکه له اولي آمین سره کیدلای شي د ډای الکایلیشن تعامل اجرا کړي د ډای الکایلیشن له تعامل څخه کولای شو د حلقې تړلو لپاره استفاده وکړو.

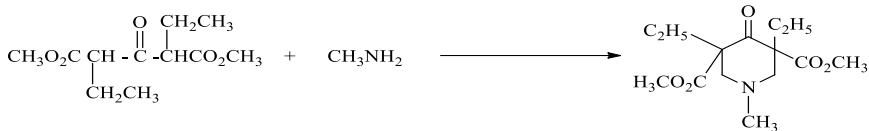

د مانیخ او هغه ته ورته نورو مشابه تعاملات د زیاتو بیولوژیکي او طبیعي نایتروجن لرونکو موادو د سنتیز اساس جوړوي لکه د تروپین الکلویډ سنتیز د دغه تعامل په واسطه په لاندې ډول صورت نیسي (۱۶، ص. ۷۶).

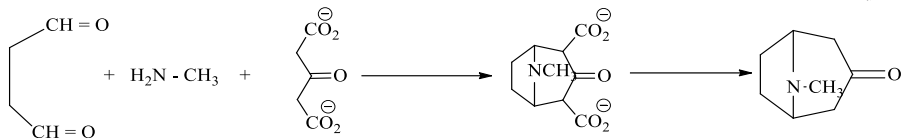

### پایله

د دغې مقالې په نتیجه کې ویلای شو ټول هغه صنعتي مواد، چې ترکیب یې عضوي وي سخت او کلک شکل ولري دغه مواد د تراکمي تعاملاتو په نتیجه کې منځ ته راغلي دي، یعنې دلته د کاربن-کاربن تر منځ نوې اړیکه د خورا زیات فشار حرارت او کنستونو په شتون کې منځ ته راغلې ده. د دغو ټولو تعاملاتو د میکانیزم اساس د یو نیوکلوپیل کاربن تعامل له یو کاربونیل ګروپ سره ده یعنې تعامل د یو نیوکلوپیلی حملې په واسطه شروع کیږي، عموماً تراکمي دولتي تعامل د الډیهایډ-الډیهایډ یا الډیهایډ کیتون او یا کیتون کیتون تر منځ صورت نیسي د دغه ډول تعاملاتو کلي میکانیزم په څلورو مرحلو کې صورت نیسي په لومړۍ مرحله کې یو کاربونیل ګروپ لرونکی مرکب کیتون یا الډیهایډ په اینولیت آیون باندې بدلېږي، په دوهمه مرحله کې دغه تولید شوی کاربو انیون د اینولیت آیون له یو کاربونیل ګروپ سره نیوکلوپیلی تعامل سرته رسوي، په دریمه مرحله کې د هایډروجن انتقال صورت نیسي او لآخره په څلورمه مرحله کې محیط په کمه اندازه تیزابي کیږي او د الډیهایډریشن عملیه صورت نیسي په نتیجه کې نهایي محصول الفا-بیټا غیر مشبوع کیتونونه ورڅخه په لاس راځي، یعنې په دغه عملیه کې دوه ډوله مهم محصولات په لاس راځي لومړی الفا هایډروکسي کیتون چې د دریمې مرحلې محصول ده او الفا-بیټا غیر مشبوع کیتون چې د آخري مرحلې محصول ده په لاس راځي.

هغه تراکمي تعامل چې په داخل د مالیکولونو کې د دوه ایستري ګروپونو تر منځ صورت نیسي د ډیکمن د تعامل په نوم سره یادېږي، او باعث د تشکیل د حلقې کیږي چې په نتیجه کې بیټا کیتو ایسترونه په لاس راځي د ډیکمن او کلازین تراکمي تعامل ترمنځ فرق دا ده چې د ډیکمن په تراکمي تعامل کې یو ایتوکسي یا اریلوکسي ګروپ تفریق کیږي وروسته حلقوي کاربونیل مرکبات په لاس راځي اما د کلازین په تراکمي تعامل کې عیني دوه ایستري مالیکولونه سره

متراکم کیري او ځنځیري بیټا کیتو ایسترونه ورڅخه په لاس راځي په نتیجه کې ویلای شو د کاربونیل گروپ تراکمي تعاملات د القلي او تیزابي کتلست دواړو په موجودیت کې صورت نیولای شي خو مناسب محصول یې هغه محصول ده چې د القلي کتلست په نتیجه کې منځ ته راغلی وي.

### وړاندیزونه

- ۱- د پوهنتون رهبري ته مو وړاندیز دا ده چې د ښوونې او روزنې پوهنځی د کیمیا، بیولوژي او فزیک څانگو لابراتوارونه دې غني شي.
- ۲- د پوهنتون عمومي کتابتون ته دې معیاري او نوي کتابونه واخستل شي، تر څو استادان او محصلین د خپلو تحقیقاتو په برخه کې ور څخه استفاده وکړي.
- ۳- د شیخ زاید پوهنتون د علمي تحقیقاتو او مجلې محترم معاونیت ته مو وړاندیز دا دی، چې د نړیوال ژورنال د جواز اخیستلو په برخه کې دې خپلې هڅې گړندی کړي.

### ماخذونه

- [1] D. Wang and D. Astruc, (2014) Chem. Rev., 114:6949–6985.
- ۲- کیومرث، بهرامی. (۱۳۹۰). تکنیک نوشتن مکانیسم واکنش ها در شیمی آلی، کرمان شاه: انتشارات دانشگاه رازی
- ۳- آصفی، امرالله. (۱۳۹۹). عضوي کیمیا الیفاتیک برخه، خوست: قریشی مطبعه.
- [4] Z. Ma, B. Moulton, Recent advances of discrete coordination complexes and coordination polymers in drug delivery, Coord. Chem. Rev., 255 (2011) 1623-1641.
- [5] Y. Fu, Y. Chen, R. Huang, Z. Ding, X. Fu, et al., An Amine-Functionalized Titanium Metal–Organic Framework Photocatalyst with Visible- Light-Induced Activity for CO<sub>2</sub> Reduction, Angew Chem Int Ed, 51 (2012) 3364-7.
- [6] M. Dabiri, P. Salehi, S. Otokesh, M. Baghbanzadeh, G. Kozehgary, and A.A. Mohammadi, (2005) Tetrahedron Lett., 46:6123–6126.
- [7] M.G. Dekamin, S. Ilkhanizadeh, Z. Latifidoost, H. Daemi, Z. Karimi, and M. Barikani, (2014) RSC Adv., 4:56658–56664.
- [8] S.i. Noro, S. Kitagawa, T. Nakamura, Coordination polymers constructed from transition metal ions and organic N-containing heterocyclic ligands: Crystal structures and microporous properties, Prog Polym Sci, 34 (2009).
- [9] N.A. Khan, S.H. Jhung, Adsorptive removal of hazardous materials using metal-organic frameworks (MOFs): A review, J Hazard Mater, 244–245 (2013) 444-56.

[10] S.R. Batten, S.M. Neville, D.R. Turner, Coordination Polymers: Design, Analysis and Application: The Royal Society of Chemistry; 2009.

۱۱- هروی، مجید. (۱۳۹۹). واکنش‌ها و سنتز، تهران: انتشارات ترجمان خرد.

## په نړیوالو سیاستونو کې تعارض

پوهنمل محمد شاهد د شیخ زاید پوهنتون د حقوقو او سیاسي علومو پوهنځي د اداره او ډیپلوماسي خانګې استاد  
پوهنمل عرفان د شیخ زاید پوهنتون د حقوقو او سیاسي علومو پوهنځي د اداره او ډیپلوماسي خانګې استاد

برېښنالیک: [mohammadshahed792@gmail.com](mailto:mohammadshahed792@gmail.com)

برېښنالیک: [Irfanwazir789@gmail.com](mailto:Irfanwazir789@gmail.com)

### لنډيز

د دې څېړنيزې مقالې خانګړې او خاص تمرکز په نړیوالو سیاستونو کې د دولتونو ترمنځ په تعارض باندې دی. په دې څېړنه کې هڅه شوې ده، چې د تعارض تعريف، د تعارض معنا او مفهوم، د تعارض جوړښتونه، د تعارض اړخونه، د تعارض موقعيت او په نړیوال نظام کې د تعارض علتونه وڅېړل شي. همدارنګه هغه اجتماعي، سياسي او نړیوال بدلونونه چې په نړیواله سطحه رامنځ ته شوي او د تعارض سبب ګرځيدلي دي څېړل شوي دي. ترڅنګ يې د دې حوزې د ځينو پوهانو ليد لوري او نظرونه چې د تعارضاتو د عواملو په اړه وړاندې کړي ذکر شوي او د هغه وضعیت يادونه هم شوې ده، چې په هغه باندې د دولتونو ترمنځ تعارضات رامنځ ته کيږي او په نړیواله سطحه د هغو تعارضاتو يادونه شوي ده، چې دولتونه يې د خپلو اهدافو لپاره کاروي. لکه: ډیپلوماتیک تهدیدات، تبلیغات، نظامي تهدیدات، مجازات او داسې نور. د دولتونو ترمنځ د اختلافاتو لپاره عوامل او بدلونونه چې هر وخت، اوضاع او نړیوالو غوښتنو ته په توجو بعضې وخت د عواملو او موجوده انگیزو ترکیب او په دې مواردو کې دا معیارونه د نورو څخه زیات د سياسي واحدونو ترمنځ د شخړو او جنګونو په منځ ته راتلو کې مؤثر ګڼل کيږي. په ساده الفاظو باید وليکو چې په نړیواله سطحه تعارضات هغه وخت رامنځ ته کيږي چې افراد، ګروپونه او یا دولتونه د یو طرف په مقابل کې د نا مناسبو اقداماتو او غبرګونونو غوښتونکي شي.

**کلیدي کلیمې:** اقتصادي رقابتونه، انساني بدلونونه، د تعارض جوړښتونه، د تعارض معنی، د ملي ګټو په سر تعارض

### سریزه

الحمد لله رب العالمين والصلاة والسلام على سيدنا ونبينا محمد وعلى اله واصحابه اجمعين اما بعد:

دولتونه په عام ډول د کورنيو او بهرنيو شخړو او د سيمه ييزو غبرګونونو سره مخ وي. د نظام بېلابېل، فکري، فرهنگي، سياسي، اجتماعي او اقتصادي مسايل د حاکم نظام او هېوادونو لپاره د توجه وړ مسايل دي، چې د نورو لويو او وړو سياسي واحدونو سره تعامل او همپالنې ته هم د

بېوالي او مخالفت انگیزه د ملي حاکمیت د نظام په لویه او وړه سطحه یا د همغه نړیوال نظام د شعاع لاندې نیسي.

د ملي لیدلوري څخه ور هغه خوا هغه حلقې چې پر دولتونو باندې حاکمې دي او هغه څه چې د منلو وړ دي دا دي، چې دولتونه د خپل ژوند په اوږدو کې په داخلي نظام او همدارنگه په نړیوال نظام کې د سیاسي واحدونو سره په هم غبرۍ یا مخالفت کې د خپلو حداکثر غوښتنو د ترلاسه کولو او د حداقل ګټو له لاسه ورکولو غوښتونکي وي. هغه څه چې د دولتونو د حد اکثر غوښتنو ترلاسه کولو لپاره لار هواروي، د دیپلوماسي په عمومي حوزه پورې اړه لري. چې خپلو غوښتنو ته د رسیدو لپاره یوه سوله ییزه لاره غوره کېږي. د دې حوزه بله لار قهرجنه او نظامي لار ده، چې دولتونه یې د خپلو غوښتنو د ترلاسه کولو لپاره د ارزیابۍ لاندې نیسي. ولې هغه څه چې زموږ له نظره مهم دي؛ د ډیپلوماتیکې حوزه نه پرېکول او د قهرجنو اقداماتو نه ارزول دي. د دې تعارضاتو عوامل او د هغو عناصرو ارزونه او هغه ناحیې چې ممکن دولتونه د هغې پرسر جنجالونه رامنځ ته کړي او د بحران سبب وگرځي د بحث لاندې نیسو او پدې برخه کې د دې حوزه د ځینو پوهانو لیدلوري چې نظرونه یې د سیاسي او ایډولوژیکي نظام په رامنځ ته کېدو کې مؤثر دي، واضح کړو.

### د لیکنې موخې

د دې څېړنې موخه دا ده چې په نړیواله سطحه په نړیوالو سیاستونو کې تعارض وپېژندلی شي، له بله اړخه به په ضمني ډول د دغه څېړنې په ترسره کېدو سره دا هم ښکاره شي، چې په نړیواله سطحه په کومو برخو کې تعارض د دولتونو ترمنځ رامنځ ته کېږي او د دې ترڅنګ به په نړیواله سطحه د تعارض علتونه هم واضح شي.

### د لیکنې اهمیت

په نړیوالو سیاستونو کې تعارض د نړۍ د سیاسي مسایلو د جملې څخه یوه مهمه موضوع ده، نو لازمه ده، ترڅو د دولتونو ترمنځ په هغه مسایلو باندې په کلي ډول لیکنه ترسره شي، چې د دولتونو ترمنځ د تعارضاتو سبب ګرځي. د دې لیکنې د اهمیت یوه بل اړخ دا ښکاره کوي، چې د مسلک اړوند اشخاص به یې په لوستلو سره د دولتونو د تعارضاتو د عواملو په اړه پوهه ترلاسه کړي.

### د لیکنې کړنلاره

د دې مقالې په لیکلو او ترتیبولو کې د څېړنې ټول اصول او اساسات مراعات شوي دي. په نړیوالو سیاستونو کې تعارض یوه داسې موضوع ده، چې کتابخانه یي څېړنې ته اړتیا لري. لدې امله مې په دغه مقاله کې د معتبرو او مؤثرو علمي کتابونو او مقالو څخه استفاده کړې ده.

### د تعارض معنی او مفهوم

اصولاً د تعارض اصطلاح یوه د ابهام څخه ډکه اصطلاح ده. په ورځني ژوند کې د دې اصطلاح په کارولو سره د دوو یا څو طرفونو ترمنځ جنجال چې د تاوتریخوالي او همدارنگه د خپلې دفاع او کامیابۍ لپاره د وسایلو څخه کار اخلي او تاوتریخوالی هم معمولاً د فزیکي زیانونو په چوکاټ

کې مطرح کیږي. البته نن ورځ د دشمن سره هم د روان زیان او تاوتریخوالي په اړه هم خبرې کیږي. اما کم څرګندیږي چې ښکېلې خواوې پرته له دې چې د تاوتریخوالي د روپې څخه په څرګند ډول کار واخلي، کاملاً د ټکر سره اړیکه لري. پدې اساس د دې اصطلاح تعریف او تعیین د اساسي ضرورتونو څخه شمېرل کیږي. د تعارض څخه ډکه رويه احتمالاً هغه وخت منځ ته راځي، چې د الف لوبغاړی د ب لوبغاړي د هیلو، اهدافو او منافعو په مقابل کې نا مناسب موقعیت اختیار کړي. یعنې هغه وخت چې ولیدل شي، چې په یوه ناحیه کې یو د طرفینو حرکت د بل طرف یا د نورو طرفونو موقعیت په خطر کې اچوي.

د تعارض نور عکس العملونه ډیپلوماتیکو تهدیداتو، تبلیغاتو، نظامي تهدیداتو او مجازاتو ته شاملیږي، چې مربوطه طرفونه یې د بل طرف په مقابل کې ترسره کوي. پس په ساده الفاظو باید ولیکو چې تعارضات هغه وخت منځ ته راځي چې افراد، ګروپونه او یا دولتونه د نورو ګروپونو او دولتونو په مقابل کې د نا مناسبو اقداماتو او عکس العملونو غوښتونکي وي (۱: ۸۵).

#### د تعارض جوړښتونه

د تعارض د جوړښتونو څخه د پورته کړل شوي غیر ګون د تعارضاتو د دوه سرچینو او علتونو ترمنځ تعامل او په تعارضی وضعیت کې د تصمیم نیونکو د نظرد څرنگوالي څخه عبارت دی. د تعارض د دې جوړښتونو پر اساس د اړخونو د موقعیتونو او غیر ګونونو څخه تعارض تشکیلیږي چې هېڅ یو ددغه جوړښتونو څخه په جلا ډول نه شو ښودلی، بلکې د دوی د هریو شتون کولای شي چې نورو عناصرو ته شدت ورکړي او یا یې شدت راکم کړي. په دې اساس په حقیقت کې د دوی ترمنځ یو قسم متقابلې اړیکې موجودې دي (۸: ۴۶).

#### الف: د تعارض طرفونه

د هالستي په نظرد تجربوموندنې د دې واقعیت څرګندونه کوي چې نړېوال ټکرونه د دوهمې نړېوالې جګړې څخه وروسته زیات شوي دي. هغه وخت چې په ټکرونو کې ښکېل اړخونه موضوع ته توجه وکړي دا پوښتنه مطرح کیږي، چې ایا کوچني قدرت لرونکي دولتونه په تعارضاتو کې زیات ښکېل دیا لوی قدرتونه. په عمومي ډول تجربوي واقعیتونه د دې څرګندونه کوي چې د عمده قدرتونو ترمنځ په تعارض کې شخړه کمه شوي ده او په سلو کې د ۲،۶ څخه د لومړۍ نړېوالې جګړې څخه په مخکینیو کالونو کې تر ۲،۱۶ په سلو کې د ۱۹۴۵م کال څخه تر ۱۹۷۶م کال پورې رسیدلي دي. دا په داسې حال کې چې تعارضات او شخړې د واپرو قدرتونو ترمنځ زیاتې شوي دي او د ۱۹۰۰م څخه تر ۱۹۱۴م کالونو کې د ۲،۴۷ په سلو کې هر کال ۱۰،۱۰ په سلو کې د دوهمې نړېوالې جګړې په وروستیو کالونو کې رسیدلي دي. زیاتره دغه ټکرونه مخ پر وده هېوادونو کې رامنځ ته شوي دي. زیات یې د ځمکې او ایډیولوژیکي نه برابرې پورې اړه لري. په عین حال کې (سینګر) او (اسمال) پردې عقیده دي چې لوی دولتونه د وړو دولتونو په مقایسه، په جګړه او تعارض کې د ښکېلتیا لپاره زیات تیاری لري. پرته لدې، چې لوی یا وړه

دولتونه په تعارض کې ښکېل دي. باید ووايو چې د تعارض په نظري مفهوم کې دولتونه د اصلي مطرحو اجزاؤ څخه شمېرل کيږي (۲: ۱۵۶-۱۵۷).

### ب: د تعارض موقعیت

اول کولای شو د تعارض د موقعیت وضعیت تعریف کړو، چې په هغې کې دوه یا څو متقابل لوبغاړي د موجوده غیر مساوي موخو له امله په خپل منځ کې را وړاندې شي. اصولاً د گټو تعیین او لومړنۍ موخې هغه سطحه ده چې موضوع او د ټکرونو حل د هغې څخه مشتق (را بهر) کيږي. پدې برخه کې (ارنولدولفر) اهداف په دوه گروپونو هېوادني او محيطي اهدافو باندې تقسیم کړي دي. د هېوادني اهدافو څرنگوالی د دې هدف د اساسي ځانگړتياؤ له جملې څخه گڼل کيږي. هغه ځانگړتيا چې د لوبې د تيورۍ په چوکاټ کې وې، کولای شو هغه د جمعې د حاصل د جبري صفر په عنوان وپېژنو. له بل لوري د محيطي اهدافو اساسي ځانگړتيا دا ده، چې يواځې د مقابل لوري د ضرر په نتيجه کې لاس ته نه راځي. يا په بل عبارت د جمعې د حاصل د جبري صفرمدل غیر صفر دی. په دې ځای کې پوښتنې مطرح کيږي، چې د تعارض د ناحيو قسمونه او د تعارضی ناحيو وضعیت په لاندې ډول دی:

۱ - د ځمکې پرس تعارض

۲ - د حکومت جوړښت

۳ - ملي ارزښتونه

۴ - ځینوسیموته د نفوذ خپرولو په سر تعارضات

۵ - په استقلال او ازادۍ غوښتنې پورې تړلي تعارضات

۶ - ملي يووالی

### ج: په تعارضونو کې موجود حالت

د تعارضوتو د جوړښتونو دریم تشکيلوونکی عنصر مربوطه وضعیتونه دي. يعنې د روان پېژندنې وضعیتونه چې تصميم نيونکي په هغه کې د خپلو طرفونو په مقابل کې تصميم نيسي. د دغه وضعیتونو د ښه پېژندلو لپاره کولای شو چې هغه په لاندې ډول طبقه بندي کړو:

۱- **بدگمانی:** هغه بدگمانی چې د سیال په نسبت انگیزه، اهداف او د هغې عکس العمل په يوه تعارضی وضعیت کې وجود ولري په متقابلو روابطو کې د ناڅاپي بدلون او په هماغه اندازه عدم اطمینان او د طرفونو د نه اټکلیدونکي رفتار سبب کيږي.

۲- **د موضوع شدت:** پدې وضعیت کې سیاستوال هغه گټو ته چې د ستراتژیک اهمیت له نظره کم اهمیت ولري زیات ارزښت ورکوي او په دې ترتیب د دې موضوعاتو په اړه سازش او عکس العمل له ډېر مشکل سره مخامخ کوي.

۳- **د ژر او فوري والي احساس:** پدې موقعیت کې تصميم نيونکي احساس کوي چې د تصميم نيولو لپاره ډیر کم وخت په اختیار کې لري، هغه موضوع چې ممکن فاجعه راورونکي وي.



۴- **تصمیم نیوونکي:** د فوري والي او عدم اطمینان په سبب کم متبادل انتخابونه په مخ کې ویني. په تعارضی وضعیت کې دولتونه ممکن دې نتیجې ته ورسیري، چې د نظامي وسایلو د استعمال څخه پرته بله لاره نه لري. ځکه چې ټولې لارې یې په خپل مخ تړلي او خپل مقابل طرف په هرمتبادل او بدیل انتخاب باندې قادر بولي.

۵- **تصمیم نیوونکي:** پدې باور وي چې د تعارض وضعیت له خپل طرفه د جنگي وسایلو په اساس حل کولای شي.

۶- **بحران او تعارض:** په دغه وضعیت کې د مقابل طرف د تهدیداتو درک د هغې طرف د واقعي توان څخه زیات وي. په نتیجه کې هغه وخت چې حکومتونه احساس کړي چې اساسي ارزښتونه یې د تهدید لاندې نیول شوي دي د هغې د مقاومت احساس هم زیاتیري (۳: ۹۰ - ۹۱).

### ج: په نړیوالو روابطو کې مخالفت

مختلف عوامل په نړیوال نظام کې د مخالفت او تعارض په رامنځ ته کیدو کې مؤثر دي چې هر یو یې جنگ او بحران جوړولو ته زمینه برابروي. د تحلیل له لحاظه د تعارض لپاره کولای شو مختلف بدلونونه په نظر کې ونیسو. چې نوموړي بدلونونه له انساني، رواني، اجتماعي او په نړیوال نظام کې سیاسي واحدونه د نړیوالو اجتماعي بدلونونو څخه عبارت دي.

۱- **انساني بدلون:** ډېر سیاسي روان پیژندونکي د تعارض او مخالفت اصلي علت په انساني طبیعت کې لټوي. پدې اساس انسان د خپل محیط سره په عمل کې ژوند پرمخ وړي او پدې برخه کې د یوڅه قدرت او گټې لاسته راوړلو په خاطر انسان مخالفت او د نورو په مقابل کې جنگ ته سوق کوي. منتقدین په دې اندېښنه عقیده لري چې نشو کولای افراد مقصر وپېژنو، بلکې اصلي عامل د مخالفت، د انساني بدلون سره تړلی دی. یعنې هغه وضعیت چې د انسانانو ترمنځ یې د تعارض لپاره لازم امکانات منځ ته راوړل. د نمونې په ډول سویس تقریباً ۱۵۰ کاله په سوله او آرامي کې ژوند وکړو، اوس هم کوم شواهد وجود نه لري چې څرگنده کړي، چې د سویس خلک د خپلو پخوانیو جنگیالیو یا د (گاستاوس ادولفس) د طرفدارو کسانو سره تفاوت ولري. په همدې دلیل نشو کولای ادعا وکړو چې د سویس خلک د انگلستان د خلکوڅخه زیات چې دوه واره یې د دې پیړۍ په لویو جنگونو کې برخه اخیستي ده، آرامتیا وغواړي. په عمومي ډول نشو کولای چې خصوصیات په انساني طبیعت کې ولټوو چې د تل لپاره په ټولو دورو کې د سولې، استقرار او ټینګښت مانع گرځي.

۲- **جدا سیاسي واحدونه او جدا حاکمیت:** یو تعداد په دې نظردی چې د دولت په نوم د تشکېل موجودیت، خلک، ځمکه او خاص حکومت چې حاکمیت یې د نورو څخه جدا وي په برکې نیسي، په خپله د تعارضاتو او مخالفت راوړونکي عامل حسابیږي. ځکه د ملي یوالي تقویه د ملي سرحداتو په چوکاټ کې د گټو طرح کول او خاص اهداف په بالقوه ډول د نورو سره د مناقشې او اختلاف زمینه، چې دوی هم همدغه وضعیت ولري منځ ته راوړي. په همدې اساس

انترناسیولیسټان او ایډیولیسټان د حقوقي او سیاسي سرحدی خطونو په کم رنگ کیدو تاکید کوي او په نړیوالو اړیکو کې د دولتونو ترمنځ د روابطو د بدلون غوښتونکي دي. څرنګه چې هریو د واحدونو څخه په جدا ډول کوبښن کوي، چې د خپل ارضي تمامیت او حاکمیت څخه دفاع وکړي او هریو د واحدونو څخه په نړیوال سیاست کې خاصې ګټې او اهداف لري. چې دا خبره د نورو د مبارزې سبب کیږي او په پایله کې د تعارض او مخالفت لپاره زمینه برابریږي.

**۳- سیاسي مشران:** بله ډله د محققینو د انسان نوعې او د انساني طبیعت بدینې ته نه ګوري، بلکې په دې عقیده دي چې رهبران د فردي خصوصیاتو په اساس د مخالفت او جنگ غوښتلو روحیه لري او د خپل قدرت د ساتلو لپاره په نړیواله برخه کې د بحرانونو پراخیدو او اختلافاتو ته لمن وهي.

په همدې اساس بعضې رهبران لکه ناپلیون بناپارت، دویم ویلیم او هیتلر چې د لویو جنگونو سبب شوي وو د مخالفت او ملامتې ورګرځیدلي دي. بعضې د نظر خاوندان پدې طرز او تفکر باور نه لري او عقیده لري چې د نړیوالو جنگونو او دښمنیو په شدت کې د بعضو رهبران د رول څخه انکار نه شو کولای. اساساً باید هغه شرایطو او تقاضاؤ ته چې د دغه ډول مخالفتونو د رامنځ ته کیدو سبب ګرځي توجه وشي. د مثال په ډول د اول او دویم نړیوال جنگ څخه مخکې د المان خارجي سیاست بدون لدې څخه چې چندان تړاو د افرادو لکه دویم ویلیم او هیتلر سره ولري په واضح ډول دغه ډول جنگونه ښکاره کوي او په مشکله کولای شو چې د اتلسمې نیمې پیړۍ جنگونو نسبت دغه رهبرانو ته وکړو.

**۴- اجتماعي بدلونونه:** بعضې خلک د مختلفو اجتماعي ګروپونو موجودیت په نړیوالو شخړو کې د اصلي عامل په صفت تعبیر او تفسیر کوي. څرنګه چې د زیات غوښتونکي سیستم په داخل کې اقتصادي، سیاسي، فرهنگي او نظامي ګروپ بندۍ او سمت بندۍ مختلفې منابع او غوښتنې طلب کوي. دا ګروپ سیاستمداران د فشار لاندې نیولو له لارې تشویق کوي. ترڅو خپل خارجي سیاستونه په یوه جهت او طرف تنظیم او د اجرا مرحلې ته ورسوي او د دوی د اهدافو په ترلاسه کولو کې مرسته وکړي. په داسې حالاتو کې سیاسي مشران عمدتاً د ګروپونو په نمایندګۍ تصمیم نیسي او د نړیوال سیاست په مختلفو برخو کې د مناقشې او تعارض لپاره زمینه برابریږي. د مثال په ډول په امریکا متحدا ایالاتو کې هغه ګروپونه چې د صهیونېست یا اسرائیلو ترنفوذ لاندې دي، همدارنګه نظامي ټولنې او د صنایعو مالکان په منځني ختیځ او د نړۍ په نورو برخو کې د مختلفو دولتونو ترمنځ د مخالفت او جنگ سبب شوي دي.

**۵- نړیوال اجتماعي بدلونونه:** یو تعداد د مختلفو اقتصادي او سیاسي ګروپونو رول د خاصو ملي واحدونو په چوکاټ کې نه څیړي. بلکې پدې عقیده دي چې د نړیوالو اجتماعي عواملو منافع د نړیوالو روابطو په صحنه کې د جنگونو او بحرانونو د ایجاد عمده سبب دی. پدې برخه کې کولای شو کاتونونو، ټراسټونو او څو مليتي شرکتونو ته اشاره وکړو، چې مخصوصاً د دویم نړیوال جنگ

وروسته د سیمه ییزو جنگونو عوامل او همدارنگه د کودتاه گانو له لارې د داخلي محلي مناقشاتو د ایجاد سبب شوي دي.

۶- د نړیوال نظام بدلون: بعضې پوهان د نړیوال نظام د جوړښت او عملکر د لپاره د نړیوالو روابطو اهمیت ته ډېر قایل دي او عقیده لري چې د نړیوال نظام د ډول او کیفیت (د دوه قطبي، خوقطبي، سلسله مراتبو...) او مناقشاتو ترمنځ مستقیمه رابطه وجود لري. دا گروپونه پدې عقیده دي چې مثلاً که چیرې یو نړیوال نظام د زیات انعطاف څخه برخمن وي. نو د هر بلوک د اعضاؤ ځای په ځای کول د کمو تعارضاتو او مناقشاتو سبب کیږي. هغه وخت چې حاکم نظام انعطاف ونه لري د دولتونو ترمنځ د دا ډول روابطو کیفیت د همپالنې او مخالفت له لحاظه د ساړه جنگ د وران او فشارونو سره کاملاً متفاوت دي.

د شرق او غرب وروستي بدلونونه په واضح ډول دا موضوع ثابتوي چې څه قسم د لویو قدرتونو ترمنځ همپالنه او د جهت تغیرد ساړه جنگ د وضعیت څخه تر فشارونو او همدارنگه بدلونونه په دوه قطبي نظام کې د نړیوالو تعارضاتو او مناقشاتو د کمبود سبب شوي دي. حاکمو بدلونونو ته په توجه سره په نړیوال نظام کې د تعارض او مخالفت د ارزیابۍ له لحاظه کولای شو پنځه سطحې یعنی فرد، اجتماعي گروپونه، سیاسي واحدونه (دولتونه)، نړیوال اجتماعي گروپونه او نړیوال نظام په نظر کې ونیسو (۴: ۱۰۵ - ۱۰۷).

#### په نړیوال نظام کې د تعارض علتونه

په نړیوال سیاست کې د اختلافاتو او تعارضاتو د ایجاد لپاره مختلف دلایل او انگیزې وجود لري. په داسې ډول نشو کولای چې یو عامل یعنی په یوه فرد پورې منحصر کیدو باندې تاکید وکړو. بعضې وخت د عواملو ترکیب او مختلف بدلونونه داسې وضعیت رامنځ ته کوي. چې د علت تشخیص د معلول څخه اسان نه وي. هغه عوامل چې په مختلفو سطحو باندې د تعارضاتو د رامنځ ته کیدو سبب گرځي په لاندې ډول دي (۶: ۸۰ - ۸۱).

#### الف: د ملي گټو پر سر تعارض

په اکثر مواردو کې دولتونه د نورو سیاسي واحدونو سره د تعارضاتو اصلي علت د ملي گټو په خطر کې لویدل توجیه کوي. ملي گټې څو طرفه مفهوم لري چې په مختلفو شرایطو او تقاضاؤ کې د دولتونو امکاناتو او لازمي توانایی د برخمن کیدو ته په توجه د نورو په رفتار باندې د تاثیر اچونې لپاره د محتوا او خوښې د اطلاق له نظره مختلف ډولونه ځان ته اختیار وي، خصوصاً د ملي گټو په سرشخړې کولای شو په لاندې ډول ارزیابي کړو.

۱ - ضعیفو او د قدرت خلا لرونکو سیمو ته د نفوذ پراخوالی: په هغه حالاتو کې چې د مختلفو داخلي یا نړیوالو عواملو په اساس په یوه سیمه کې خلا رامنځ ته کیږي مسلسل تعارضات او کرکېچونه رامنځ ته کیږي ترڅو دا خلا د یو نوي قدرت په واسطه ډکه شي. زیاتره د نړیوال سیاست د نظر خاوندان هغو تعارضاتو ته چې د دریمې نړۍ په هېوادونو کې د دویم نړیوال جنگ

څخه وروسته په وجود راغلي دي. په همدې سترگه گوري. ځکه د استعماري امپراطوريو سقوط او د نويو دولتو ظهور، لوی قدرتونه (امريکا او شوروي) وهڅول ترڅو هغه خلا چې د استعماري دولتونو د پرېښودو څخه رامنځ ته شوي ده. په نوي ازادي اخیسونکو دولتونو کې ډکه کړي او دا وضعیت د لويو قدرتونو لخوا د حاکمو ځمکو په داخل کې د مختلفو ډلو يا طرفونو د تقويت سبب شوي چې د بحرانونو او د محلي او سيمه ييزو جنگونو سره يوځای وو.

۲- د تجديد نظر غوښتنه: د دولتونو د تجديد نظر غوښتنلو سياست کولای شي چې د يو تعداد نړيوالو او سيمه ييزو شخړو او تعارضاتو د رامنځ ته کيدو سبب شي. ځکه د دې ستراتيژۍ تعقيبول د دولتونو لخوا د مبارزې غوښتنلو په قسم دي چې د موجوده وضعې د ساتلو د سياست څخه دفاع کوي. د مثال په ډول د نازي المان او محوري قوتونو لخوا د موجوده وضعیت د تغير سياست دوهم نړيوال جنگ ته زمينه برابره کړه.

د تجديد نظر غوښتنلو ستراتيژۍ د تعقيب انگيزه ممکن اقتصادي، سياسي، ژوپوليتيکي او يا ايډيولوژيکي وي. په هر وخت او صورت کې تجديد نظر غوښتونکی دولت د نويو تعريفونو په اساس چې هدفونه، گټي او په کلني ډول خپل خارجي سياستونه په کاراچوي او د نورو سياسي واحدونو سره چې په سيمه او نړۍ کې د قدرت د توازون ساتلو په حد کې وي خپل ځان په تقابل کې واقع کوي.

۳- د لوړوالي او پراخوالي لپاره شخړې: اگر چې دولتونه معمولاً تعارض د ملي گټو، فرهنگي او ايډيولوژيکو مسايلو يا نورو ملي موضوعاتو په سر توجیه کوي، امکان لري اصلي انگېزه يې په منطقه او نړۍ کې برتري او فوقيت وي. د مثال په ډول کولای شو په فرانسه کې د ناپليون بناپارت حکومت ته اشاره وکړو، چې د ده سياستونو په اروپا کې د برترۍ او پراخوالي څخه سرچينه اخیسته. وروسته د دوهم نړيوال جنگ څخه د لويو قدرتونو رقابتونه او مخالفتونه د خارجي سياست په برخه کې په همدې چوکاټ کې تجزيه او تحليل کيږي. ځکه چې هر دولت په بل دولت باندې د نفوذ د پراخوالي په لټه کې وو.

ب: ايډيولوژيک تعارضات: څرنگه چې هره ايډيولوژي په نړيوالو روابطو باندې نسبت نړۍ او حاکمو نمونو ته متفاوت ليدلوري لري او د ژوند مختلف طرز، لاره او متفاوت رسمونه تعقيبوي د نوي نړۍ د ليدنې طرحه، مخالفتونه او تعارضات د موافقو او مخالفو سياسي واحدونو د روابطو ترمنځ يو ذکر شوی ليدلوری لري. علاوه د دې څخه موجوده ايډيولوژي هم د خپلو بدلونونو او تشکيل کونکو عناصرو د نا برابری په دليل کولای شي د مختلفو رفتاري نمونو د رامنځ ته کيدو سبب شي. څرنگه چې ايډيولوژيک مخالفت د هغه د توان په اندازه د خپلو محيطي اطرافو سره تړاو لري، څرنگه چې ايډيولوژي د نړۍ نظر وړاندې کوي. نو په همدې اساس بايد داسې طرحه وړاندې کړي چې فرد بايد په هغه عمل وکړي. هغه ايډيولوژي به قوي وي چې وکولای شي جوړښتونو، سمپلونو او د فرد او ټولني طرفونو ته په مختلفو بعدونو کې شکل ورکړي. په مجموع

کې ویلی شو چې د یوې ایډیالوژۍ قوت په دوو شیانو پورې تړلی دی: یعنې سخت گیري او جذابیت (۷۷ - ۷۸).

پدې ترتیب کولای شو د ۱۷۵۲م څخه تر ۱۸۱۵م کال پورې جنگونه د سستي رژیمونو او ایډیولوژیک انقلاب ترمنځ تعارضات او دویم نړیوال جنگ د لیبرالیزم، نازیزم او کمونیزم ترمنځ متعارضې ایډیولوژۍ حساب کړو. د بلې خوا د دویم نړیوال جنگ څخه وروسته د شرق او غرب ترمنځ موجود تعارضات کولای شو د ساړه جنگ په چوکاټ کې د دوو بلاکونو ترمنځ د ایډیولوژیکو اختلافاتو په اساس د تحلیل او تجزیې لاندې ونیسو. سره لدې چې د نړیوال سیاست زیاتره پوهان د نړیوالو شخړو رېښه د سیاسي واحدونو ترمنځ په ایډیولوژیکو تعارضاتو کې لټوي. باید هېرته شي چې په ډېرو مواردو کې په داسې حال کې چې ایډیولوژیکي عامل د تعارض د رامنځ ته کیدو لپاره مهم شرط گڼل کېږي. ولې کافي شرایط نه شمیرل کېږي. مثلاً په شپاړسمه پیړۍ کې (فرانسيس اول) د ترک مسلمانانو د امپراطورۍ سره د خپلو هم مسلکه مسیحیانو په مقابل کې متحد شول همدارنگه د اوولسمې پیړۍ په اولو ۳۰ کلنو جنگونو کې د فرانسې رومي کاتولیکان د پروتستانو سره د کاتولیکانو په مقابل کې متحد شول. پورتینو مثالونو ته په توجه سره کولای شو داسې نتیجه واخلو چې په اکثر مواردو کې ملي گټې، اقتصادي، امنیتي او تکنالوژیکو ضرورتونو تامین ایډیالوژیک ملاحظات ترشعاع لاندې نیسي.

**ج: اقتصادي رقابتونه:** بعضې گروپونه د دولتونو ترمنځ د تعارضاتو اصلي عامل په اقتصادي رقابتونو کې لټوي. دا عقیده لري چې سرمایه لرونکي ټولنې د خپلو محصولاتو د خرڅلاؤ لپاره د نوي بازارونو د موندلو په هڅه کې وي او غواړي چې انساني قوه او ارزان خام مواد د نړۍ د لیرې پرتو سیمو څخه په لاس راوړي. ورو ورو دا خبره سرمایه لرونکي گروپونه رقابت ته تشویقوي او د سرمایه دارو دولتونو ترمنځ اختلافاتو او تعارضاتو ته زمینه برابروي. په نتیجه کې د نړیوال سیاست په برخه کې بحرانونه او جنگونه واقع کېږي. پوهانو په ۱۹ پیړۍ کې د فرانسې او المان (په افریقا او مراکش کې)، د روسیې او برتانیې (په ایران کې)، د فرانسې او برتانیې (په سوډان او د رودیل منطقه کې)، د جاپان او روسیې (په منچوري کې)، د المان او برتانیې (په ترکیه کې)، د روسیې، اتریش او مجارستان (په بالکان کې) د مستعمرو اقتصادي او تجارتي رقابتونو ته اشاره کړي ده. دغه کړکېچونه او اختلافات د اول نړیوال جنگ لپاره زمینه جوړونکي بلل کېږي.

په هر صورت د دولتونو ترمنځ د اختلافاتو لپاره عواملو او بدلونونو ته په توجه سره باید ذکر شي. چې په هر وخت، اوضاع او نړیوالو غوښتنو ته په توجه ځینې وخت د عواملو او موجودو انگیزو ترکیب او په ځینې مواردو کې دا معیارونه د نورو څخه زیات د سیاسي واحدونو ترمنځ د شخړو او جنگونو په منځ ته راتلو کې مؤثر واقع کېږي او د نړیوالو روابطو محقق ته لازمه ده، چې ټولو موجوده بدلونونو ته د توجه سره سره د هر عامل تاثیر په مستقل ډول او د ذکر شوي عواملو متقابل تاثیرات یو له بله سره مطالعه کړي. په مجموع کې ضروري ده ټول پارامترونه (اړخونه) چې د

مخالفت د زمينې او شاخصونو په عنوان په نړېوالو روابطو کې شامل دي د ارزونې لاندې ونيسي، ځکه د قدرت ناندول يا د اقتصادي، سياسي، فرهنگي، امنيتي يوالي نشتوالی کولای شي چې د سياسي واحدونو ترمنځ د اختلافاتو د شدت سبب شي او په نړيوال سياست کې مخالفت او تعارض ته زمينه برابره کړي (۲: ۱۴۵ - ۱۴۸).

### پايله

دولتونه په نړيوال محيط کې د خپلو گټو پر سر په پرلپسې ډول په کړکيچونو او تعارضاتو کې ژوند کوي. دا تعارضات بعضې وخت د يوه هېواد د حياتي گټو پر سر منځ ته راځي، چې کولای شي شديد عکس العمل او حتی د يوه سياسي مستقل واحد جنگ د بل سياسي واحد په مقابل کې راپورته کړي. هرڅومره چې دا تعارض د يوه سياسي واحد د حياتي گټو په وړاندې راپورته شي نو عکس العمل به هم په هماغه اندازه شديد وي.

په کلي ډول په نړيوال محيط کې تعارضات د ملي گټو، اقتصادي منافعو او ايډيولوژيکي مسايلو پر سر ظهور کوي. د تعريفونو په اساس هر يو د دې واحدونو څخه يې چې نسبت د دې پارامترونو (اړخونو) لپاره لري، کولای شي هريو ددغه گټو څخه په جدا څانگو تفکيک او تقسيم کړي. د بڼکېلوخواؤ د گټو دقيق تشخيص کولای شي په نړيوال نظام کې د فشار سطحې دکمولو يا زياتولو او نورو واحدونو ته سرايت او يا ځينې واحدونو ته د سرايت څخه د مخنيوي په برخه کې گټور واقع شي. يا حداقل د تحليل کونکو لپاره د قابليت تحليل پدې ناحیه کې رامنځ ته کړي. لکه څه ډول چې په يوه تعارض کې بېلابېل خارجي عوامل دخپل وي دا تعارض کولای شي زيات بعدونه ځان ته واخلي او کله چې تعارض د يوه سياسي واحد د حياتي گټو پر سر وي کېدای شي دا خشونت او د بحران لمن په ملي، سيمه ييزه او حتې په نړېواله سطحه زياتوالی پيدا کړي.

### وړاندیزونه

۱- دولتونه بايد د تصميم نيونې په صورت د ملي گټو تر لاسه کولو لپاره داسې پاليسی جوړې او د اجراء لاندې ونيسي، ترڅو په خارجي سياستونو کې د دولتونو ترمنځ نه حليدونکي تعارضات را منځ ته نه شي.

۲- دولتونه بايد هغه مسايل چې په خارجي سياستونو کې د تعارضاتو سبب کيږي، د هغوی طرفونه او موقعيت په ښه ډول سره وپيژني او د مذاکراتو او ډيپلوماسی له لارې مسايل حل او فصل کړي.

## ماخذونه

- ۱- حشمت، امیری. (۱۳۸۹هـ ش). کلیات روابط بین الملل. (چ، ۱). تهران: هاد.
- ۲- قوام، عبدالعلی. (۱۳۹۱هـ ش). اصول سیاست خارجی و سیاست بین المللی. (چ، ۲). تهران: سمت.
- ۳- مرتضی، نعمتی رزگران، عیسی ابادی. (۱۳۸۷هـ ش). جزوه سازمانهای بین المللی. (چ، ۱). تهران: سمت.
- ۴- فرهاد، قاسمی. (۱۳۸۹هـ ش). اصول روابط بین المللی. (چ، ۱). تهران: نشر میزان.
- ۵- فزاتی، عبدالوهاب. (۱۳۷۸هـ ش). رهیافتی بر علم و سیاست و جنبش های سیاسی معاصر. (چ، ۱). قم: مرکز جهانی علوم اسلامی.
- ۶- کپی، جی، هالستی. (۱۳۹۰ هـ ش). مبانی تحلیل سیاست بین المللی: ترجمه بهرام، مستقیمی. (چ، ۱). ایران: وزارت خارجه.
- ۷- عسکرخانی، ابو محمد. (۱۳۹۵ هـ ش). رژیم های بین المللی. (چ، ۱). تهران: انتشارات خرسندی.

## د افغانستان د یو شمېر سیاحتي ځایونو ټولنیز او اقتصادي ارزښت

پوهنمل قدرت الله صدیقي، شیخ زاید پوهنتون د ټولنیزو علومو پوهنځي د ټولنپوهنې او فلسفې

څانګې استاد

برېښنالیک: qudratullahsadiqi@gmail.com

## لنډیز

افغانستان د طبیعي زېرمو، شتمنیو او د ښکلاګانو درلودونکي یو غرنی هېواد دی، چې د نړۍ په کچه د سیاحت په برخه کې ترې ډېره ښه استفاده کېدای شي او همدا سیاحت یې د اقتصادي ډګر د پیاوړتیا لپاره خورا مهم فکتور ګڼل شو. د تورېزم صنعت په هېواد کې د کانونو د استخراج او صادرولو وروسته په نړیواله سطحه یو ډېر زیات عاید ترلاسه کوونکی صنعت دی. دا صنعت په نړۍ کې د هېوادونو د دوامداره پرمختګ یو بنسټیز لامل دی او اهمیت یې له یوې ورځې تر بلې لا پیاوړی کيږي. افغانستان د د یاد صنعت لپاره په پراخه کچه طبیعي زېرمې او تاریخي ځایونو په درلودلو سره د نوموړي صنعت لپاره یوې ښې مناسپې جغرافیې درلودونکی دی. د ځینو ستونزو له امله یاد صنعت ته تر اوسه پورې پاملرنه نه ده شوې. دا چې افغانستان د ۲۰۰۷ او ۲۰۱۴ میلادي کال د څېړنو مطابق ۴۲٪ وګړي د فقر څخه ځورېږي، یاد صنعت په دې برخه کې مهم رول ادا کولای شي؛ ځکه دا صنعت د ټولني مختلفو قشرونو لپاره لکه: لوستو ځوانانو لپاره د کار زمینه او د هنرمندانو لپاره د مختلفو هنرونو د غوړېدا او پرمختګ زمینه برابروي او د دې ترڅنګ هېوادوال کولای شي له دې لارې د نړۍ د مختلفو ژبو، کلتورونو او ټولنیز حالت سره بلدتیا پیدا کولای شي، چې دا تر ټولو مهم شیان دي. دا چې افغانستان کې امنیت تأمین دی؛ نو یادې برخې ته د امارت توجه راجلبول غواړي او په دې برخه کې مهم ګامونه ترسره کول پکار دي. ددې صنعت د انکشاف لپاره د تاریخي ځایونو (آبداتو) معیاري بیا جوړولو د هېواد په سطحه د طبیعي شتمنیو د جذبو ځایونو د ګرځندوی صنعت یا سیاحت لپاره د اړینو خدماتو رامنځ ته کول مهم دي. دا اړین خدمات د سیاحت په صنعت کې بنسټیز رول لري، د اوسنۍ معاصرې ټکنالوژۍ پرمټ د هېواد په سطحه د طبیعي زرغونو سیمو او تاریخي سیمو د بیا جوړونې، د سهولتونو برابرول لکه: انټرنیټ، د اوسېدو ځایونه، لارې، اړین خدمات او په دې اړه په ویډیويي بڼه مختلفو ژبو ته ژباړل شوي مستند فلمونه کولای شي د رسنیو په وساطت د داخلي او بهرنیو چینلونو له لارې د داخلي او د بهرنیو سیلانیانو د جذب په خاطر خپاره کړي، چې دا پورته کړنې په یاد صنعت کې پرمختګ لامل کيږي او د ټولني مختلف قشرونو د اقتصادي پانګونې او پرمختګ لامل کيږي.

**کلیدي ټکي:** افغانستان، اقتصادي ارزښت، ټولنیز ارزښت، سیاحت، سیاحتي امکانات، کلیوالي پرمختګ، نورو کلتورونو او ژبو سره اشنایي



## سریزه

بسم الله الرحمن الرحيم الحمد لله رب العالمين والصلاة والسلام على أشرف المرسلين سيدنا محمد وعلى آله وصحبه ومن تبعهم بإحسان إلى يوم الدين.

«قُلْ سِيرُوا فِي الْأَرْضِ فَانظُرُوا كَيْفَ كَانَ عَاقِبَةُ الَّذِينَ مِنْ قَبْلُ كَانَ أَكْثَرُهُمْ مُشْرِكِينَ» (الرّوم، ۴۲) ژباړه: ووايه: (پر ځمکه وگرځئ او وگورئ، چې د تېرو قومونو پایله څنگه وه، چې ډېر یې مشرکان ول (او د خپل شرک له لامله هلاک شول) سورة الروم ۴۲ آیت.

افغانستان د خپلو تاریخي سیمو او طبیعي منظرو په لرلو سره د سیاحت او پانگونې لپاره ښه ځای دی او اسلامي امارت ژمن دی، چې د خپلو هېوادوالو او همدارنگه کورنیو او بهرنیو سیاحت کوونکو او پانگوالو ته په هېواد کې امنیت برابر کړي. افغانستان د کانونو، لرغونو سیمو، جهیلونو او طبیعي منظرو له پلوه بډایه دی او له دغو امکاناتو څخه د هېواد د ابادۍ او پرمختګ لپاره کار اخیستل کېږي.

دا چې اوس په ټول هېواد کې امنیت ټینګ شوی او د بهرنیو سیلانیانو په گډون هر څوک کولای شي، چې د هېواد هرې برخې ته په ارامۍ سره لاړ شي او له تاریخي ځایونو او طبیعي منظرو څخه لیدنه وکړي؛ نو د سیاحتي فعالیتونو او د دې سکتور د ودې لپاره ښه شرایط برابر شوي دي. د اسلامي اصولو له نظره هم سیاحت په اسلامي نظام کې ځانگړی ځای لري او سیاحت ته یې ځانگړې پاملرنه کړې ده.

په اسلام کې د سیاحت او ځمکه کې د گرځېدو په اړه ډېر دلایل شتون لري، سیاحت په اسلام کې عبادت دی، د اسلام مقدس دین سیاحت ته ډېره پاملرنه کړې او خلکو ته د نورو ځایونو د لیدلو توصیه کوي؛ ترڅو ددې اصل په ترسره کولو سره انسان خپل ځان، نورو قومونو او نړۍ کې شته د یو شمېر زړه راښکونکو او عجیبو ځایونو په کتلو خپله فکري وړتیا نوره هم پیاوړې کړي؛ ځکه د دې اصل په تطبیق سره انسان د نور همنوعو انسانانو د بېلابېلو کلتورونو، دودونو، رواجونو سره اشنا کېږي او د الله جل جلاله په عظمت او وحدانیت باندې یقین او باور لا زیاتېږي. چې د یادو مواردو بشپړ درک او شناخت د سیاحت ځانگړې پایله ده (۳: ص. ۱۵).

الله تعالی په قرآن کریم په څلور سورتونو کې د سیل او سیاحت تکراراً یادونه کړې ده او خلاصه یې دا ده، چې مځکه کې سیاحت وکړئ او وگرځئ، چې د تېرو خلکو د کړنو څخه خبر او عبرت واخلي.

«قُلْ سِيرُوا فِي الْأَرْضِ فَانظُرُوا كَيْفَ كَانَ عَاقِبَةُ الَّذِينَ مِنْ قَبْلُ كَانَ أَكْثَرُهُمْ مُشْرِكِينَ» (الرّوم، ۴۲) ژباړه: ووايه: (پر ځمکه وگرځئ او وگورئ، چې د تېرو قومونو پایله څنگه وه، چې ډېر یې مشرکان ول (او د خپل شرک له لامله هلاک شول) سورة الروم ۴۲ آیت.

«قُلْ سِيرُوا فِي الْأَرْضِ ثُمَّ انظُرُوا كَيْفَ كَانَ عَاقِبَةُ الْمُكْذِبِينَ» (الأنعام، ۱۱) ژباړه: پېغمبره! ورته: (په ځمکه کې وگرځئ، بیا وگورئ (چې الهي آیتونو) د درواغ ګڼونکیو د کار پای څنګه وه؟ سورت انعام ۱۱ آیت.

«قُلْ سِيرُوا فِي الْأَرْضِ فَانظُرُوا كَيْفَ كَانَ عَاقِبَةُ الْمُجْرِمِينَ» (المنزل، ۶۹) ژباړه: ووايه: ((په ځمکه کې وگرځئ؛ نو وگورئ، چې د ګناهګارانو (د کار) پای څنګه وه!)) سورت النمل ۶۹ آیت.

«قُلْ سِيرُوا فِي الْأَرْضِ فَانظُرُوا كَيْفَ بَدَأَ الْخَلْقَ ثُمَّ اللَّهُ يُنشِئُ النَّشْأَةَ الْآخِرَةَ إِنَّ اللَّهَ عَلَىٰ كُلِّ شَيْءٍ قَدِيرٌ» (العنکبوت، ۲۰) ژباړه: اې محمد صلی الله علیه وسلم، دوی ته ووايه په ځمکه وگرځئ او بیا وگورئ، چې د دروغجنو له حق څخه د منکرانو انجام څنګه و. بېشکه الله پر هر شي باندې (چې اراده وکړي) ښه قادر دی.

د نړۍ ډېر هېوادونه د خپلو عوایدو ډېره برخه د سیاحت له سکتور څخه ترلاسه کوي، له دې امله اړتیا ده، چې زموږ په هېواد کې هم ورته ځانګړې پاملرنه وشي؛ ځکه افغانستان د خپل ښه موقعیت، تاریخي ځایونو او لرغونو سیمو په لرلو سره د سیاحت د صنعت د ودې لپاره ښې اسانتیاوې لري، که چیرې له دې څخه ګټه واخېستل شي پر اقتصاد به د پام وړ اغېز ولري.

د تفریح، کاروبار یا نورو هدفونو لپاره د خپل هېواد څخه وتل په داسې حال کې، چې دغه سفر د یو کال څخه کمه موده ونیسي، سیاحت بلل کیږي.

سیلانیان چې کله د نورو هېوادونو او تفریحي سیمو ته ځي، نو لازماً ځان سره پیسې وړي او هلته یې د ترانسپورت، هوټلونو، تفریحي ځایونو او نورو چارو کې په مصرف رسوي، چې دې سره د کوربه هېواد په اقتصاد ښه والی راځي او سیلانیانو ډېروالی د یو هېواد په ناخالص تولید کې د زیاتوالي لامل کیږي. په دې برخه کې ډیری هېوادونه تر ډېره خپلې مالي منابع په مصرف رسوي، چې وکولای شي؛ څنګه د ګرځندویانو توجه راواړوي.

ښکلي طبیعي او تفریحي ځایونه، غوره تاریخي آثار، د تکنالوژۍ په مرسته غوره آسانتیاوې او امنیت هغه څه دي، چې ځینې هېوادونو یې په لرلو سره د ګرځندویانو پام ځان ته اړولی دی، چې په کلني ډول ترې میلیونونه ډالر اخلي او د دوی په اقتصاد کې پوره ونډه لري.

امنیتي وضعیت د نورو عواملو تر څنګ په سیاحت هم مستقیمه اغېزه لري. زموږ د هېواد لپاره شته غوره امنیتي وضعیت یو لوی فرصت دی، چې باید ترې پوره استفاده وشي، که څه هم وینو ځېنو خلکو، چې کله ولیدل په افغانستان کې امنیتي وضعیت ښه شوی دی؛ راغلي او د افغانستان د غوره طبیعي ښکلا او غوره تاریخي قدامت لرونکو ځایونو له لیدلو خوند اخلي؛ خو ددغه سیلانیانو کچه ډېره کمه ده.

په دې اړه د دولت د څو مهمو مسؤلیتونو څخه یو دا هم دی، چې د سیلانیانو لپاره غوره سهولتونه برابر کړي، نړۍ ته د غوره ځایونو او د هېواد د طبیعي ښکلاوو پېژندنه وکړي او بهرنیو خلکو ته تر ډېره دا قناعت ورکړي، چې په هېواد کې مو شته امنیتي وضعیت اوږد مهاله دی.

که چېرته له نړۍ سره ښه تعامل، غوره سیاست او اقتصاد محوره دولت، امنیتي او سیاسي ثبات، رسمیت پېژندنه او داسې نورو اسانتیاو څخه برخمن شو؛ نو د نورو فکتورونو تر څنګ به په سیاحت سره هم په هېواد کې واړه کاروبارونه وده وکړي، چې تر ډېره د هېواد په اقتصاد کې د ځانګړې اهمیت درلودونکي دي. خلک به زموږ له ټولنیز ژوند او فرهنگ سره آشنا او زموږ او ددوی ترمنځ فکري شته واټن به کم شي. د دولت په عوایدو کې به زیاتوالی راشي او په بیکاری کې به تر ډېره کموالی راشي. همدارنګه د ژوند سطحه به ورسره لوړه شي او بالاخره به په هېواد کې د بهرنيانو دلچسپي لا زیاته شي او ددوی لخوا به مو په هېواد کې کتلوي او ثقيلو پانګونو ته زمينه مساعده شي او د یوې غوره اقتصادي ودې خاوندان به شو.

#### د څېړنې موخې

- د سیاحت له ګټو سره اشنا کېدل
- د سیاحت ټولنیزو ګټو پېژندل
- د سیاحت اقتصادي ګټو پېژندل
- د سیاحت سیاسي او کلتوري ګټو پېژندل
- د اسلام له نظره د سیاحت اهمیت سره اشنا کېدل
- د سیاحت تقویه کولو لارو چارو پېژندل
- د سیاحت په تقویه کې د تعلیمي نظام ترڅنګ د دولت رول پېژندل

#### د څېړنې کړنلاره

ددې تحقیقي مقالې کړنلاره کتابتوني ده او ددې ترڅنګ یو شمېر بهرنیو هېوادونو کې لیکل شوي معتبرې مقالې د مختلفو ژبو څخه را ژباړل شوي او د هغوی د تجربو، معلوماتو او ګټور مطالبو څخه په دې مقاله کې ګټه اخېستل شوې ده.

ترڅو په یاده برخه کې د مختلفو هېوادونو لاسته راوړنې او سیاحتي برخه کې د هغوی بریاوو لاملونه څرګند شي او په سیاحتي چارو کې هغه برخه بډایه او ځواکمنه شي، چې په نور هېوادونو کې د سیاحت د ودې سبب ګرځیدلې ده.

پدې رابطه تر ټولو مهمه او خورا د پام وړ ټکي دا دي، چې باید د اسلامي شعایرو، ملي ګټو او افغاني کلتور اړوند ټول فکتورونه په تمامه مانا سره په پام کې ونیول شي.

#### د موضوع ارزښت او اړتیا

اوسنی نړۍ کې د زیات شمېر هېوادونو د ملي عایداتو پوره او بډایه برخه د ګرځندوی صنعت او په دې پورې تړلو چارو له امله ترلاسه کیږي. د هغو خپرو شوو شمېرو څخه چې د بېلابېلو ادارو له لوري وړاندې شوي دي، په ۲۰۰۴ میلادي کال کې د نړۍ د سیلانیانو شمیر ۷۶۳ ملیونه تنو ته رسیدلې دي، چې د ۲۰۰۳ م کال په نسبت ۱۰،۷ په سلو کې زیاتوالي ښيي. نوموړې شمېره د ۱۹۷۰ م کال راوروسته تر ټولو زیاته ګټه ګڼل شوې ده. د نړیوالې ګرځندویه ادارې په

وړاندوینه، ښيي له ۲۰۱۰ م کال څخه د ۲۰۲۰ م کال پورې د نړۍ د سیلانیانو شمېر په هر کال کې یو میلیارد او شپږ میلیونه تنو ته ورسیري (۳: ص ۳). د نویو څېړنو په اساس چې د ملگرو ملتونو نړیوال سیاحتي سازمان UNWTO څخه خپاره شوي نړیوالو سیلانیانو شمېر به ۲۰۳۰ م پورې ۱۸ میلیارد ته ورسیري.

<https://www.unwto.org/archive/global/press-release/2011-10-11/international-tourists-hit-18-billion-2030>

سیاحت د افغانستان په اقتصادي پراختیا کې یو له عمده عواملو څخه گڼل کېدای شي او ځانگړې اهمیت لري؛ ځکه د کلیوالي گرځندوی سیمو په پراختیا کې لوی رول لوبوي. افغانستان د خپلو طبیعي ځانگړتیاوو له امله د کلیوالي گرځندوی یو له مهمو مرکزونو څخه دی او شاوخوا ډېری منظرې او تاریخي ابدات لري. که څه هم چې ددې هېواد سیاحتي ځایونه او تاریخي ابدات د مسلکي مدیرانو لخوا په سمه توگه نه دي پلان شوي او گټه ترې نه ده اخیستل شوې، له همدې امله، سیاحان د اسانتیاوو او خدماتو او سوکالی د نشتوالي له امله د خلکو د تفریح او سیاحتیتفریح لپاره د مناسب ځای په توگه د ستونزو سره مخ دي. له بلې خوا د سم پلان سره د داسې سیاحتي ځایونو نوملړ، بیا جوړونه او هلته د اړینو سهولتونو برابرول به پرته له شکه د افغانستان د اقتصاد په وده کې د پام وړ اغېز ولري.

ددې څېړنې اړتیا دا ده، چې پدې برخه کې ډېری کمې علمي څېړنې ترسره شوې او اړتیا ده، چې دا برخه بېلایه او غني شي.

له همدې امله، د دې مسئلې په څېړلو سره، دا ممکنه ده، چې د افغانستان لرې پرتې سیمې او په ځانگړې توگه کلیوالي سیاحت د ظرفیتونو او امکاناتو په پېژندلو او سپړلو سره یو اغېزمن گام پورته شي.

افغانستان د کلیوالي سیاحت او تاریخي ابداتو د اقتصادي پراختیا لپاره د مناسبو امکاناتو په چمتو کولو سره، کولای شو د امارتي مسئولینو پام ځانته راجلب کړو؛ ترڅو گرځنده سیاحت ته وده ورکړي.

### تېرو اثارو ته کتنه

د نړۍ ډېری هېوادونو د سیاحت پراختیا او سیلانیانو د منلو اړوند گډې هڅې شروع کړي؛ ترڅو یاده برخه لاپیاوړي او ددې لپاره اړین اقدامات وکړي. د سیلانیانو د ښه تشویق په پار ډیری هیوادونو د ویزو او پاسپورټ، ترانسپورټ، هوټلونو او نورو اړوند سهولتونه او اسانتیاوې برابرې کړي دي. ددې هېوادونو د سیلانیانو منلو او د هغوی د پام راوړلو لپاره د ټولنیزو شبکو، تلویزونونو، براوشورونو او نورو لارو خپرونې لري؛ ترڅو د نړۍ د مختلفو هېوادونو څخه د سیلانیانو پاملرنه خپل هېواد ته راجلب کړي (۳: ص ۳).

د سیلاني صنعت پراختیا اړوند ډېری څېړونکو څېړنې ترسره کړي دي. په اوسني وخت کې د بېلابېلې څېړنې د دې موضوع اړوند پوهانو مخ پر ډېرېدو دي. سیاحت یوه لرغونې پدیده ده، چې په انساني ټولنو کې د اوږدې مودې لپاره شتون لري او په تدریجي ډول خپل اوسني تخنیکي، اقتصادي، ټولنیز او ایکولوژیکي ته رسېدل (۱۷:۱۹).

سیاحت د نړۍ په مختلفو برخو کې یو له مهمو اقتصادي فعالیتونو څخه دی، چې د لیدونکو لپاره یو ښه او مناسب فرصت رامنځته کوي. د سیاحت لپاره منظم پلان او عملي کړنې د سیلانیانو لپاره د توجو راجلبولو لپاره خورا مهم گامونه دي. دا شرایط کولی شي د ځایي ټولنو او لیرې طبیعي ساحو لپاره ښه عاید رامنځته کړي. سیاحت په اصولو کې د اړونده ساحو د ساتنې لپاره ښو وسیلو رامنځته کول هم شامل دي.

سیاحت د لاندې مواردو په پراختیا کې مرسته کوي لکه: د ایکو سیستم اهمیت او اقتصادي ارزښت زیاتوي، د ځایي سیمو لپاره مستقیم او غیر مستقیم عاید رامنځته کوي او د چاپیریال ساتنې برخه کې ددوی هڅه زیاتوي، په سیمه ایزه توگه د ټولنو خونديتوب او همغیري رامنځته کول. په دوامداره ډول د طبیعي سرچینو استعمال ته انکشاف ورکول او د ټولنیزو گواښونو کمول (۹:۸۹۳، ۸۹۴).

مهدي کاظمي په ۲۰۰۷ م کال کې په خپل کتاب (د سیاحت مدیریت) کې خپل نظر په لاندې ډول وړاندې کوي: د سیاحت د لومړنیو څېړنو موخه د دې صنعت د اقتصادي گټو اټکل او محاسبه کولو لپاره د معلوماتو راټولول وو؛ ځکه چې سیاحت د خدماتو صنعت په توگه، په ځانگړې توگه د هغو هېوادونو لپاره، چې نورې سرچینې نلري، د اقتصادي پراختیا لپاره وسیله گڼل کېږي. (۷۶:۱۷).

(حاجي نژاد احمدي) په علمي مقاله کې چې «په کلیوالي سیمو کې د گرځندوی اقتصادي اغېزې» تر سرلیک لاندې راغلي: نن سبا د یوه مخکښ صنعت او په ژوند کې د یوې نوې پدیدې په توگه گرځندوی صنعت ته د جدي پاملرنې اړتیا ده. یوویشته پېړۍ کې د سیاحت په برخه کې ډېره اړتیا محسوسېږي او په نړۍ کې یې اهمیت ورځ په ورځ زیاتېږي (۱۳:۱۵).

غدیری په ۱۹۷۱ م کال په خپل کتاب کې چې عنوان یې د (د کلیوالي گرځندوی پراختیا) دی لیکي: هره هغه تفریح او تفریحي فعالیت په کلیوالي گرځندوی کې شاملېږي، چې له مخې یې د اوسېدونکو لپاره د خوړو، استوگنې، محلي محصولات او خدمات ترلاسه شي او د کلي د اقتصادي او کلتوري ماهیت له مخې یې د هېواد ټول اړوند قوانین او مقررات په پام کې ونیول شي (۱۳: ۱۷، ۱۴).

عبدالرضا فرجي راد په (۲۰۱۰م) کې په خپله علمي مقاله کې چې "د کلیوالي گرځندوی د دوامدار پرمختگ تحلیلي تگلارې" تر سرلیک لاندې لیکي: "د پایداره کلیوالي گرځندوی صنعت په تړاو پلان جوړونه هم درې درجې لري (بازار، کلیوالي وده او سیمه ییزې ټولنې).

د دغو کچو هر یو، د پام وړ ظرفیت په پام کې نیولو سره، د سیاحت پایښت په چوکاټ کې باید په داسې ډول پلان شي، چې د کلیوالي گړځندوی عرضه او تقاضا د سیستم لپاره غوره فعالیت چمتو کړي (۱۱:۶۵).

### د سیاحت یا سیلاتوب لټه پېژندنه

لغوي تعریف: (سیاحت) د عربي ژبې کلمه ده، چې د ساح یسیح سیحا و سیحانا څخه اخیستل شوې ده، چې د ځمکې پر مخ باندې گړځېدلو ته وايي یا په بله وینا سیاحت هغه گړځېدل دي، چې د خپل استوگنځي څخه نورو ځایونو ته د ساعت تیرۍ له پاره ځي او یا هغه ښکاره او یو ته ویل کېږي چې د ځمکې پر مخ باندې بهیږي (۲۰:۲).

سیاحت یوه ټولنیزه، کلتوري او اقتصادي پدیده ده، چې د شخصي یا سوداگريزو/ مسلکي موخو لپاره نورو هېوادونو یا ځایونو ته ددوی د عادي چاپیریال څخه بهر وتلو ته وايي. سیاحت د تفریح، آرامۍ او خوښۍ په لټه کې د کور څخه وتلو او د وخت مصرف کولو عمل او پروسه ده، پدې کار کې د خپل اقتصادي امکاناتو څخه کار اخلي. په دې توگه سیاحت د عصري ټولنیزو کړو وړو محصول دی، چې په ۱۷ مه پېړۍ کې په اروپا کې پیل شو، که څه هم دا پروسه په کلاسیکو

لرغونو اثارو کې هم شتون لري. <https://www.britannica.com/topic/tourism>.

د ارتور بورمن له نظره سیلاتوب د هغه سفرونو مجموعه ده، چې یو شخص د یو شمېر انگېزه تولیدوونکو لاملونو په اساس د موقت وخت لپاره د استراحت، تفریح، تجارت او یا نورو چارو لپاره خپل دایمي ټاټوبی پرېږدي او بل ځای ته په سفر لار شي، دې ته سیلاتوب ویلی شي.

د ټولنپوهنې له نظره سیلاتوب د ژوند هغه ټولنیزه برخه ده، چې یو شخص نوی ټاټوبی په موقت ډول جوړوي، مطلب یو شخص خپل اصل ټاټوبی د څه وخت لپاره ذهني د ارامتیا ترلاسه کولو په موخه پرېږدي او وروسته بیا خپل اصل ټاټوبی ته راستنېږي. (۲:ص:۱۵)

الف: په اوسني وخت کې سیاحت یوه خاصه زده کړه لري، ځانگړي شرائط، ارکان، متخصصین، تعلیمي ادارې او هوټلونه وغیره لري او همدا راز هر هېواد او دولت دا کوشش کوي، چې د هغه سیاحت کوونکي دې له نورو ټولو هېوادونو څخه زیات وي او په یوویشتمه پېړۍ کې د درې مهمو خدمتونو وړاندې کولو کې هېوادونو کوبښن شروع کړی و:

۱: نیبلوونکي شبکې، ۲: معلوماتي تکنالوژي، ۳: گړځندويي صنعت او خدمات وړاندې کول. سیاحت دومره ارزښت پیدا کړ، چې په ځینې پوهنتونونو کې یې زده کړې شروع شوي دي او همدا وجه وه، چې په نړۍ باندې یې نیغ په نیغه اثر واچوه، چې هغه د نړۍ د اقتصادي ودې یو مهم لامل و.

ب: سیاحت چې اول ځل له پاره ورته فرانسوي ژبه کې د (Tour) کلمه وکارول شوه او د انگریزي په اکسفورډ قاموس کې داسې تعریفیږي: (Tour) له هغه سفر څخه عبارت دی، چې مسافر د خوند اخیستلو لپاره د خپل کور څخه شروع کوي؛ تر څو هغه بېرته خپل کور ته راستون

شي، که دا په فردي صورت سره وي او که يو ټولګي سره وي او سائح هغه مسافر ته ويلي شي، چې د خوند اخېستلو لپاره يې سفر کړي وي. د سياحت نړېواله اکاډيمی يې داسې تعريفوي: سياحت لفظ د هغو سفرونو څخه عبارت دی، چې د خوند اخېستلو لپاره ترسره کېږي (۲۰: ۴).

### په افغانستان کې د سياحت يو شمېر ځايونه

د افغانستان په يو شمېر ولايتونو کې، چې مهم سياحتي ځايونه لري؛ خو بيا برعکس د يو لړ ستونزو( مناسبو سهولتونو نه درلودل او يو شمېر کلتوري او ټولنيز محدوديتونه) له امله سيلانيان هغو سيمو ته خپل سفرونه نشي کولای؛ همدارنگه په دې هېواد کې د تېرو څو لسيزو جګړو هم د گرځندوی پر مهم صنعت سخت اغېز کړی؛ خو اوس چې الحمد لله د پخوا په څېر نامني نشته او نسبتاً سوکالي او آرامي راغلې ده. د افغانستان بېلابېلې سيمې د سيلانيانو د راجلبولو ظرفيت لري او که د گرځندوی مديريت ورته ځانګړې پاملرنه وکړي؛ نو په اوس مهال کې دغه صنعت د عايد تر ټولو مهمه سرچينه ګرځېدلی شي. که په افغانستان کې تګ راتګ يعنې د لارې، سهولتونو ستونزې هوارې شي او دې برخې ته جدي پاملرنه وشي؛ نو هېواد به يو ځل بيا د گرځندویانو د شتون او د گرځندوی د صنعت د بيا احيا کېدو شاهد وي. گرځندوی صنعت يوه بې زيانه ګڼه ده، که د دې ګڼې لپاره اړينه زمينه برابره شي او د هېواد راتلونکي لپاره د کارموندلو او کارکولو د يو مهم سکتور په سترګه ورته وکتل شي. دا ګرځنده به د هېواد د ملي اقتصاد پر پياوړي کيدلو زيات اغيزمن وي او هم به د سياحتي چارو په پروسه کې د مشغولو اشخاصو پر عايداتو مثبت اغېز پياوړی شي. د دې ترڅنګ سياحت د نړۍ سره هم د اړيکو پاللو يوه مهمه لاره ده. د دې صنعت د ودې لپاره هغه دولتي ادارې، چې د توريستي چارو سره اړيکه لري ځانګړی مسؤليت لري، چې د پرمختګ او انکشاف زمينه ورته برابره کړي، ددې ترڅنګ د شخصي پانګوالو ملي وجيبه ده، چې په دې صنعت کې پانګونه وکړي او د ودې لپاره اړينې کړنې ترسره کړي. توريستي صنعت د هېواد د بېکارۍ ستونزې لپاره يو منطقي حل دی او ورته د زياتې پانګونې اړتيا هم نه ليدل کېږي؛ بلکې دې چارې ته ټولو مهم عنصر د مسؤلو چارواکو په دولتي او خصوصي برخه کې د کلک عزم او ارادې اړتيا ده. د ملي عايد د زياتوالي لپاره گرځندوی صنعت يوه ښه لاره ده او د دې ترڅنګ د لاسي صنايعو او سيمه ييزو محصولاتو پېر او پلور ته هم يوه ښه زمينه مساعده کيږي او د سيمې د اوسېدونکو پر ورځني ژوند مثبت اغېز بندي په لنډ ډول دا د سيمې کلتوري ميراثونو د ساتلو او د دې څخه د عايد ترلاسه کولو يواځني لاره ګڼلی شو لکه: د کابل سياحتي ځايونه: عبدالرحمن جومات، د بابر بڼ، باغ بالا، بالا حصار، چهلستون ماڼی، د دارالامان ماڼی، د عيدگاه جومات، د کابل ژوبڼ، د کابل ملي موزيم، پغمان: د سخي زيارت، د شاه او عروس بند، د تاج بېک ماڼی، مزار شريف (نيلي جومات) جلال اباد (د پاچا امان الله خان مقبره) بلک (شنه جومات) هرات (د جمعې جومات) سمنگان (تخت رستم) باميان فيض آباد (واخان دهليز) د بند امير ملي پارک کابل کندز د خيبر پاس پنجشير بگرام تالفان، بند امير او د اريوب ځاڅي، د غزني د تاريخي بالا حصار

کلا(قلعه غزنین)، د جام خلی، د بامیانو د بودا یوه مجسمه، غزني کې د سیکانو یوازینی معبد، غزني په ۲۰۱۳ کال د یونیسکو له خوا د اسیایي سیمو د اسلامي کلتوري پلازمېنې په توګه اعلان شوی و. <https://www.bbc.com/pashto/afghanistan-50900515>

د هرات د سیاحتي ځایونه: د گوهر شاد بېګم مقبره، د هرات لوی جامع جومات، د هرات قلا، اسلام قلا (د افغانستان او ایران ترمنځ پولې ته څېرمه سرحدي ښار)، د جهاد موزیم، مصلي مجتمع، سلما بند (د افغانستان - هند د دوستۍ بند)، د خواجه عبدالله انصاري مقبره، تخت سفر.

د ننگرهار سیاحتي ځایونه: د امیر حبیب الله خان پارک (چې د سراج العمارت پارک ته مخامخ موقعیت لري)، د درونټې بند، هله، د غازي امان الله خان ښارګوټی (د غازي امان الله خان پارک او د غازي امان الله خان د کرکټ نړیوال سټوډیوم)، د امان الله خان مقبره (سراج العمارت پارک)، د خان عبدالغفار خان مقبره، د محمد گل خان مومند مقبره، تورخم (د پاکستان او افغانستان ترمنځ سرحدی دروازه)

د نیمروز ولایت یو شمېر د پام وړ سیل ځایونه په لاندې ډول دي: د کمال خان بند (ملي پارک)، زرنج ښار (د افغانستان او ایران ترمنځ پولې ته څېرمه سرحدی ښار). کندهار په لویدیځه څنډه کې موقعیت لري. د دغه ولایت یو شمېر پام وړ سیل ځایونه په لاندې ډول دي:

د چهل زینې پارک (په سر پوزه سیمه کې تاریخي مرکز)، د ډالې بند (د کندهار ښار شمالي لوري ته په شاولي کوټ ولسوالۍ کې موقعیت لري او له ښاره د موټر په تګ نږدې ۳۰ دقیقې فاصله لري)، میوند (هغه ځای چې په ۱۸۸۰ ز کال کې د افغان او بریتانوي ځواکونو ترمنځ په کې د میوند مشهوره جګړه وشوه)، د میرویس هوتکي مقبره (د کندهار لویدیځ ته په میرویس مېنه کې موقعیت لري)، منډیګک (د برونزو دورې ته اړوند د سند د درې لرغونې تاریخي مرکز دی)، نارنج قلا (په زاړه کندهار کې موقعیت لري)، د رېګ ولسوالۍ (د میلو ځای دی او خلک په کې د موټر زغلوڼې سیالۍ کوي)، د خرقې مبارکې زیارت، د بابا ولي زیارت (د غره په لمنه کې موقعیت لري چې د ارغنداب د سیند او د هغو د باغونو ښکلې منظره وړاندې کوي)، د شیرسرخ زیارت (هغه ځای چې احمدشاه دراني په کې واکمن وټاکل شو).

د غزني ولایت سیاحتي ځانونه: غزني د لرغوني ښار دننه او د هغو په چاپېر کې د غزنوي سترواکۍ د واکمنانو یو شمېر مقبرې شتون لري. د غزني ولایت یو شمېر پام وړ د سیل ځایونه په لاندې ډول دي: منارونه(خلي)، سلطان مسعود خلی، بند سلطان، د البیروني مقبره، د سلطان محمود غزنوي مقبره، د غزني قلا، د غزني منارې، جاغوري، د سردې بند.

بامیانو ولایت یو شمېر پام وړ د سیل ځایونه په لاندې ډول دي: د بند امیر ملي پارک، په بامیانو کې د بودا مجسمې، د غلغلې ښار، د ضحاک ښار. پروان ولایت: جبل سراج ماڼۍ، کچري شلمتره لوړه مناره، سالنگ، صیاد پل او گل غونډې. کاپیسا ولایت: ریګ روان سیمه لوگر ولایت: مس



عینک، جمشید تخت، زرغون ښار، د خواجه صدراولیا زیارت، سلطان صیب غر. میدان وردگ ولایت: بودایی ستوپه، د سلطان بند.

پکتیا ولایت: گردیز بالا حصار، سید کرم، د میرزکي مسکوکا، د کفتر خانې تاریخي سیمه، د تیرې د کوتل مغاره. پکتیکا ولایت: پطنه غونډی، ویس کرنې بابا، باباجي صاحب، حیات بابا او داسې نور زیارتونه، سید جلال بخاری (رح). خوست ولایت: د شاه اسماعیل زیارت او تفریحي سیمه.

کندوز ولایت: د امام صاحب زیارت، بالا حصار. بدخشان ولایت: شیوا جهیل. سمنگان ولایت: تخت رستم. بغلان ولایت: چشمه شفا، پارک. نورستان ولایت: پارون لغمان ولایت: مهترلام بابا، د سراج کلا. کنړ ولایت: د جغان غونډی او ځنگلي غرونه. بلخ ولایت: د حضرت علی رضی روضه. جوزجان ولایت: د طلا تپه فاریات ولایت: سر پل ولایت: ایو مسلم خراساني، امام یحی، ابو عبیده جوزجاني سید میر حسني زیارتونه. دایکندي: طبعي منظرې. غور ولایت: د جام منار. بادغیس ولایت: نریمان کلا. هلمند ولایت: د بست کلا، کجکي د ابو بند. زابل ولایت: د قلات بالا حصار ( ۳۴۸، ۳۳۰، ۳۰۸، ۲۸۶، ۲۶۴، ۲۳۵، ۱۷۵: ۳ ).

#### د سیاحت (سیلانتوب) ټولنیز ارزښت

گرځندوی د یوې ټولنیزې پدیدې په توگه کېدای شي د دوو ټولنو ترمنځ د مستقیم او غیر مستقیم تماس د یوې ځانگړې بڼې په توگه تعریف شي، چې کېدای شي سیاحت د گرځندوی او کوربه لپاره یوې ځانگړې ټولنیزې او کلتوري پدیدې په توگه واوسي؛ خو یو شمېر نور پوهان بیا سیاحت یوه ټولنیزه پروسه بولي، چې له مخې یې د نړۍ له گوټ گوټ څخه مختلف خلک د ټولنیز متقابل عمل په بڼه سره راتپولوي. که څه هم دا اکثر د اقتصادي ودې او پرمختگ خورا مهمه وسیله گڼل کیږي؛ لیکن ددې ترڅنگ دا د ټولنیزو او کلتوري بدلونونو استازی او د نړیوالې سولې لپاره د تفاهم د یو بڼه وسیله هم ده. په طبیعي توگه، سیاحت د ټولنیز او کلتوري بدلون یوازینی استازی دی. هیڅ ټولنه او کلتور د پرمختگ لپاره خوندي نه دی، چې په دې پروسه کې د نفوسو چټکه وده، د څو ملي شرکتونو زیاتېدل، ښاري کول او صنعتي کول د ټولني ټولنیز، اقتصادي پرمختگ هم شامل دي.

سیاحت د ټولنیزو بڼیگنو دا هم دي، چې د دې په وجه د مختلفو کلتورونو خلک د یو بل سره اشنایي پیدا کوي او د دوی ترمنځ متقابلې اړیکې رامنځته کیږي. ځایي خلک او سیلانیان د یو بل د ټولنیز او کلتوري حالت څخه خبریږي او ددوي ترمنځ، چې وړاندې کوم فکري تشنج شتون درلود، هغه له منځه ځي. سیاحت په وجه د سیلانیانو او ځایي خلکو ترمنځ د متقابل احترام، زغم او د مختلفو کلتورونو د وگړو ترمنځ د ښه تعامل او د یو بل د ښه پېژندلو زمینه برابریږي، چې دا کړنې یوازې ټولنیزې گټې نه؛ بلکې د یوې ټولني په کچه سیاسي، اقتصادي او کلتوري گټې هم لري. دوی په حقیقي مانا د یوې ټولني اصلي انځور یا هغې ټولني اصلي ټولنیز اړخ سره اشنایي

پیدا کوي او د دوي ترمنځ يا يوې ټولنې پر وړاندې، چې کومې بدبينې او شک او شبهات شتون درلود، هغه له منځه ځي (۱۰: ۱. ۸).

سياحت مختلفې ټولنيزې گټې لري، چې په لاندې ډول ترې يادونه کېږي:

- ۱- په ټولنه يې مثبتې ټولنيزې او اقتصادي اغېزې رامنځته کېږي.
- ۲- محلي دود او دستور پرې غني کېږي او نړيوالو ته يو مثبت پيغام ليردول کېږي.
- ۳- محلي ټولنې ورسره په ټولنيز، کلتوري او اقتصادي توگه بډايه کېږي.
- ۴- د يوې ټولنې ټولنيز او اقتصادي خدمات ته يه کول ورسره اضافه کېږي، چې په دې سره ټولنه انکشاف کوي.
- ۵- نوي هنرونه او کلتور ورسره وده کوي.

۶- د يوې سيمې پخواني ابدات او تاريخي ځايونه ورسره مشهور او بډايه کېږي. )

(<https://tourismteacher.com/social-impacts-of-tourism/>).

#### د سياحت (سيلا توب) اقتصادي ارزښت

زبات شمېر سيلانيان د خپل اقتصادي توان ته په کتو د سياحت پلانونه او برنامې ترتيبوي؛ ځکه چې سيلانيان د اقتصادي توانمندي له مخې په بيلابېلو کټگوريو کې وېشل کېږي. هر سيلاني خپلو اقتصادي امکاناتو ته په کتو سياحتي سيمي ځانته غوره کوي او هم د خپلې لېوالتيا او غوښتنو برخه په پام کې نيسي. د افغانستان اقتصاد پوهانو او د اقتصادي پاليسيو جوړوونکو، ټولنپوهانو او د ټولنيزو چارو سمبالونکو ته په کار ده، چې د يوې پراخي او هر اړخيزې اقتصادي او ټولنيزې ستراتيژۍ په جوړولو او پلي کولو کې هغو امکاناتو ته پام وکړي، چې افغانستان يې د سياحت او گرځندوی په برخه کې لري. د گرځندوي صنعت في الحال د نړيوال اقتصاد يوه درنه برخه جوړوي. د نړۍ زيات شمېر هيوادونه د خپل ملي عايد پوره او ډيره برخه د گرځندوی صنعت او په هغې پورې تړلو چارو له امله ترلاسه کوي. د گرځندوی صنعت له دوو اړخونو خورا ارزښتمن دی، له يوې خوا هيوادونو ته مالي گټې راوړي اوله بل پلوه د نړۍ د انسانانو تر منځ د دوستۍ او ملگرتوب اړيکې غښتلي کوي. دا دوه فکتورونه، د سوکاله نړۍ بنسټيزې اړتياوې دي، چې د نړۍ ټولو هيوادونو او په ځانگړې توگه زموږ هېواد د بيارغولو او ډاډمن امنيت لپاره ټاکونکې او اغېزمنه ونډه لرلای شي. د گرځندوی صنعت يو داسې سوداگري ده، چې نه يوازې د دولت مالي توان زياتوي؛ بلکې په هيوادونو کې مېشتو اولسونو ته هم د عايد او گټې وسيله ده، زيات شمېر اقتصاد پوهان په دې باور دي، چې تر ټولو ښه او ارزانه گټه د اوسنۍ نړۍ په توريستي او گرځندوي صنعت کې پرته ده. توريستي سيمو ته د سېلانيانو تلل راتلل په حقيقت کې د رښتني او بې سوده اسعارو د وړلو راوړلولار ده. د سېلانيانو سره يو ځای سيمه ييز مارکېټونه، محلي پيداوار، لاسي صنايع او نورې اقتصادي اډانې پر له پسې وده کوي او تر څنگ يې د توريستي سيمو اوسېدونکو ته د گټور کار زمينه برابري.

سیاحت د معاصر تمدن په شرایطو کې د خپلې محتوا او رول له لارې، د فعالیت یوه ځانګړې ساحه ده او د نړۍ د ډېرو هېوادونو په اقتصادي او ټولنیز ژوند کې اړین اهمیت لري او د یوې ټولنې د اقتصادي برخې استازیتوب کوي. د سیاحتي اقتصاد هدف په اقتصادي ډګر کې د ګرځندوی د څو اړخیزو اړیکو او اغېزو تحلیل دی او همدارنګه د هغه فکتورونو تحلیل دی، چې سیاحت د اقتصادي برخه کې څومره مرسته کوي. څېړنو دا څرګنده کړې، چې سیاحت څنګه د خپلو فعالیتونو او پراختیا له لارې، مادي او انساني برخې دواړو باندې اغېزه کوي، د داسې عنصر په توګه عمل کوي، چې خلک انکشاف او اقتصادي پرمختګ ته هڅوي. دا سیاحت اساسي عناصر په ګوته کوي او څرګندوي، چې څنګه سیاحتي کړنې د سیمه ییزو او ملي اقتصادي جوړښتونو سره اړیکه لري؟ (۶: ۱).

د ګرځندوی سوداګرۍ، تصدۍ او خلک (په مستقیم یا غیر مستقیم ډول) د ګرځندوی سوداګرۍ فعالیتونو څخه عاید تولیدوي. سربېره پر دې، سیاحت د اقتصادي فعالیت په توګه په اقتصاد کې مختلف مستقیم، غیر مستقیم او هڅول شوي اغېزې رامنځته کوي.

دا د بهرنیو اسعارو د کاري فرصتونه رامنځته کولو زمینه برابروي، چې عاید د ډېروالي لامل کیږي. سیاحت د ټولنې وګړي د نورو اقتصادي فعالیتونو لپاره هڅوي؛ ترڅو د عاید ډېرو سرچینود رامنځته کولو لامل وګرځي. دا د اقتصاد په نورو سکتورونو کې د عاید او کارموندنې لپاره هم هڅوي. ګرځندوی په سیاحتي ځایونو کې بیلابیل اقتصادي، ټولنیز، کلتوري او چاپیریال اغېزې لري او دا اغېزې مثبت او منفي دواړه کېدای شي. ډېرو څېړنیزو مطالعاتو هڅه کړې، چې د ګرځندوی اقتصادي اغېزې اندازه کړي او د اقتصاد لپاره یې د اهمیت په اړه پایلې ترلاسه کړي. نن ورځ د ډېرو هېوادونو په اقتصادي پرمختګ کې د ګرځندوی اهمیت په ښه توګه مستند شوی. (۱۴ : ۱) په اقتصاد کې د ګرځندوی رول اکثراً د میلمه پالنې صنعت (کافې، هوټلونه او ریسټورانټونه) او بهر او دننه سفر کونکو ادارو او ترانسپورټ پورې محدود ګڼل کیږي، چې په ډیری هېوادونو کې د خدماتو مخکښ سکتور تشکیلوي. په هرصورت، د ګرځندوی صنعت اقتصادي اغېز خورا ډېر دی؛ ځکه چې د سیاحت او تفریحي خدماتو د تولید لپاره ډېرو وسایلو لپاره اړتیا لېدل کیږي، چې بدې پروسه کې زراعتي فارمونه، خوراکي توکي، صنعتي تولید، ساختماني او عامه کارونه شامل دي (۲۱ : ۳).

د ګرځندوی اقتصادي ګټې د صنعت لپاره مختلف دلایل او تعریفونه وړاندې کیږي. دا ډېری وختونه په بریکرو یا په عامه پالیسیو کې کارول کیږي، چې د سیاحت لپاره مناسبه ده. د ګرځندوی اقتصادي صنعت ته د سوداګرۍ ټولنې، دولتي چارواکو او په عموم کې د خلکو ترمنځ ډېر درناوی او اهمیت ورکوي.

د سیاحت لپاره د ټولني ملاتړ مهم دی؛ ځکه چې دا یو فعالیت دی، چې په ټوله ټولنه اغېزه کوي. د ګرځندوی سوداګرۍ په پراخه کچه په یو بل او همدارنګه په نورو سوداګرۍ، حکومت او د ځایي ټولني اوسېدونکو پورې اړه لري.

د سیاحت اقتصادي ګټې او لګښتونه په حقیقت کې په سیمه کې هرچا ته په یو ډول یا بل ډول رسېږي. د اقتصادي اغېزو تحلیلونه د دې اقتصادي متقابلو انحصارونو دقیق اټکلونه او د سیمې په اقتصاد کې د ګرځندوی رول او اهمیت ښه پوهاوی وړاندې کوي (۲۱: ۳).

د ګرځندوی صنعت په هېوادونو کې مېشتو ولسونو ته د ملي هویت د ساتنې او تاریخي برم د پېژندنې ټولو ښه او ګټوره لار ده. هغه تاریخي او ملي ویاړونه چې د اولس باور یې خپل کړي وي، د همدې صنعت په مرسته لا زیاته وده کوي، د ملي کچې څخه یې تر نړیوالې کچې پورې د لوړتیا پراوونو ته لاره پرانېستل کېږي. ښایي نورو هېوادونو او ولسونو ته د یوه هېواد د ملي هویت او پخواني برم پېژندنه د ډیپلوماتیکو اړیکو د لارې تر سره شي؛ خو دا کار د مصارفو پرته د ګرځندوي صنعت له لارې لا پراخه پیمانې ته او رښتني توګه تر سره کېدای شي. تاریخي ودانې، مذهبي سیمې او کلتوري ټاټوبي، چې د یوه هېواد هویت څرګندوي، د همدې صنعت په مرسته په خورا ښه توګه څرګندوالی شي او یا دوه کولای شي (۴: ۵).

په افغانستان کې د دې دوو یادو شوو بېلګو په څیر د تاریخي اثارو او لرغونو توکو ډولونه ډېر زیات دي. د دې هېواد هره لویشت د یوه تاریخي اثر ټاټوبی دی. په کابل کې د شیر دروازې او اسمایې غره لرغوني دیوالونه، د مرنجان لرغونې غونډۍ، د شاه تپې په سیمه کې نوی سپرل شوی بودايي معبد او په لسګونو نور ځایونه شته، چې دغیر منقول موزیمونو په څیر ودان او د سېلانیانو د لېدللو جوګه دي.

د یو شمېر هېوادونو په خپلو کې د ګرځندوی صنعت او د زیاتو سېلانیانو د منلو لپاره ګلې هڅې پیل کړي او په هېوادونو کې ددې صنعت د ودې او پراختیا لپاره کوټلي ګامونه پورته کوي. د بېلګې په توګه د یو شمېر هېوادونو ترمنځ د سیلانیانو لپاره د ویزو او پاسپورټ، د تلو راتلو او ترانسپورټ، هوټلونو او مېشت ځایونو ځانګړې اسانتیاوې برابرې کړي دي. یو شمېر هېوادونو د سیلانیانو د منلو او د هغوی د پام اړولو لپاره تبلیغاتي شبکې تلویزونونه او ټولنیزې شبکې فعاله کړي؛ ترڅو د هېواد مختلفو سیمو د سیلانیانو توجو راجلب کړي (۲: ۱۳).

په افغانستان کې د یو شمېر سیاحتي ځایونو او په هغوي پانګونه د افغانستان په مختلفو سیمو کې که چیرې داسې ابدات او تاریخي ځایونه شتون ولري؟ باید یو فهرست یې ترتیب او اړونده برخه کې، چې کومه ستونزه لري، باید پر وخت ورته راسیده ګي وشي، په سیاحتي ځایونو باندې پانګونه وشي؛ ترڅو د بهرنې سیلانیانو لپاره د توجو وړ وګرځي او د اقتصادي پرمختګ لامل شي.

### د سیاحت لپاره د امکاناتو برابرول

د دې موخې ترلاسه کول لپاره باید اسلامي امارت دقیق پلان په کار واچوي؛ ترڅو مختلف سیلانیانو ته د ویزو سهولتونه، امنیت، د سرکونه، ترانسپورټ، هوټلونه، انټرنېټ او داسې نور سهولتونه برابر شي.

### تاریخي او سیاحتي ځایونو ته سیلانیانو د توجو جلبولو لارې چارې

سیلانیان د نړۍ مختلفو سیمو د توامندیو، شتونیاو، تاریخي ابداتو، سیاحتي ځایونو او طبیعي منظرو څخه خبر نه وي؛ بلکې د دې لپاره، چې یوې سیمې او علاقې کې دې سیاحت وده وکړي؛ نو ددې لپاره د ټولنیزو رسنیو له لارې د اړینو معلوماتو نشرولو ته اړتیا ده. څرګنده ده، چې د نړۍ ولسونو کره وړه، ځانګړتیاوې او ټولنیز احساس د یو بل سره توپیر لري؛ نو پدې اساس د ټولنیزو رسنیو او د مختلفو نندارتونو له لارې د مختلفو هیوادونو خلک هغه ته رابلل د دې لپاره خورا ارزښتمنه لاره کیدای شي. د نړۍ زیات شمېر هیوادونه د خپلو امکاناتو د څرګندولو او بنودلو لپاره په پر له پسې توګه نندارتونونه جوړوي او د منظمو پروګرامونو او مهال ویشونو سره یوځای یې د لیرې او نږدې سیمو او هیوادونو اړونده ولسونو ته رسوي.

### سیلانیانو لپاره د هڅونې انگیزې

د سیاحت په برخه کې کار کوونکي او متخصصین همیشه په دې ته هڅه کې دي، چې څرنگه هغه لاملونه پیدا او وڅېړي کوم، چې سیلانیان د یوې سیمې لیدلو ته اړ کوي، چې لېدنه ترې وکړي. د نړۍ زیاتره هیوادونه د مختلفو لارو سیلانیان دې هڅوي؛ تر څو د دوی د نویو سیمو، کلتورونه او تاریخي ځایونو لېدنه وکړي، بېلابېلو څېړنکو پدې اړه خپلې تجربې او څېړنې شریکې کړي، چې د بېلګې په توګه په لاندې ډول ترې یادونه کېږي. (۱۲: ۳)

د کرامپتون له نظره د سیلانیانو لپاره هڅونکي انگیزې

د ساعت تېری لپاره د یو ښه چاپیریال پیدا کول.

د سټریلرې کولو لپاره د نوې ځایونو لیدل.

د طبیعت سره نږدې پاتې کیدل؛ ترڅو طبیعت څخه خوند واخلي.

د نوو خلکو سره اړیکې ټینګول او هغوي ټولنیز او کلتوري ژوند سره اشنایي پیدا کول.

د داسې چاپیریال رامنځته کول، چې د امنیت او سهولتونو له لحاظه بشپړ وي. (۷: ۳)

د سیاحت په اړه مو په هېواد کې شته فعلي ستونزې

هغه مهمو ستونزو سره، چې هېواد مو د سیاحت په برخه کې ورسره مخ دی، په لاندې ډول دي:

- د نړۍ د هېوادونو لخوا زموږ هېواد په رسمیت نه پېژندل
- د تجارت د بیلانس کسر (هېواد ته د بهرنیو سوداګرو نه راتګ)
- د اسلامي لارښوونه مطابق دواړه قشرونه د تفریحي پارکونو جوړول

- د هېواد د اوږدمهاله امنيتي وضعيت په اړه د بهرنيانو ته قناعت وړ کول
- د پانګونې په برخه کې د ځينو فرصتونو نشتون او داسې نور...

### پايله

افغانستان د خپل بډايه تاريخ او کلتور، طبيعت او د بېلابېل اقليمي شرايطو سره سم په يو مناسبه جغرافيه کې موقعيت ولري، د نړۍ تر ټولو په زړه پورې سياحتي ځايونه درلودونکي هېوادونو څخه شمېرل کيږي. د افغانستان بېلابېلې سيمې د سيلانيانو د راجلبولو ظرفيت لري او که د ګرځندوی مديریت ورته پاملرنه وکړي، دغه صنعت د عايد تر ټولو مهمه سرچينه ګرځېدلی شي. توريستي صنعت د هېواد بې کاري ستونزې لپاره يو منطقي حل دی او دې د زياتي پانګونې اړتيا هم نه لېدل کيږي. د ملي عايد د زياتوالي لپاره ګرځندوی صنعت يوه ښه لاره ده. د لاسي صنايعو او سيمه ايزو محصولاتو د پير او پلور تر ټولو لنډه لاره ده، او د سيمي په اوسېدونکو پر ورځني ژوند مثبت اغېز ښکاري. دا د سيمي کلتوري ميراثونه د ساتلو او ددې څخه د عايد ترلاسه کولو يواځني لاره ده. د نړېوال او خپل هېواد ټولنيز، تاريخي، کلتوري، جغرافيوي او د نور مهم اړخونه ددې ګرځندوی صنعت له لارې په ښه توګه د نورو هېوادونو تقديميدای شي. څومره چې دا صنعت په يو هېواد کې وده کوي په هماغه همره د نړۍ هېوادونه ددې هېواد څخه روښانه او څرګنده تصوير درلودلای شي. په دې برخه کې د سياحت متخصصين، اقتصاد پوهانو او د اقتصادي پاليسيو جوړونکو، ټولنپوهانو او د ټولنيزو چارو سمبالونکو ته په کار ده، چې د يوې پراخي او هر اړخيزې اقتصادي او ټولنيزې ستراتيژۍ په جوړولو او پلي کولو کې د هغو امکاناتو ته پام وکړي، چې د افغانستان يې د سياحت او ګرځندوی په برخه کې لري. د ګرځندويي صنعت في الحال د نړېوال اقتصاد يوه درنه برخه جوړوي. د نړۍ زيات شمېر هېوادونه د خپل ملي عايد پوره او ډېره برخه د ګرځندوی صنعت او په هغې پورې تړلو چارو له برکته ترلاسه کوي.

### وړاندیزونه

په افغانستان کې د سيلانيتوب (سياحت) چارو د ښه سمون او ددې هېواد ټولنيز، کلتوري او اقتصادي ودې او پراختيا لپاره لاندې ځانګړې وړاندېزونه وړاندې کيږي:

د سياحت په اړه د امارت اسلامي توجو راجلول، چې د يو ځانګړې متخصص ټيم په واسطه د سياحت د پلان چارې په منظم شکل پر مخ يوسي.

په افغانستان کې د تاريخي ابداتو او لرغونو سياحتي سيمو يو بشپړ نوملړ ترتيبول او د هېواد دننه او بهر د مختلفو چاپي او ټولنيزو رسنيو له لارې د خلکو د توجو راجلولو لپاره خپرول.

د سياحتي سيمو لپاره د ترانسپورت، امنيت، هوټلونه، انټرنېټ، مختلفو مارکيټونه، تګ راتګ لپاره لارې برابرول او ځانګړې مسلکي ترجمانان چې سيلانيان ښه راښوای کړي د ځانګړې اهميت لري.

د پوهنتون په سطحه د ځانګړې مضمون او ځانګړې ايجادول.

د سياحت اړوند د افغانستان لرې پرته او کليوالي ټولنه سيمو خلکو د کار او ددی سيلانيانو حقوق او د اقتصادي اهميت اړوند پوهاوي کول؛ ترڅو د اقتصاد او نورو ټولنيزو عواملو د انکشاف سبب کيږي.

#### ماخذونه

۱. القران کریم:(الرّوم، ۴۲)، (الأنعام، ۱۱)، (الئنمل، ۶۹)، (العنکبوت، ۲۰)
۲. باوري، محمد رسول. (۱۳۹۷ ل). نړيوال کلتوري ميراثونه. کابل: علومو اکادمي
۳. باوري، محمد رسول. (۱۳۹۶ ل). د توريزم بنسټونه او افغانستان کې د تيوريستي امکانات. کابل: د ازادۍ(دولتي) مطبعه
۴. باوري، محمد رسول. (۱۳۷۵). موزيم شناسی وسپر موزيمها در افغانستان (انجمن سپک : پيښور )
۵. Butler, R.W (1994), *Ecotourism, has it Achieved Maturity or Has the Bubble Burst?* Burst, Pacific Rintourism 2000 New Zealand, P, 256.
۶. Bunghez, C. L. (2016). The importance of tourism to a destination's economy. *Journal of Eastern Europe Research in Business & Economics, 2016*, 1-9.
۷. Correia, A., Oom do Valle, P., & Moço, C. (2007). Why people travel to exotic places. *International Journal of Culture, Tourism and Hospitality Research, 1*(1), 45-61.
۸. Dovabochesbam, B. (2005), *Naturalization and Sustainable Development in Costa Rica*, Translated by Solmaz Yegana, ads.coo.ir/category.
۹. Drum, .A & Allen .M (2009), *Introduction to Ecotourism Planning and Management*, translated by Mohsen Zanjbar, Publishing House, Tehran.
۱۰. DUJMOVIĆ, M., & VITASOVIĆ, A. (2022). IMPORTANCE OF SOCIAL INTERACTION AND INTERCULTURAL COMMUNICATION IN TOURISM. *Sustainable Tourism X*, 256, 77.
۱۱. Faraji Rad, Abdolreza)۲۰۱۰. (. Analytical approaches in the sustainable development of rural tourism. Scientific Article, Geographical Quarterly of the Land. Iran: Journal of the Geographical Quarterly of the Land.
۱۲. Funk, D. C., & Bruun, T. J. (2007). The role of socio-psychological and culture-education motives in marketing international sport tourism: A cross-cultural perspective. *Tourism management, 28*(3), 806-819.

۱۳. Ghaderi, Z., & Henderson, J. C. (2012). Sustainable rural tourism in Iran: A perspective from Hawraman Village. *Tourism Management Perspectives*, 2, 47-54.
۱۴. Gautam, B. P. (2011). Tourism and economic growth in Nepal. *NRB Economic Review*, 23(2), 18-30.
۱۵. HAJINEZHAD, A., POURTAHERI, M., & AHMADI, A. (2010). The effects of commercial tourism on physical-spatial development of urban areas case study: Baneh city.
۱۶. Kakar, K., Xuan, T. D., Haqani, M. I., Rayee, R., Wafa, I.K., Abdiani, S., & Tran, H. D. (2019). Current situation and sustainable development of rice cultivation and production in Afghanistan. *Agriculture*, 9(3), 49.
۱۷. Kazemi, Mehdi. Tourism management. Tehran: Samat Publications 2007;1.
۱۸. Nazari, f. (2009) *Ecotourism and Its Role in Sustainable Development*, Green Road, No. 54, p.2. Kazemi, Mehdi. Tourism management. Tehran: Samat Publications 2007;1.
۱۹. Rezvani, Ali Asghar. (2000). Geography and tourism industry. Iran: Payame Noor University Press.
۲۰. Shinwari, Khirullah. (). Tourism from the Islamic point of view. <https://rctmis.mohe.gov.af>. Retrived. 12/09/2023.
۲۱. Stynes, D. J. (1997). Economic impacts of tourism.
۲۲. Vellas, F. (2011, October). The indirect impact of tourism: an economic analysis. In *Third Meeting of T20 Tourism Ministers. Paris, France*.
۲۳. World Tourism Organization ( UNWTO ).url .( 2006 ) 1-



## د $^1\text{H}$ N.M.R سپکتروسکوپي میتود په واسطه په عضوي مرکباتو کې د هر ډول هایدروجن تشخیص

پوهنمل دکتور غلام اقبال مرستیال او پوهنپار نورالله حسین خېل، شیخ زاید پوهنتون، ښوونې او روزنې پوهنځی د کیمیا خانګې استادان  
ایمل ادرس: iqbalmarastial1982@gmail.com

### لنډیز

د هستې د مقناطیسي ریزونانس په واسطه کولای شو چې د عضوي موادو پیژندنه نسبت د IR سپکتروسکو پي ته په ښه ډول سره وکړو دغه سپکتروسکوپي په دوه ډوله ده  $^{13}\text{C}$  او  $^1\text{H}$  NMR په دغې مقاله کې یواځې د  $^1\text{H}$  NMR یا پروتون NMR سپکتروسکوپي مطالعه شوې ده. څرنګه چې ټولې وړانګې په یو کیمیاوي مالیکول باندې بیلابیلې اغېزې لري مثلاً: کله چې یو مالیکول د X وړانګو په مقابل کې واقع شي؟ نو څرنګه چې د دغو وړانګو د موج طول ډیر کم ده او انرژي یې زیاته ده، نو کولای شي د مالیکول د تخریب باعث شي.

کله چې یو مالیکول د IR وړانګو په مقابل کې واقع کیږي چې د دې وړانګو د موج اوږدوالی نسبت د X وړانګو ته زیات دی او انرژي یې کمه ده صرف په مالیکول کې د کیمیاوي اړیکو د اهتزاز سبب ګرځي او کله چې یو مالیکول د رادیويي امواجو یا NMR وړانګو په مقابل کې واقع کیږي د دغو وړانګو د موج اوږدوالی هم ډیر زیات ده او انرژي یې کمه ده، نو یواځې د هستې د ریزونانس د تغیر سبب کیږي یعنې د هستې ریزونانس ته له  $+1/2$  څخه  $-1/2$  یا برعکس تغیر ورکوي په دغې مقاله کې په ځانګړي ډول د پروتون سپکتروسکوپي میتود په واسطه په یو عضوي مرکب کې د هر ډول پروتون تشخیص مطالعه شوی دی.

**کلیدي کلمې:** ان ایزو تروپي، د هستې سپین، کیمیاوي بدلېدنه، مقناطیسي ریزونانس، معادل هایدروجنونه.

### سرريزه

الحمد لله رب العالمين والصلوات والسلام على اشرف الانبياء والمرسلين محمد وعلى اله واصحابه اجمعين اما بعد:

د  $^1\text{H}$  NMR تخنيک د عضوي موادو په پیژندنه کې یوله مهموتخنيکونوڅخه دی د دغې سپکتروسکوپي په واسطه کولای شو په یو عضوي مرکب کې د هر نوعه هایدروجنونود موجودیت په اړه معلومات ترلاسه کړواوله دې څخه علاوه کولای شو، چې د دغه میتود په واسطه د هر نوعه هایدروجن د شاوخوا محیط په اړه هم معلومات ترلاسه کړو یعنې په دې معنی چې کوم هایدروجن

په کوم ډول کیمیاوي محیط کې موقعیت لري اوله کوم ډول اتومونوسره وصل ده او د هغوی تاثیر په دغه هایډوجن بانډې څه دی د دغه میتود ځینې مهمې ځانګړتیاوې په لاندې ډول دي (۱، ص. ۱۲۴) ۱: هغه هستې په دغه میتود کې برخه اخلي چې د هستې د سپین فعالیت ولري یعنی د سپین له مخې فعاله وي.

۲: اصول او اساس د ټولو سپکټروسکوپي میتودونو یو ډول دي.

۳: د ټولو هایډروجنونو هستې باید په یوه مشخصه ناحیه د (۱-۱۴ppm) کې ښکاره شي.

د اتومونوپه هستو کې یو ډول جارج لرونکې ذرې شتون لري، دغه ذرې په ځینو اتومونو کې د حرکت په حال کې دي دغو هستوته د سپین فعاله هستې وایې او هغه هستې چې د سپین له مخې فعاله نه وي د  $^1\text{H-NMR}$  وړانګې نه جذبوي یعنی یواځې هغه هستې چې د سپین فعالیت ولري د جذب له مخې هم فعاله دي مثلاً: په لاندې جدول کې هغه هستې ښودل شوي چې د سپین له مخې فعاله او غیر فعاله دي (۲، ص. ۱۳۴).

نو په همدې ترتیب د الکترومقناطیسي امواجو څخه د انرژي انتقال د هغو هستو په واسطه امکان لري چې د سپین له مخې فعاله وي، یعنی د هستې د سپین کوانتمي عدد یې صفر نه وي، که چیرې د هستې سپین د ساعت د عقربې همجهته وه دغه همجهته چرخش د اعمال شوي مقناطیسي میدان سره هم په همجهت ډول واقع کیږي نو په دې صورت کې د سپاین حالت کمه انرژي لري او که چیرې د سپاین چرخش یا دوران د ساعت د عقربې خلاف و نو دغه حالات د سپاین بیا د خارجي اعمال شوي میدان په مقابل کې هم مخالف الجتهته واقع کیږي او په دې حالات کې بیا دغه سپاین زیاته انرژي لري او په لوړ انرژيکي لیول کې ځای نیسي (۳، ص. ۳۴).

د  $^1\text{H-NMR}$  سپکټروسکوپي لپاره باید یوه د مبدا نقطه یا شاهد وجود ولري چې د مختلفو پروتونونو موقعیت نسبت هغه شاهد ته باید په نظر کې ونیول شي نو د  $^1\text{H-NMR}$  سپکټروسکوپي لپاره همیشه تترامیتایل زیلان (TMS) په نظر کې نیول کیږي چې تر ټولو په قوي ترین میدان یعنی (۰ ppm) کې یې پیک ښکاره کیږي، دغه مرکب په دې خاطر د شاهد په توګه په نظر کې نیول کیږي چې دلته پروتونونه په تر ټولو قوي ترینه پوښنې د الکترونونو کې ځای لري یعنی سلیکان نسبت کاربن ته الکتروفازیتیف ده او د الکترونونو جریان د کاربن په طرف صورت نیسي (۱، ص. ۶۵).

### مواد او کړنلاره

دغه څېړنه په ۱۴۰۲ کال کې تر سره شوې ده د څېړنې ډول یې کتابتوني ده چې تقریباً د ۱۲ هغو مقالو څخه پکې استفاده شوې ده چې په معتبرو نړیوالو ژورنالونو کې خپرې شوي دي. پدې لیکنه کې چې له کومو څېړنو څخه استفاده شوې ټولې یې د ۲۰۱۲ څخه تر ۲۰۲۳ میلادي کالونو منځ کې خپرې شوي دي او د نړۍ په زیاتو پر مختلفو هیوادونو کې سرته رسیدلي دي پورته څېړنې په مختلفو انټرنیټي سایټونولکه: Scopus, Web of Science, Scien Direct, Google

Scholar او داسې نورو کې د کلیدي کلیمو Doi نمبر عنوانونو او نورو مشخصاتو پر اساس پلټل شوې دي او همدارنگه د مختلفو معیاري کتابونو څخه په کې استفاده شوې ده.

### د (H<sup>1</sup> NMR) سپکتروسکوپي په واسطه د عضوي موادو پیژندنه

د H<sup>1</sup>NMR تخنیک د عضوي موادو په پیژندنه کې یوله مهمو تخنیکونو څخه دی د دغې سپکتروسکوپي په واسطه کولای شو یو عضوي مرکب کې د هر نوعه هایډروجنونو د شتون په اړه معلومات ترلاسه کړو اوله دې څخه علاوه کولای شو چې د دغه میتود په واسطه د هر نوعه هایډروجن د شاوخوا محیط په اړه هم معلومات ترلاسه کړو یعنې په دې معنی چې کوم هایډروجن په کوم ډول کیمیاوي محیط کې موقعیت لري اوله کوم ډول اتومونوسره وصل ده او د هغوی تاثیر په دغه هایډروجن باندې څه ده د دغه میتود ځینې مهمې ځانګړتیاوې په لاندې ډول دي (۵،ص. ۱۲۳).

۱: هغه هستې په دغه میتود کې برخه اخلي چې د هستې د سپین فعالیت ولري یعنې د سپین له مخې فعاله وي.

۲: اصول او اساس د ټولو سپکتروسکوپي میتودونو یو ډول دي.

۳: د ټولو هایډروجنونو هستې باید په یوه مشخصه ناحیه د (۱-۱۴ppm) کې ښکاره شي.

### د هستې په واسطه د انرژي جذب او د هستوي مقناطیسي ریزونانس د واقع کیدو

#### میکانیزم

د هستوي مقناطیسي ریزونانس پدیده هغه وخت منځ ته راځي چې د داسې یوې هستې په واسطه چې د خارجي مقناطیسي میدان سره هم جهته وي انرژي جذب کړي او د سپاین جهت ته د اعمال شوي میدان په مقابل کې تغیر ورکړي، دغه عملیه باعث د انرژي د جذب کیري او دغه د انرژي جذب په کوانتمي شکل سره صورت نیسي او د جذب شوې انرژي مقدار د دواړو حالاتونو ترمنځ فرق څخه عبارت دی (۶،ص.ص. ۲۳-۲۵)

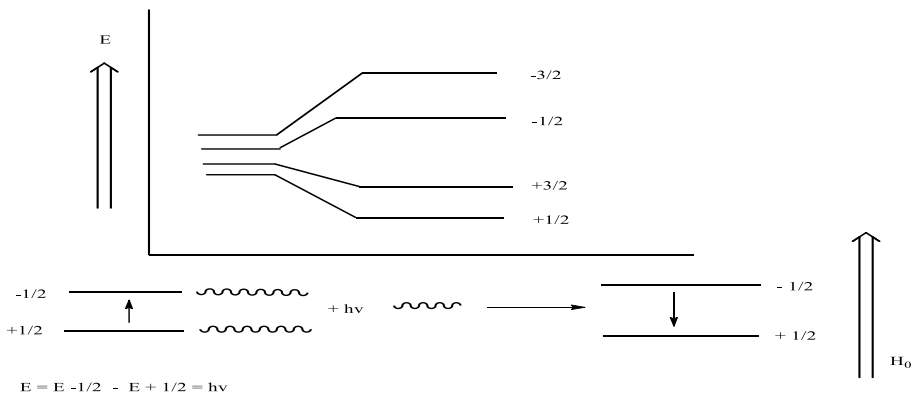

(۱- شکل): د هستې په واسطه د انرژي جذب او د هستوي مقناطیسي ریزونانس واقع کېدل

په کلي ډول سره دغه د انرژي اختلاف د خارجي مقناطيسي اعمال شوي ميدان تابع ده يعنې هر څومره چې د خارجي ميدان انرژي زياته وي د دوه حالاتونو ترمنځ فاصله هم زياته ده او هر څومره چې ضعيف وي د دوه حالاتونو ترمنځ فاصله هم کمه ده (۷، ص. ۲۳).

$$\Delta E = F (H_0)$$

$$\Delta E = \delta (h/2\pi) B_0 = h\nu$$

$$\nu = \delta/2\pi \times B_0$$

که چيرې پورته رابطه په نظر کې ونيسو  $B_0$  ثابت عدد،  $\delta$  او  $2\pi$  هم ثابت قيمتونه لري نو د NMR لپاره څه ضرورت ده؟  $\delta$  د ډيرو مقناطيس په نوم سره يادېږي او د هستې په چارج او کتلې پورې اړه لري څرنگه چې پوهيرو د انرژي اختلاف په منځ د  $1/2$ ،  $-1/2$  کې د ټولو هايډروجنونو لپاره ثابت او يو ډول ده پس څرنگه يا ولې بيا دغه هايډوجنونه د HNMR په سپکټروسکوپي کې په مختلفو فریکونسيو سره د جذب پيکونه لاس ته راوړي؟

جواب: ځکه پروتونونه د الکترونونو په واسطه پوښل شوي دي، نو د هر پروتون د شاوخوا الکتروني محيط په جزئي ډول سره بايد د بل هر پروتون سره تفاوت ولري، يا په بل عبارت پروتونونه د الکترونونو په واسطه پوښل شوي دي او محافظت شوي دغه عمليه د Sheilding په نوم سره يادېږي نو د يو خارجي مقناطيسي ميدان په اعمالولو سره ولانسي الکترونونه او پروتونونه په دوران باندې شروع کوي دغه دوران چې د ديا مقناطيسي جريان په نوم سره يادېږي د يو متضاد مقناطيسي ميدان د توليد باعث کېږي، چې له اعمال شوي مقناطيسي ميدان سره په مقابل کې واقع کېږي، دغه اثر د ديامقناطيسي اثر د مانع يا د ان ايزوتروپي مقناطيسي اثر په نوم سره يادېږي نو دغه د مانع اثر په يو ماليکول کې د هر پروتون لپاره د هغه د الکترونيکي کثافت د محيط پورې اړه لري نو ځکه هر پروتون په يوه خاصه فریکونسي کې د HNMR يو جلا پيک ورکوي (۸، ص. ۱۲۳).

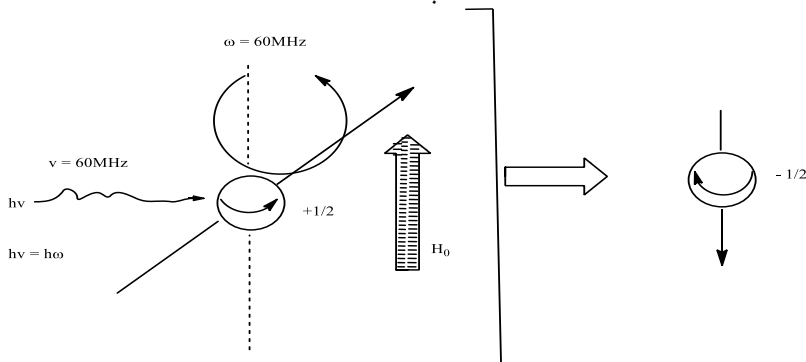

(۲- شکل): د يوې هستې په واسطه د انرژي جذب او د سپاين تغير

د HNMR سپکټروسکوپي لپاره بايد يوه د مبدا نقطه يا شاهد شتون ولري چې د مختلفو پروتونونو موقعيت نسبت هغه شاهد ته بايد په نظر کې ونیول شي نو د HNMR سپکټروسکوپي لپاره هميشه تتراميتايل زيلان (TMS) په نظر کې نيول کېږي چې تر ټولو په قوي ترين ميدان يعنې (۰ ppm)

کې یې پیک بشکاره کيږي، دغه مرکب په دې خاطر د شاهد په توگه په نظر کې نیول کيږي چې دلته پروتونونه په تر ټولو قوي ترینه پوښښ د الکترونونو کې قرار لري یعنې سلیکان نسبت کاربن ته الکتروفازیتیف ده او د الکترونونو جریان د کاربن په طرف صورت نیسي (ص. ۶، ۱۲۳).

### د پروتونونو د ځای یا موقعیت کیمیاوي بدلیدنه (Chemical displacement)

د یو پروتون په واسطه د انرژي تر جذب وروسته د هغه د مکان یا ځای بدلیدل په HNMR سپکټروسکوپي کې نسبت د پروتون اصلي منبع ته د کیمیاوي بدلیدنې په نوم سره یاديږي مثلاً: کله چې د یو پروتون د ځای تغیر نسبت TMS ته چې د یو خارجي اعمال شوي مقناطیسي میدان پورې اړه لري صورت نیسي دغې عملیې ته کیمیاوي بدلیدنه وايي (ص. ۲، ۳).



د HNMR دستگاهې مختلف ډولونه لري مثلاً: ۶۰ MHz ، ۱۰۰ MHz او داسې نورې نو باید څه کار وکړو چې په هر نوعه دستگاه باندې له یوې نمونې څخه آزمایشت واخیستل شي په یو ثابت عددي قیمت سره د هغه پیک په لاس راوړو نو دلته یوه اندازه محاسبې ته اړتیا شته هغه داسې چې د یو پروتون په واسطه د جذب شوې فریکونسي مقدار چې واحد یې Hz ده د دستگاه د فریکونسي په ظرفیت چې واحد یې MHz ده تقسیم کوو دلته بیا دغه فرقونه له منځه ځي او په یو ثابت عدد سره هر پیک په لاس راځي (ص. ۹، ۱۲۳).

$$\delta = \frac{162\text{Hz}}{60\text{MHz}} = \frac{2,7}{10^6} = 2,7 \text{ ppm}$$

$$\delta = \frac{270\text{Hz}}{100\text{MHz}} = \frac{2,7}{10^6} = 2,7 \text{ ppm}$$

$$\delta = \frac{\text{Hz}}{\text{MHz}} = \text{ppm}$$

هرڅومره چې د یو پروتون په اطراف کې الکتروني کثافت زیاتيږي نو ځای بدلیدنه د قوي میدان طرف ته انتقالیږي پس هر هغه عامل چې د یو پروتون په اطراف کې د الکتروني کثافت د کمیدو باعث کيږي کیمیاوي ځای بدلیدنه د یو پروتون ضعیف میدان طرف ته ځي.

### د HNMR سپکتروسکوپي آزمایشت لپاره د نمونې برابرول

لومړی باید نمونه په محلول شکل سره آماده شي او په داسې محلولونو کې باید حل شي چې هغه محلل په HNMR سپکتروسکوپي کې غیر فعاله وي مثلاً: د محلل پروتونونه باید په دیوتروم باندې تعویض شي ( $D_2O$ ) په مقناطیسي هستوي ریزونانس کې غیر فعاله ده لکه:  $CDCl_3$  ،  $DMSO = CD_6O$  وروسته له دې څخه په مخلوط باندې یوه قطره TMS ریجینټ علاوه کيږي اود HNMR دستگاه په واسطه طیف اخلو د مثلاً: د میتایل بنزایل اسیتون له نمونې څخه د HNMR پیک اخيستل شوی ده (۵،ص.ص. ۱۱،۱۵).

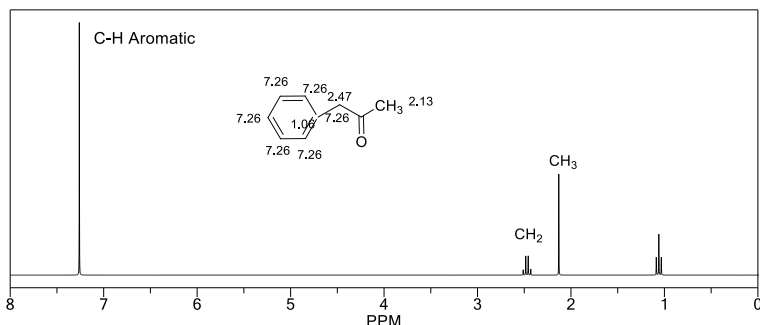

د میتایل بنزایل اسیتون د HNMR پیک

همدارنگه په لاندې شکل کې د ایتانولو له مرکب څخه هم د HNMR آزمایشت اخيستل شوی دی پیک يې په لاندې ډول سره دی

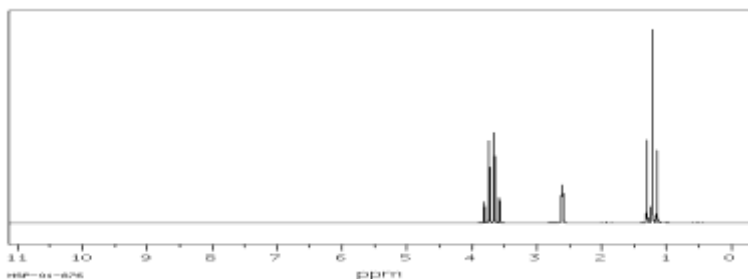

د ایتانولو د HNMR سپکتروسکوپي طیف

### معادل کیمیاوي هایدروجنونه

ټول هغه پروتونونه یا هایدروجنونه چې په یو ډول کیمیاوي محیط کې قرار لري د معادلو هایدروجنونو په نامه سره یادېږي او د غه هایدروجنونه د HNMR په سپکتروسکوپي کې یواځې د یو پیک په شکل ښکاره کيږي، لکه په لاندې مثالونو کې ځینې معادل هایدروجنونه او غیر معادل هایدروجنونه ښودل شوي دي (۵،ص. ۳۴).

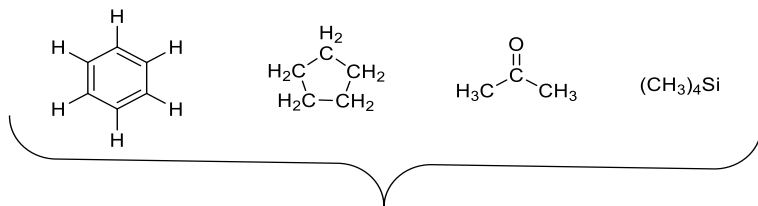

معادل یو ډول پروتونونه

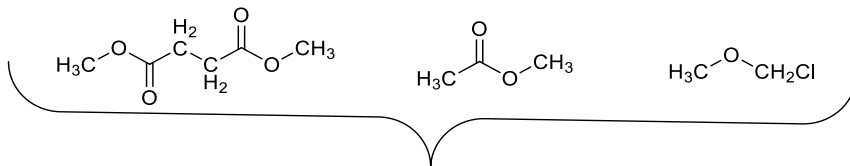

غیر معادل دوه ډوله پروتونونه

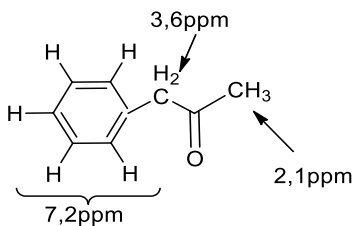

درې نوعه مختلف هایډروجنونه

په همدې ډول د HNMR سپکټروسکوپي په واسطه کولای شو چې په یو کیمیاوي مرکب کې د هر نوعه هایډروجنونو له شتون او تعداد څخه پوره معلومات ترلاسه کړو.

### کیمیاوي محیط او کیمیاوي ځای پرځای کیدنه

هر ډول پروتون یوازې په یوه خاصه محدوده د  $\delta$  کې ریزونانس کوي او د جذب پیک یی ښکاره کیږي په دې ترتیب عددي مقدار د ppm یا هماغه د کیمیاوي محیط تغیر د یو پروتون په اړه مونږ ته د هغه پروتون د محیط او دا چې له کومو اتومونو سره وصل ده معلومات راکوي، او همدارنگه په یو کیمیاوي محیط باندې تاثیر کونکي عوامل په لاندې ډول دي (۱۰، ص. ۱۵۶).

- ✓ الکترونیګاتیویټي
- ✓ هایپریدایزیشن
- ✓ هایډروجنی اړیکې
- ✓ مقناطیسي ان ایزوتروپي خاصیت

۱- الکترونیکاتیویټی: د هر پروتون شاوخوا الکترونونه د حرکت په حال کې دي چې یو دوهمي مقناطیسي میدان تولیدوي چې د اعمال شوي میدان خلاف عمل کوي په نتیجه کې پروتون د کم مقناطیسي میدان احساس کوي پس باید په لوړه فریکونسي او قوی میدان کې ظاهر شي اما دلته د الکترونیکاتیویټي ګروپونو موجودیت د پروتون په اطراف کې الکترونونه د خپل ځان په طرف کشوي په اصطلاح پروتون یوه اندازه له الکتروني کثافت څخه کم احساس کوي او د دې باعث کیږي چې په ضعیف میدان کې پیک ښکاره شي مثلاً: د ځینو اتومونو الکترونیکاتیف خاصیت او د هغوی پیکونه د ppm په اندازه په لاندې ډول دي (۱۱، ص. ۱۲).

(CH <sub>3</sub> ) <sub>4</sub> Si	CH <sub>4</sub>	CH <sub>3</sub>	CH <sub>3</sub> Br	CH <sub>3</sub> Cl	CH <sub>3</sub> F
1,8	2,1	2,5	2,68	3,05	4
ppm 0	0,23	2,6	3,5	4,3	4,26

### د سپاینونو جوړه کیدل یا د سپاین-سپاین کولنګ

د سپاینونو جوړه کیدل د (n+1) قاعدې څخه پیروي کوي دلته n د همسایه اتوم د کاربن د هایډروجنو شمیر ده یعنې د پروتونونو هغه جذبې پیکونه چې په یو خاص موقعیت کې لیدل کیږي که چیرې د همسایه اتوم په کاربن باندې د هایډروجن اتومونه یا پروتونونه شتون ولري نو دلته بیا دغه پیکونه د یو شاخ په بڼه ښکاره کیږي، دغه قاعده د سپاینونو د جوړه کیدو یا کولنګ په نوم سره یادېږي مثلاً: ۱،۱،۲- تراي کلورو ایتان د سپاینونو جوړه کیدل یا کولنګ د درې شاخه او دوه شاخه پیکونو په شکل سره ښکاره کیږي چې میکانیزم یې په لاندې ډول ده (۵، ص. ۱۵).

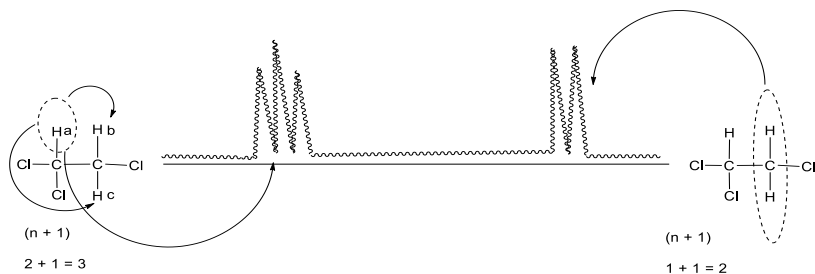

(۳- شکل): د سپاینونو د جوړه کیدو میکانیزم

### د سپاینونو د کولنګ منشا یا عامل

د سپاینونو د کولنګ یا جوړه کیدو منشه د همسایه اتومونو د پروتونونو موجودیت ده چې یو د بل په واسطه حساسیت لري (۲، ص. ۱۷).



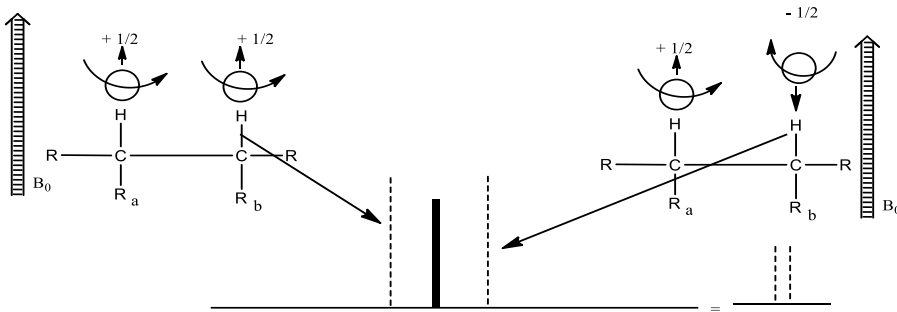

(۴- شکل): د سپاینونو د کوپلنگ میکانیزم

یعني کله چې د همسایه پروتون د مقناطیسي میدان جهت یو د بل سره هم جهت وی یعنی  $+1/2$  وي نو په دې وخت کې د خارجي مقناطیسي میدان امواج په زیاته اندازه جذبيري او پیک د ضعیف میدان په طرف میلان پیدا کوي او کله چې د همسایه پروتون مقناطیسي میدان یو د بل سره په مخالف جهت کې وي نو دلته د خارجي اعمال شوي میدان امواج په کمه اندازه جذبيري او پیک د قوی میدان په طرف میلان پیدا کوي لکه: پورته شکل کې یعنی د مجاورو پروتونونو سپاینونه یو بل احساسوي او یو د بل په مقابل جهت عمل کوي چې دغه عملیه باعث د څو پیک لرونکو پیکونو کيږي اما کله چې مجاور پروتونونه مشابه او معادل یو د بل وي دلته د سپاینونو جوړه کیدل صورت نه نیسي او د یو پیک په شکل سره واقع کيږي لکه:

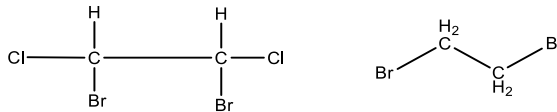

### د پیکونو شدت

که چېرې د یو مرکب پیکونو ته فکر وکړو نو په څو شاخه لرونکو پیکونو کې یو پیک ډیر قوي او ارتفاع یی ډیره زیاته وي او بل پیک ډیر ضعیف او ارتفاع یی هم کمه وي ولې؟ داځکه چې دلته د سپاین مختلف حالاتونه په نظر کې نیول کيږي او هغه حالت د سپاین چې د واقع کیدو امکان یی ډیر زیات وي هغه قوي پیک ورکوي او نور بیا په ضعیف شکل سره وي مثلاً: د ایتایل گروپ پیکونه په نظر کې نیسو دلته د متلین گروپ په یو څلور شاخه شکل سره واقع کيږي او د میتایل گروپ په درې شاخه شکل سره واقع کيږي او په دغو شاخونو کې ځینې یی ډیر قوي او ځینې یی ضعیف بنکاري چې علت د مختلفو سپاینونو موجودیت ده مثلاً: په لاندې شکل کې د دغې مسئلې میکانیزم ښودل شوی ده (۱۲، ص. ۳).

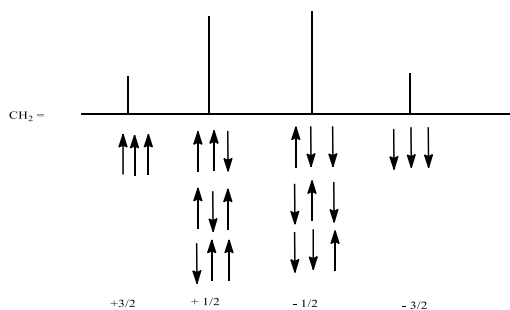

د متلین ګروپ لپاره د سپاینونو ترتیب

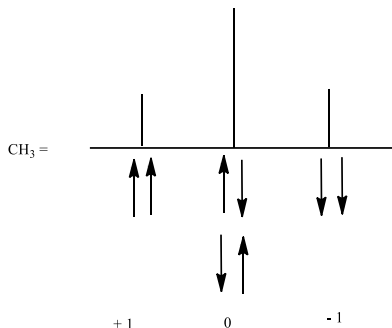

د میتایل ګروپ لپاره د سپاینونو ترتیب

CH<sub>2</sub>-CH<sub>3</sub>-

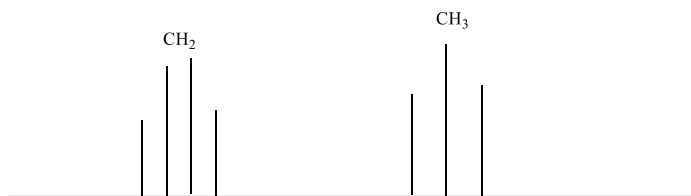

(۵- شکل): د پیکونو د شدت میکانیزم

### ان ایزوتروپي

ځینې وخت فینایلي یا وینایلي پروتونونه په ناحیه د ۷-۸ppm پورې ښکاره کیږي چې هیڅ کوم دلیل د الکترونیکاتیف یا هایپریدایزیشن له مخې نه لري چې ولې په دومره لوړه ناحیه کې واقع کیږي، اما دلته یو بل مهم خاصیت وجود لري چې د ان ایزوتروپي په نوم سره یادېږي د ان ایزوتروپي معنی د یو غیر مشابه یا مخالف میدان په معنی ده چې د اعمال شوي میدان په مخالف جهت عمل کوي او دغه خاصیت په وینایلي، فینایلي، استلیني او کاربونیلې پروتونونو کې لیدل کیږي لکه د بنزین په مرکب کې د C-H اړیکې هایډروجنونه په ناحیه د ۷-۸ppm پورې ښکاره کیږي (۱۳، ص. ۱).

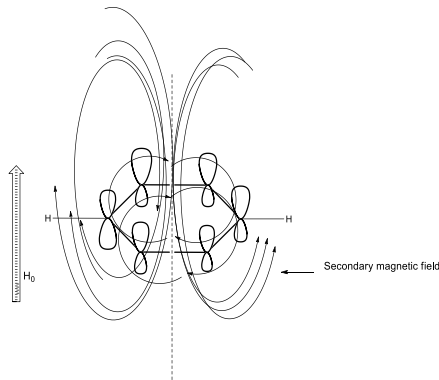

(۶- شکل): په اروماتیک مرکباتو کې د ان ایزو تروپي تاثیرات

یعني په پورته شکل کې د ثانویه مقناطیسي میدان تولید چې د پای الکترونونو له دوران څخه تولیدیږي او د اعمال شوي میدان په خلاف عمل کوي اروماتیک هایدروجنونه ضعیف میدان ته انتقالوي ځکه د اروماتیک حلقو هایدروجنونه په لور ppm او ضعیف میدان کې پیکونه ورکوي چې دغه خاصیت ته د ان ایزو تروپي یا دپامقناطیسي اثر وایي چې په ټولو هغو مرکبانو کې لیدل کیږي چې هلته د پای الکترونونه شتون ولري. همدارنگه په استلین مرکب کې هم د ان ایزو تروپي عملیه صورت نیسي او بیا دغه هایدروجنونه په ضعیف میدان کې پیکونه ورکوي لکه (۵،ص،۷).

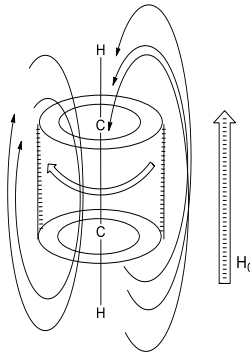

(۷- شکل): د استلین په مالیکول کې د ان ایزو تروپي خاصیت

همدارنگه په ځینې نورو هغو مرکباتو کې چې د پای اړیکې درلودونکي دي د ان ایزو تروپي خاصیت تولیدیدل یې په لاندې ډول سره دي.

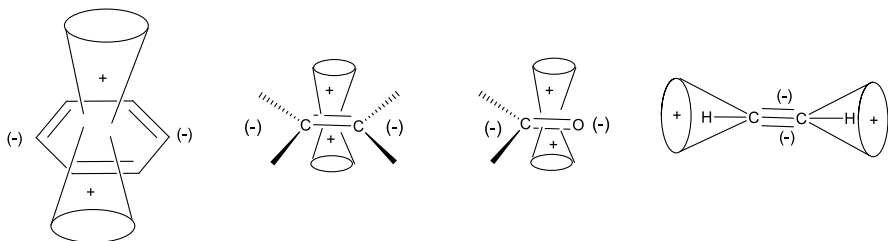

(۸- شکل): په غیر مشبوع مرکباتو کې د ان ایزوتروپي تاثیرات

### د HNMR سپکتروسکوپي د طیفونو تفسیر او تحلیل

د دې لپاره چې په یو راکرل شوي مرکب کې د هغه مرکب وظیفوي گروپ او نور مشخصات پیدا کړو نو دا په یاد ولرئ چې د یو مرکب په دقیق تشخیص کې مونږ یواځې د یو سپکتروسکوپي میتود په واسطه نشو کولای د هغه مرکب ټولې ځانگړتیاوې پیدا کړو بلکې د څو سپکتروسکوپي میتودونو څخه باید استفاده وشي ترڅو دقیق ساختمان د یو مرکب پیدا کړو اما د HNMR په سپکتروسکوپي کې باید اول د مرکب مالیکولي دقیق فارمول راکرل شوی وي وروسته له دې په لومړي قدم کې په دغه مرکب کې د هایدروجن د غیر مشبوعیت ضریب محاسبه کيږي له هغې وروسته د مرکب جوړښتیزې اجزاوې په قطعه قطعه شکل سره د پیک له مخې پیدا کيږي وروسته دا اجزاوې د پیک د قوانینو له مخې یو له بل سره وصل کيږي (۳،ص.۱۲)

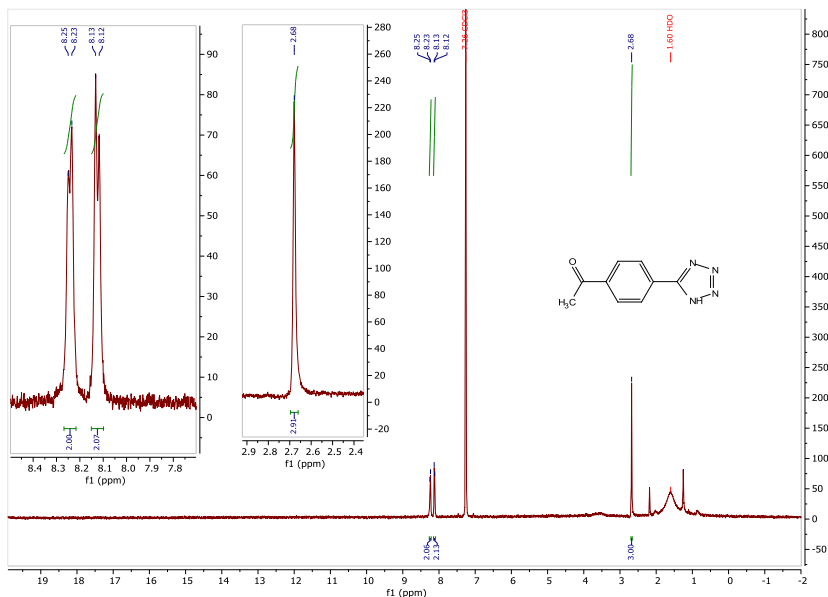

(۹- شکل): د ۴- کلورو فینایل ترازول مرکب د  $^1\text{H}$  NMR طیف

په نتیجه کې ویلای شو چې، الیفاتیک هایدروجنونه په ناحیه د (۲-۰ppm) پورې پیکونه ورکوي په وینایلي هایدروجنونو کې څرنگه چې هلته د  $SP^2$  هایبریدایزیشن شتون لري نو دغه هایدروجنونه په ناحیه د (۷-۵،۰ppm) پورې پیکونه ورکوي او همدارنگه استلیني هایدروجنونه د (۳-۲) پورې ښکاره کیږي، په تیزابو کې تیزابي پروتونونه چې کمترین د مانع اثر له ځانه ښيي په ډیر ضعیف میدان کې یعنی په ناحه د ۱۲-۱۰ ppm کې ښکاره کیږي ځکه دلته د هایدروجنی اړیکې او د اکسیجن الکترونیګاتیف خاصیت په دغو هایدروجنونو باندې ډیر زیات ده (۵، ص. ۱۳).

### پایله

د هستوي مقناطیسي ریزونانس پدیده هغه وخت منځ ته راځي چې د داسې یوې هستې په واسطه چې د خارجي مقناطیسي میدان سره هم جهته وي انرژي جذب کړي او د سپاین جهت ته د اعمال شوي میدان په مقابل کې تغیر ورکړي، دغه عملیه باعث د انرژي د جذب کیږي او دغه د انرژي جذب په کوانتمي شکل سره صورت نیسي او د جذب شوې انرژي مقدار د دواړو حالاتونو ترمنځ فرق څخه عبارت دی.

د HNMR سپکټروسکوپي لپاره باید یوه د مبدا نقطه یا شاهد وجود ولري چې د مختلفو پروتونونو موقعیت نسبت هغه شاهد ته باید په نظر کې ونیول شي نو د HNMR سپکټروسکوپي لپاره همیشه تترا میتایل زیلان (TMS) په نظر کې نیول کیږي چې تر ټولو په پیاوړی میدان یعنی (۰ ppm) کې یی پیک ښکاره کیږي، دغه مرکب په دې خاطر د شاهد په توګه په نظر کې نیول کیږي چې دلته پروتونونه په تر ټولو قوي ترینه پوښښ د الکترونونو کې قرار لري یعنی سلیکان نسبت کاربن ته الکتروفزایټیف ده او د الکترونونو جریان د کاربن په طرف صورت نیسي.

د HNMR دستګاوې مختلف ډولونه لري مثلاً: ۶۰ MHz, ۱۰۰ MHz او داسې نورې نو باید څه کار وکړو چې په هر نوعه دستګاه باندې له یوې نمونې څخه ازمایښت واخیستل شي په یو ثابت عددي قیمت سره د هغه پیک په لاس راوړو نو دلته یوه اندازه محاسبې ته اړتیا شته هغه داسې چې د یو پروتون په واسطه د جذب شوې فریکونسي مقدار چې واحد یی Hz ده د دستګاه د فریکونسي په ظرفیت چې واحد یی MHz ده تقسیم کوو دلته بیا دغه فرقونه له منځه ځي او په یو ثابت عدد سره هر پیک په لاس راځي

ټول هغه پروتونونه یا هایدروجنونه چې په یو ډول کیمیاوي محیط کې قرار لري د معادلو هایدروجنونو په نامه سره یادېږي او دغه هایدروجنونه د HNMR په سپکټروسکوپي کې یواځې د یو پیک په شکل ښکاره کیږي.

هر ډول پروتون صرف په یوه خاصه محدوده د  $\delta$  کې ریزونانس کوي او د جذب پیک یی ښکاره کیږي په دې ترتیب عددي مقدار د ppm یا هماغه د کیمیاوي محیط تغیر د یو پروتون په اړه مونږ ته د هغه پروتون د محیط او دا چې له کومو اتومونو سره وصل ده معلومات راکوي، او

همدارنگه هغه عوامل چې په یو کیمیاوي محیط باندې مستقیم تاثیر کوي له هایپریدایزیشن، هایدروجني اړیکې او مقناطیسي ان ایزوتروپي خاصیت څخه عبارت دي.

### وړاندیزونه

- ۱- د شیخ زاید پوهنتون د علمي تحقیقاتو او مجلې محترم معاونیت ته مو وړاندیز دا ده چې، د کیمیا څانگې د تحقیقاتي لابراتوار د غني کولو لپاره هڅې گړندی کړي.
- ۲- د لوړو زده کړو له وزارت څخه مو غوښتنه دا ده چې زموږ د اړتیا وړ موادو کوم لیستونه چې خو ځله په رسمي ډول ورته لیرل شوي دي، د عملي اجراء په برخه کې اقدام وکړي.
- ۳- هغو استادانو ته چې عضوي کیمیا تدریس کوي وړاندیز دا دی چې محصلینو ته د هر ډول عضوي موادو د څو نمونو د پروتون سپکتروسکوپي پیکونه وښودل شي، تر څو محصلین له دې برخې سره اشنایي پیدا کړي.
- ۴- د عضوي کیمیا مینوالو ته مې وړاندیز دا ده چې که چیرې غواړي د هر عضوي مرکب د پروتون سپکتروسکوپي پیک په اسانۍ سره په لاسر راوړي نو د SDBS جاپاني سایډ ته دې داخل شي او هر ډول پیکونه دي هلته وگوري.

### ماخذونه

- ۱- حسین خېل، نورالله. (۱۴۰۲). د درملو عضوي کیمیا. کابل: نوی مستقبل خپرندویه ټولنه.
- [2] M. Dabiri, P. Salehi, S. Otokesh, M. Baghbanzadeh, G. Kozehgary, and A.A. Mohammadi, (2005) *Tetrahedron Lett.*, 46:6123–6126.
- ۳- کریمی، محمد علی. (۱۳۹۵). نانو شیمی. تهران: انتشارات د انشگاه پیام نور.
- ۵- صادقی، بهاره. (۱۳۹۷). اصول بنیادی شیمی هتروسیکل. تهران: انتشارات مدرسان شریف.
- [6] L. Levy, Y. Sahoo, K.-S. Kim, E.J. Bergey, and P.N. Prasad, (2002) *Chem. Mater.* 14:3715–3721.
- [7] N.A. Khan, S.H. Jhung, *Adsorptive removal of hazardous materials.*
- [8] A. Dömling, (2006) *Chem. Rev.*, 106:17–89.
- [9] V.P. Ananikov, D.G. Musaev, and K. Morokuma, (2005) *Organometallics*, 24:715–723.
- [10] M.G. Dekamin, S. Ilkhanizadeh, Z. Latifidoost, H. Daemi, Z. Karimi, and M. Barikani, (2014) *RSC Adv.*, 4:56658–56664.
- [11] Z. Ma, B. Moulton, *Recent advances of discrete coordination complexes and coordination polymers in drug delivery*, *Coord. Chem. Rev.*, 255 (2011) 1623–1641.
- ۱۲- زلفی گل، محمد علی. (۱۳۹۷). مباحث نوین در شیمی آلی. تهران: مدرسان شریف.
- [13] D. Wang and D. Astruc, (2014) *Chem. Rev.*, 114:6949–6985

## د عامه اړیکو اخلاق

پوهنمل فاروق جان منگل، ارتباطاتو او ژورنالیزم پوهنځی، د عامه اړیکو خانګه

پوهنپار هلال ارشاد، ارتباطاتو او ژورنالیزم پوهنځی، د ژورنالیزم خانګه

برېښنالیک: [f.jmangal@gmail.com](mailto:f.jmangal@gmail.com) ، [hilal.arshad8@gmail.com](mailto:hilal.arshad8@gmail.com)

### لنډيز

په ټوليز ډول د هر مسلک كسان پر يو شمېر ليكل شويو او شفاهي ټولمنليو اصولو باندې د عمل كولو ترڅنگ د اخلاص، صداقت او ژمنتيا ښكارندويي كوي، چې د يادو اصولو په پلي كېدو سره په نهايت كې يو اخلاقي حس القا كېږي. مور تاسې وينو، چې په مسلكي نړۍ لكه طب، انجينري، حقوق او نورو مسلكي ډگرونو كې د دې مسلكونو لارويان سوگند يادوي او كلکه ژمنه كوي، چې دوى به د دندې پرمهال د اړوند مسلك له اخلاقي پولو نه اوږي. عامه اړيكې هم همداسې يوه ساحه، يو مسلك او حرفه ده، چې يو لړ اخلاقي اصولو او مقرراتو ته اړتيا لري او د همدې مسلك كار كوونكي مكلف دي، چې دغه اخلاقي كوډونه او اصول ومني او د دندې پرمهال يې پلي كړي. د ټولني سره د اړيكو په تړاو د ډېرو ادارو او سازمانونو لپاره عامه اړيكې خورا مهمې اغېزې لري او په همدې خاطر د هغو ادارو، چې پر خدماتو يې تمرکز وي يا خدمات عرضه كوي، په دغو ادارو كې عامه اړيكې د يوې حرفې او مسلك په توگه پېژندل كېږي. د عامه اړيكو خانګه د يوې ادارې ضمير، اخلاقي زړه او مركزيت دى؛ ځكه له همدې ادرسه جوتيري، چې دغه اداره څه ترسره كوي او كومو اخلاقي كوډونو ته ژمنه او متعهد ده. په همدې اساس د عامه اړيكو د اخلاقو يو شمېر كوډونه رامنځته شوي، ترڅو د دې مسلك كسان يو لړ اخلاقي مسؤوليتونه ترسره كړي او هم د يادو اخلاقي كوډونو په اډانه او چوكاټ كې خپل ستراتيژيک اهداف، چې د غوره خدمت وړاندې كول دي، په ښه توگه ترلاسه كړي.

**كليدي ټكي:** اخلاقي كوډونه، اخلاق، د عامه اړيكو اخلاق، عامه اړيكې

### سريزه

نحمده و نصلى على رسوله الكريم و على اله و اصحابه اجمعين  
د اسلام مبارک دين په ډېرو مواردو كې د ښو اخلاقو سپارښتنه كړې ده او په اړه يې ډېر آيتونه او احاديث راغلي دي. د نموني په ډول دلته د قران مجيد د القلم سورت د يوه ايت شريف ذكر كېږي، چې پروردگار فرمايلي دي: وانك لعلى خلق عظيم. (القلم: ٤) اې نبی ص يقيناً ته د اخلاقو پر لوړه درجه (فائز) يئ. په دې آيت شريف كې متعال رب د خپل نبی ص يو لوى صفت بيان كړى دى، چې پيغمبر ص د لويو اخلاقو څښتن و. په عين حال كې د اخلاقو په تړاو عائشه رضی

الله عنها فرمایي: کان خلقه القرآن (رواه مسلم) د رسول الله صلی الله علیه وسلم اخلاق قرآن وو. یعنی د کومو کارو او اخلاقو په هکله، چې قرآن څه فرمایلي دي د هغو عملي بڼه په رسول الله صلی الله علیه وسلم کې موجوده وه. په یوه حدیث کې راغلي دي: انما بعثت لاتمم مکارم الاخلاق زه ددې لپاره راېرل شوی یم، چې بڼه اخلاق د بشپړتیا تر پولې ورسوم. د دې ترڅنګ د اخلاقو رعایتول، د عامه اړیکو په ګډون په ټولو برخو او مسلکونو کې یوه اړینه او مهمه موضوع ده. په عامه اړیکو کې د ټاکل شویو نورمونو او اخلاقي کوډونو مراعتول په نهایت کې د ستراتیژیکو اهدافو په ترلاسه کولو کې اغېزمن ثابتیږي. په داسې حال کې، چې اخلاقي کړه وړه د فرد یا افرادو د احساساتو او باورونو تر اغېز لاندې راځي، دا د ارزښتونو، نورمونو او قوانینو یوه ټولګه ده، چې په ټولنه باندې حاکم وي. د امانتداري، صداقت، انصاف او د وګړو خصوصي حریم ته پاملرنه او وفاداري د عامه اړیکو د مسلک د اخلاقو په سر کې راځي. او برعکس تبعیض، بې عدالتی، د نورو له حقونو څخه سرغړونه او د چاپیریال ساتنې او بشري حقونو په څېر نورو مواردو ته نه پاملرنه د عامه اړیکو د اخلاقو په چوکاټ کې ځای نه لري. په ټولیز ډول د عامه اړیکو د اخلاقو په تړاو ډیر کم مواد، چې په پښتو ژبه لیکل شوي وي، په کتابونو او انټرنیټي منابعو کې موندل کیږي. دا چې دغه تشه ډکه شوې وي او د عامه اړیکو د کارکونکو او متخصصینو لپاره د اړوند مسلک په تړاو د ټولمنلو اخلاقو یو سند ترتیب شوی وي، دغه څېړنیزه علمي مقاله ترتیب شوې ده.

### موخه

د دې څېړنې څخه اصلي موخه داده، چې له یوې خوا د عامه اړیکو په برخه کې په افغاني ټولنه کې د عامه اړیکو مسلکي کسانو ته په خپله مورنۍ ژبه مواد پیدا او ترڅنګ یې دوی ته هغه اخلاقي نورمونه او کوډونه هم ور وښايي، چې زده کړه او پلي کول یې نه یوازې ددوی، بلکې د اړوند ادارې او سازمان لپاره اړین وي او ترڅنګ یې د ټولنې په کچه د یو لړ ستونزو مخنیوی کوي.

### د کارمواد او میتود

دا څېړنه کتابتوني بڼه لري. د دې څېړنې په تکمیل او بشپړاوي کې تر ډیره بریده له هغه مواردو ګټه پورته شوې ده، چې په بهرنیو ژورنالونو، مجلو او ویب سایټونو کې خپاره شوي وو او په تړاو یې څېړنیزې مقالې لیکل شوې دي. په ټوله معنی هڅه شوې، چې په دې څېړنه کې هغه موارد، اقتباسونه او بیلګې راوړل شي، چې د موضوع مطابق زموږ د ټولنې او د عامه اړیکو د مسلکي کسانو لپاره اړین او په دغه لیکنه کې یې شتون لازمي وي.

### پېژندنه

اخلاق عربي کلمه ده او د انسان په خوی او طبیعت باندې یې اطلاق کیږي، یعنی هغه څه، چې دده له کړنو، سلوک او رویې څخه څرګندیږي. اخلاق د راسخ نفس هغه کیفیت دی، چې له



هغه څخه افعال پرته له دې، چې فکر کولو ته حاجت پیدا شي، له وگړو په اسانۍ صادرېږي. دلته د دې کړنو له کیفیت څرگندېږي، چې که چیرې دا افعال نیک وي، کیفیت ته یې ښه اخلاق ویل کېږي او که صادر شوي اخلاق بد وه، دې کیفیت ته بیا بد اخلاق ویل کېږي. اصلاً د اخلاقو مفرد خلق او یا خلق دی. په داسې توگه چې خلق (د خاء په زیر او دلام په سکون) د انسان د ظاهري بڼې په سموالي دلالت کوي، همدارنگه خلق (د خاء په پیش) د انسان باطني حالت څرگندوي. [۱]

په لنډه ډول د اخلاقو یو تعریف دا سې وړاندې کېږي: اخلاق د انسان د روحي او باطني صفتونو یوه ټولگه ده. په عین حال کې اسلام اخلاق دانساني سلوک د هغو قواعدو او مبادیو ټولگه بولي، چې مصدر او اساس یې الهي وحې وي، دا قواعد د وگړو ژوند تنظیموي او په داسې ډول له نورو سره دده د تعامل تگلارې او حدود ټاکي، چې په نړۍ د انسان د وجود او خلقت اصلي هدف متحقق کړي. [۲]

### د عامه اړیکو اخلاق

د وگړو لپاره دا اسانه نه ده، چې خپل کلتوري توپيرونه یوې خوا ته کړي او یو لړ اصولو او مقرراتو ته په ژمنتیا سره په یوه واحده او مشترکه نقطه او ادرس باندې سره راټول شي. په هر صورت، هر فرد د چلند خپل اخلاقي اصول لري، چې دا کړه وړه د دې ښکارندويي کوي، چې څه سم او مناسب دي او په نهایت کې همدا کړنې پر مقرراتو باندې بدلېږي. له همدې څخه په الهام اخیستنې، دا حالت د اخلاقو یو ډسپلین راتوکوي، چې دا ډسپلین بیا د عامه اړیکو له ډسپلین سره خورا تړلی دی. د عامه اړیکو په چوکاټ کې اخلاقي مسایلو ته پام خورا مهم دی او ډیر پام ورته کېږي.

په نړیواله کچه عامه اړیکې داسې یو مسلک دی، چې د کار کولو پر ځای پر خبرو ولاړ دی او په همدې اساس د عامه اړیکو په فعالیتونو کې اخلاق د بحث وړ موضوع ده. په عامه اړیکو کې د اخلاقي مطالعاتو دوام او د اخلاقو د منلو ټینګار او همدارنگه دنویو سازمانونو رامنځته کېدل دا موضوع نوره هم مهمه کړې ده. له شک پرته د معلوماتي تکنالوژي پرمختګ، نړیوالتوب او نورو تمایلاتو په تړاو حقایقو ته په پام سره، دا مسایل هم په دې برخه کې خپل ځانګړی رول لوبوي. [۶]

که څه هم د عامه اړیکو متخصصین او عالمان په دې لټه کې دي، چې د دې مسلک د اخلاقو یوه نسبتاً ټولمنلې ټولگه باندې سره متفق شي، خو یو شمېر مسایلو ته لومړیتوب ورکړل شوی دی. دلته د هغو څلورو مواردو یادونه کېږي، چې پراساس یې اخلاقو د عامه اړیکو د مسلک توجه راجلب کړې ده: [۳]

د عامه اړیکو متخصصین او کار کونکي پوهیږي، چې ناوړه چلند او نادرست رفتار د عامه اړیکو د مسلک شهرت له خطر سره مخامخ کوي.

عامه اړیکې د یوې ادارې د اخلاقي معیارونو سرچینه ده او د اخلاقي او ټولنیزو پالیسیو ذخیره ده. د عامه اړیکو متخصصینو او کارکونکو هم تل زیار ایستلی او سختی یې گاللې دي ترڅو د اخلاقو خپل معیارونه جوړ او رامنځته کړي.

د عامه اړیکو متخصصین او کارکونکي د محتسب په توگه د هغو هدفی مخاطبینو د اخلاقي بیاکتنې لپاره، چې دوی ورته خدمات عرضه کوي، باید په هغو فعالیتونو کې ښکیل وي، چې د ادارې په نفع وي او گټه ورته رسوي. [۳]

عامه اړیکې، چې په عمومي ډول له وگړو سره د اړیکې او رابطې د جوړونې لپاره ډیرې تاثیر گزاره او مهمې دي، د یوه داسې مسلک په توگه تعریف شوې دي، چې د دریم ډول صنعت (خدماتي) ترچتر لاندې فعالیت کوي. د عامه اړیکو کارکونکي، چې د یوې ادارې، سازمان او کمپنۍ د گټو استازیتوب کوي، په یوه داسې دوه لاري کې د شتون په معنی دی چیرته، چې د اداري او سازمانی انډینېني او د وگړو مسولیت اخیستنه او بیا حساب ورکونه سره یوځای کيږي. په همدې اساس، د عامه اړیکو یو کارکونکی او متخصص باید د اعتدال څخه کار واخلي ترڅو د تصمیم نیونې د پروسې پرمهال د یادو دوو موضوعاتو په تړاو تعادل په پام کې ونیسي. په همدې تړاو، د عامه اړیکو نړیوال سازمان (International Public Relations Association (IPRA))، چې په ۱۹۵۵ کال کې په لندن کې تاسیس شوی دی، یاد سازمان یوه څېړنه ترسره کړې ده ترڅو یو اخلاقي منشور تدوین کړي او له مخې یې د همدې مسلک معیارونو ته وده ورکړي او په عملي ډگر کې د عامه اړیکو د خدماتو کیفیت لوړ او د پرمختگ وړ شي. دا څېړنه، چې داخلي کوډونو په جوړولو پای ته ورسیده، په ۱۹۶۱ کال کې تائید او د ډیرو ادارو او سازمانونو له لوري رامنځته شوي کوډونه ومنل شول. [۳]

د Walle د معلوماتو له مخې، پنځو ادارو (د امریکا د عامه اړیکو ټولني (PRSA))، د کانادا د عامه اړیکو ټولني (CPRS) د استراليا د عامه اړیکو انستیتوت (PRIA)، د سویلي افریقا د عامه اړیکو انستیتوت (PRISA) او د نیوزلینډ د عامه اړیکو انستیتوت (PRINZ) په نړۍ کې د عامه اړیکو اخلاقي قواعد او اصول رامنځته کړي دي. دغه قواعد او اخلاق په ډیری لیکل شویو مقرراتو باندې مشتمل دي او دا روښانه کوي، چې د عامه اړیکو کارکونکي او متخصصین په عملي ډگر کې څه ډول اخلاقي نورمونه، اصول او مقررات پلي کړي؟ او یا هم څه ډول د فعالیتونو پرمهال اخلاقي چلند وکړي؟ [۱۲]

دا واره کوډونه د اتن له کوډونو څخه اخیستل شوي دي او د عامه اړیکو د نړیوالې ادارې (IPRA) له لوري ورته په ۱۹۶۵ کال کې پراختیا ورکړل شوې ده. د اتن اعلامیه، چې د IPRA له لوري وړاندې شوې، د عامه اړیکو لومړنی قانون دی. دا کوډونه اوس هم خورا مهم او په نني عصر کې هم ترې استفاده کيږي.

دا اخلاقي کوډونه په ۲۰۱۱ کال کې اېډېټ شوي او په عين حال کې يې دا چاره شونې کړه ، چې د ويانا، اتن او بروکسل مقررات ټول د يوه واحد منشور په توگه تریوه چتر لاندې راوړي. دلته د عامه اخلاقو د يو شمېر هغو ټولمنلو کوډونو يادونه کيږي ، چې لاهم د عامه اړيکو متخصص او کارکونکي يې په عملي ډگر کې کاروي. [۷]

**الف- مشاهده:** دلته له مشاهدې موخه د د ملگرو ملتونو د منشور او د بشري حقونو د نړيوالې اعلاميې د اصولو رعايت دی ، چې په اډانه او محتوا کې يې يو شمېر ارزښتونو ته اشاره شوې ده. **ب- صداقت:** د هغو کسانو د باور او اعتماد ساتل او ترلاسه کول ، چې له دوی سره په اړيکه کې دي او تل د سم او صادقانه چلند څښتن وي. په دې معنی ، چې ريښتینوالی او صداقت بايد د نورو معيارونو ترڅنگ د اړيکو معيار اووسي او دغه ارزښت بايد زيانمن نه شي.

**ج- ډيالوگ:** د ډيالوگ لپاره د اړتيا وړ کلتوري، فکري او اخلاقي شرايطو د رامینځته کولو هڅه کول او ټولو اړوندو اړخونو ته ددې حق ورکول ، چې خپل ځان استازيتوب وکړي او خپل شخصي نظر اظهار کړي او په ډاگه هغه څه ووايي، چې د يوې مسئلې په تړاو دده معقول نظر وي. **د- روڼوالی:** د اړوند نومونو، بنسټونو او گټو د بيانولو پر مهال د روښانه او څرگند دريځ خپلول ، چې تاسې يې استازيتوب کوئ. د عامه اړيکو د کارکونکو په کړونو او خبرو کې شفافيت او روڼوالی د اړيکو ابهام له منځه وړي او په نهايت کې په اړيکو کې ښکيل اړخونه په اسانۍ سره خپل اهداف ترلاسه کوي.

**ه- شخړه:** د مسلکي گټو د ممکنه او احتمالي شخړو مخنيوی او هغه اړخ ته خبر ورکول ، چې په داسې يوه پيښه کې د شخړې له امله يې اغيزمن کيدل شوني وي. ترڅنگ يې د بحراني حالاتو او شخړو څخه مخنيوی.

**و- محرميت:** افرادو ته د محرمو معلوماتو د وړاندې کولو پر مهال د معلوماتو د محرميت درناوی **ز- دقت:** د چمتو شويو ټولو معلوماتو د کره والي او ريښتینوالی په تړاو د ټولو مسؤليت لرونکو گامونه اخيستل او په اړه يې پوره دقت کول.

**ح- درواغ:** د هرې ممکنه هڅې کول ترڅو په قصدي توگه د غلطو يا گمراه کوونکو معلوماتو د خپریدو څخه مخنيوی وشي او په غير شعوري ډول هغه خپاره نه شي او د داسې يوه عمل د کېدو په صورت کې، هر څومره ، چې شونې وي بايد اصلاح شي.

**ط- فريب:** د فريب يا غير صادقانه لارو څخه د معلوماتو نه ترلاسه کول.

**ي- افشاء کول:** عامو وگړو ته په ښکاره بڼه د هغو ادارو معرفي او افشاء کول، چې د عامه اړيکو کارکونکی ورته لابي کوي، بازارموندنه ورته کوي او دخدمت په پار ورته گمارل شوی وي. د داسې يوې ادارې نه ايجادول او رامنځته کول يا هم کار نه ورته کول ، چې د نامعلومو گټو لپاره کار کوي او يا هم نااعلان شوې گټې وړاندې کوي.

**ک- ګټه:** انسان حریص دی او ډیری وخت د ډیرې ګټې د ترلاسه کولو په پار یو شمېر قانوني تیروتنې ترسره کوي، په همدې اساس د ګټې په پار په دریمه ډله او یا هم دریم لوري د دولتي چارواکو څخه د ترلاسه شویو معلوماتو او اسنادو نه پلور

**ل- معاش:** د مسلکي خدماتو په بدل کې، له اړوند ادارو پرته د بل چا څخه د همدې خدمت په بدل کې د معاش او امتیاز نه ترلاسه کول. له دې جوتیري، چې د عامه اړیکو کار کونکي باید یوازې د همغه ادارې ارزښتونو ته ژمن اووسي، چې نوموړي ورسره کاري قرارداد امضاء کړي دی.

**م- هڅونه:** له هڅونې څخه موخه داده، چې ستاسو کړنې، فعالیتونه او وړاندیزونه باید د یو چا د تشویق او هڅونې باعث نه شي. یعنی په مستقیم او غیر مستقیم ډول د وگړو استازو، رسنیو یا هم نورو شریکانو ته د هڅونې او تشویق په پار د مالي او نورو امتیازاتو نه وړاندې کول

**ن- نفوذ:** د هېڅ یوه داسې یوه وړاندیز او عمل نه کول، چې د وگړو پراستازو، رسنیو او یا هم نورو ښکیلو اړخونو باندې د نفوذ د ترلاسه کولو په پار ترسره کیري.

**س- سیالي کونکي:** داچې اوسنی مارکیټ په ټوله معنی د سیالی او رقابت ډگر ګرځیدلی دی، په همدې اساس په قصدي توګه د عامه اړیکو د بل متخصص یا مسلکي کار کونکي شهرت ته زیان نه رسول.

**ع- د مشتري ښکار کول:** داچې په نهایت کې خدماتي ادارې او سوداګریز مراکز غواړي، چې خپلو ستراتیژیکو اهدافو، چې ډیره ګټه کول او د ډیرو پیریدونکو راجلبول دي، په همدې اساس د فریب ورکونکو و سیلو په وساطت د عامه اړیکو دبل متخصص او کار کونکي او همدارنګه د پیریدونکو د راجلبولو د هڅو نه کول.

**ف- استخدام:** کله، چې د عامه ادارو او سیالو ادارو څخه څوک ګماری، باید داړوند سازمانونو او ادارو مقرراتو او محرمیت اړتیاوو ته پاملرنه وکړي. په دې معنی، چې باید ستاسو ګمارنه په نورو ادارو کې د منازعو، ګډوډیو او ادارو د تضعیف باعث نه شي. [۷]

### دمقالي موندنې

ددې کتابتوني څېړنې موندنې ښيي، چې د نورو ډسپلینونو او مسلکونو په څېر عامه اړیکې هم ځانګړي کوډونه او اخلاق لري، چې د همدې مسلک کار کونکي، متخصصین او مسلکيان یې په منلو مکلف دي. دا مسلکي اخلاق او کوډونه ټولمنلي او د عامه اړیکو د اړوند فعالیتونو د اجرا پرمهال یې پلي کول اړین دي.

### پایله

اخلاق، چې د سم او ناسم چلند اصل دی، د واړه چلندونو او کړنو د پوهې د بنسټ په توګه ګڼل کیري. مسلکي اخلاق د داسې اصولو یوه ټولګه ده، چې ښيي، د یوه مسلک په تړاو څه سم او څه هم ناسم دي، د یوه مسلک په تړاو د چلند د مقرراتو یوه ټولګه رامنځته کوي او د عامه اړیکو پر

متخصصینو او کارکونکو ددې اصولو او مقرراتو منل او رعایت اجباري کوي. ترڅنگ یې هغه شمېر کسان مجازات کوي، چې دغو اصولو او مقرراتو ته غاړه نه ږدي.

په همدې اساس ښکاره ده، چې هر مسلک باید یو لړ اخلاقي اصول او کوډونه ولري. مسلکي اخلاق د هغه اصولو او معیارونو لاندیز دی، چې په نهایت کې په هره مسلکي ساحه کې کړنو ته شکل ورکوي. د عامه اړیکو متخصصین او هغوئ، چې په دې ساحه کې په کار او دنده بوخت وي، د اخلاقي معضلو په ګډون د عامه وګړو کلیدي ارزښتونه پېژني او یو اخلاقي تحلیل ترسره کوي، ترڅو د اړوند سازمان او ادارې پالیسی پلي کړي. دا باید د عامه اړیکو د کارکونکو او متخصصینو هدف واوسي. د عامه اړیکو متخصص او کارکونکي باید پر اساسي ارزښتونو ولاړ او بنا اخلاقي اصول په نظر کې ونیسي، ترڅو له دوئ سره مرسته وشي، چې د یوې پریکړې او تصمیم د سموالي او کره والي په تړاو قضاوت وکړي.

د پایلې په توګه ویلای شو، چې د عامه اړیکو کارکونکي او متخصصین د مسلکي اخلاقو له نظره د اخلاقي اصولو په رعایت سره، ددې اصولو له پلي کېدو باید ډاډ ترلاسه کړي او همدارنګه د وخت د تقاضا مطابق باید ددې مواردو د تغیر او اېډېټ کولو څخه هم اطمینان ترلاسه کړي.

#### مناقشه

که څه هم په نړیواله کچه د عامه اړیکو اخلاق له لسيزو راپدې خوا د مسلک اړوند فعالیتونو د اجرا بېر مهال تطبیق او پلي کېږي خو په افغانستان کې څه ډول، چې د عامه اړیکو سره بلدتیا د وروستیو لسيزو او کلونو سوژه ده، په همدې اساس یې اخلاق هم ددې مسلک د کارکونکو لپاره نوي موضوعات دي. د اړوند موضوع په تړاو په انټرنیټي نړۍ او لیکل شویو کتابونو کې ډیر کم موضوعات موندل کېږي، خو داچې دا موضوعات نوي دي، د تېرو ترسره شویو علمي څېړنو په پرتله به د عامه اړیکو د کارکونکو لپاره خورا ډیر موثر او اغیزمن وي. که څه هم، اصلاً، د عامه اړیکو د اخلاقو په تړاو ډیر کم مواد د لاس رسې وړ دي او دا سند به نسبتاً د عامه اړیکو د کارکونکو لپاره په اوسنیو شرایطو کې یو ښه علمي ادرس واوسي. په دغه کتابتوني څېړنه کې د عامه اړیکو معاصرو اخلاقي کوډونو او اخلاقو ته اشاره شوې، چې دغه څېړنه یې لا غښتلې کړې ده.

#### نتیجه گیری

په نهایت کې ددې کتابتوني څېړنې وروسته دا نتیجه لاسته راځي، چې د نورو مسلکونو په څېر د عامه اړیکو د مسلک، ډسپلین او حرفې لپاره هم د یو لړ اخلاقو شتون او په عملي ساحه کې پر هغوئ عمل کول اړین او ضروري دي. ترڅنگ یې د عامه اړیکو د استادانو، محصلینو، په عملي ساحه کې د عامه اړیکو د کارکونکو او په ټوله کې په دې مسلک کې د ښکیلو لوړو لپاره په خپله مورنۍ ژبه د یوه سند شتون هم ثابت شو او ترټولو مهمه داچې ددې اخلاقي مسایلو تعقیب به د یوې ادارې، سازمان او شرکت ستراتیژیکې ګټې او اهداف یقیني کړي.

### وړاندیزونه

- داچې عامه اړیکې د یوه نوي مسلک او ډسپلین په توگه په دې وروستیو لسیزو کې په افغانستان کې راټوکیدلې دي، په تړاو یې باید لا ډیرې څېړنې وشي.
- د همدې مسلک په تړاو د شویو نړیوالو علمي څېړنو څخه دې استفاده وشي.
- اکاډمیک او څېړنیز مراکز دې ددې مسلک د متخصصینو او کارکونکو لپاره په تخنیکي لحاظ د څېړنې مواقع مساعدې کړي.
- وړاندیز کېږي، چې ددې مسلک اخلاق دې د اسلامي شریعت، ټولنیزو او کلتوري نړکتونو او ملي ارزښتونو په اډانه کې غني او بډایه کړل شي.
- د عامه اړیکو د اساساتو ترڅنګ دې ددې مسلک پر هغو موضوعاتو تمرکز او په تړاو یې تحقیقات زیات شي، چې په ورځنیو فعالیتونو کې استفاده کېږي.

### ماخذونه

۱. التریبة الأخلاقية الإسلامية)) لمقداد یالجین (ص ۷۵) كما في ((نصرة النعيم)) لمجموعة باحثین (ص ۲۲).
۲. الأصفهاني، ا. (۲۰۰۹). *مفردات ألفاظ القرآن*. أصبهان: الأعلام للزركلي.

۳. Caroline block “ The PR practioner’s : A Handbook vivabooks Pvt Ltd,2003
۴. De George, R. T. (2009). *Business Ethics* (7th ed.). Prentice Hall. Boston.
۵. Darly, G. F. (1994). *Applied Professional Ethics*. Routledge. London.
۶. Hutton, J.G. (1999). “The Definition, Dimensions, and Domain of Public Relations”. *Public RelationsReview* 25 (2). pp.199-214.
۷. İspir, N., Yurdigul, Y. & Kucukalkan, Y. (2015). “Halkla İlişkiler Etiği”, *Tarih Okulu Dergisi*. Yıl 8, Sayı XXIV, pp. 353-375.
۸. Seib, P.M. & Fitzpatrick, K. (1995). *Public Relations Ethics*. Fort Worth, TX & London: Harcourt Brace College Publishers.
۹. Seema Sharma, “public- relation” An mol publications PVT LTD. 2005
۱۰. Sriramesh, K. & Vercic, D. (Eds.) (2003). *The Global Public Relations Handbook: Theory, Research, and Practice*. Routledge.
۱۱. Theaker, A. (2004). *The Public Relations Handbook*. Routledge.
۱۲. Walle, M. (2003). “Commentary: What Happened to Public Responsibility? The Lack of Society in Public Relations Code of Ethic”. [http://www.prismjournal.org/fileadmin/Praxis/Files/Journal\\_Files/issue1/commentary\\_paper1.pdf](http://www.prismjournal.org/fileadmin/Praxis/Files/Journal_Files/issue1/commentary_paper1.pdf), 13.03.2019
- Wilcox, D.L., Cameron, G.T., Ault, P.H. & Agee, W.K. (2003). *Public Relations, Strategies and Tactics*. ۷th Edition. Allyn & Bacon

## د پیچلو شکل لرونکو جسمونو د حجمونو پیدا کول

پوهنمل احسان الله همتي، پوهنمل محمد زبير تنوير، شيخ زايد پوهنتون، ښوونې او روزنې پوهنځي،  
رياضي خانگه

[Ehsanullah.hemati@gmail.com](mailto:Ehsanullah.hemati@gmail.com) & [Tanweer.zubair@gmail.com](mailto:Tanweer.zubair@gmail.com)

### لنډيز

دا چې د يو جسم حجم د فزيکي علومو په مختلفو مسائلو کې مهم رول لوبوي، نو څرنگه چېد هندسې علم د هغه ساده جسمونو د حجم پیدا کولو او محاسبه کولو لپاره، چې منظم هندسي شکلونه لري بېلابېل فورمولونه رامنځته کړي دي؛ خو د پیچلو شکل لرونکو جسمونو لپاره یې کوم ځانگړي فورمولونه نه دي رامنځته کړي؛ نو همدې موخې ته د رسیدو لپاره مو هغه فورمولونه، چې د انتیگرالونو په ذریعه ترلاسه کيږي او د پیچلي شکل درلودونکو جسمونو حجمونه پرې محاسبه کيږي تشریح او توضیح کړي، په هر فورمول باندې د لا ښې پوهې د ترلاسه کولو په پار مو شکلونه کارولي او د فورمول د تطبیق په منظور مو مثالونه وړاندې کړي او حل کړي دي، ددې تر څنګ مو د هغه مفهومونه څخه هم په مختصر ډول یادونه کړي، چې د یادو فورمولونو لپاره ضروري دي.

**کلیدي ټکي:** انتیگرالي مجموعه، حجم، دوراني جسمونه، معین انتیگرال

### سریزه

بسم الله الرحمن الرحيم، الحمد لله رب العالمين والصلاة والسلام على سيد المرسلين و على آله واصحابه اجمعين.

څرنگه چې تفاضلي حساب او انتیگرال د آنالیز ریاضي له عمده مفهومونو څخه شمېرل کيږي او د تطبیقي ریاضیاتو یوه څانگه ده، چې په اختیاري ډول د درجو په انتخاب سره د مشتقاتو او انتگرال سره سروکار لري. په تیرو لسيزو کې تفاضلي حساب او انتیگرال د علومو په مختلفو برخو کې پرله پسې تطبیقات پیدا کړل، چې له انتیگرال څخه د ریاضیاتو، انجنیري، اقتصاد او د بېلابېلو فزيکي مسائلو په حل کې د مثال په ډول د خطونو په واسطه د محاط شوي منحنی گانو د قوس د اوږدوالي په محاسبو، حجم، کار، سرعت، فاصله د عطالت مومنټ او داسې نورو د پیدا کولو په برخه کې په پراخه توگه گټه اخیستل کيږي.

د هندسې علم د هغه ساده جسمونو د حجم پیدا کولو او محاسبه کولو لپاره چې منظم هندسي شکلونه لري بېلابېل فورمولونه رامنځته کړي دي د مثال په توگه د مکعب حجم، د کرې حجم، د استوانې حجم او د هرم حجم لپاره؛ یا خو د هغه جسمونو د حجم د محاسبه کولو لپاره، چې پیچلي شکلونه لري ځانگړي ساده فورمولونه او رابطې وجود نه لري، چې پرمټ یې وکولای شي

ددوی حجمونه محاسبه کړي، پس اړ یو چې ددا ډول جسمونو د حجمونو د محاسبه کولو لپاره له بدیلو لارو یعنې بېلا بېلو انتیگرالي کړنلارو څخه گټه پورته کړو؛ تر څو د دا ډول جسمونو د حجمونو په پیدا کولو کې گټه ترې پورته کړو.

دا چې د یو جسم حجم د فزیکي علومو په مختلفو مسائلو کې مهم رول لوبوي او ددې مقالې اصلي موضوع هم د حجمونو په پیدا کولو باندې راڅرخي. حجم (Volume) یو درې بعدي فضایی کمیت دی چې په یو مشخص سرحد سره محدود شوی وي او هغه ځای، چې یو جسم یې په فضا کې نیسي د نوموړي جسم حجم بلل کیږي.

د معین انتیگرال څخه په ریاضیاتو، فزیک، میخانیک او اکثره طبیعي علومو کې د تحقیقاتو اساسي وسیله شمېرل کیږي او له معین انتیگرال څخه په کې په پراخه کچه گټه اخیستل کیږي. ما هم د بېلا بېلو منابعو په پام کې نېولو سره د معین انتیگرال څخه په گټه اخیستنه د پیچلي شکل درلودونکو جسمونو د حجمونو محاسبه کول څیړلي دي.

### موخې

د دغې نیول شوې څیره نیزې مقالې لندې موخې په لاندې ډول دي

۱- د پیچلو شکل لرونکو جسمونو د حجم پیدا کولو لپاره د فورمولونو معرفي کول.

۲- د معلومو موازي مقطعو درلودونکو جسمونو د حجمونو پیدا کول.

۳- د معرفي شوو فورمولونو تطبیق کول.

### مواد او کړنلاره

دغه څیره چې کتابتوني بڼه لري په ۱۴۰۲ کال کې ترسره شوي ده تقریباً له هغو منابعو څخه په کې استفاده شوي ده چې په معتبرو نړیوالو ژورنالونو کې خپره شوي دي. په دې لیکنه کې چې له مختلفو انټرنیټي سایټونو څخه استفاده شوي دي.

### انتیگرالي مجموعه

تعریف: که د  $f(x)$  تابع د  $[a, b]$  انټروال پرمخ تعریف شوې وي او

$$a = x_0 < x_1 < x_2 < \dots < x_n < b$$

صورت کې د

$$S_n = f(\zeta_0)\Delta x_0 + f(\zeta_1)\Delta x_1 + \dots + f(\zeta_{n-1})\Delta x_{n-1} \dots \dots \dots (1)$$

مجموعه په داسې حال کې چې

$$\Delta x_0 = x_1 - x_0, \Delta x_1 = x_2 - x_1, \dots, \Delta x_{n-1} = x_n - x_{n-1}$$

$$x_0 < \zeta_0 < x_1, x_1 < \zeta_1 < x_2, x_2 < \zeta_2 < x_3, \dots, x_{n-1} < \zeta_{n-1} < x_n$$

ده د  $[a, b]$  په انټروال کې د  $f(x)$  تابع انتیگرالي مجموعې په نوم یادېږي (طباطبایي، ۱۳۹۱).



معین انټیګرال

تعریف: د  $\sum_{i=1}^n f(x_i) \Delta x_i$  مجموعي لېمېټ په هغه صورت کې چې  $\lambda \rightarrow 0$  وجود ولري د  $[a, b]$  په قطعه خط کې د  $f(x)$  تابع معین انټیګرال بلل کیږي (۴، ص. ۲۷۱).

$$S = \lim_{\lambda \rightarrow 0} \sum_{i=1}^n f(x_i) \Delta x_i = \int_a^b f(x) dx$$

ته لاندینی حد او  $b$  ته پورتنی حد ویل کیږي .

او یا د انټیګرالي مجموعي  $S_n$  لېمېټ په هغه صورت کې چې  $n$  بې نهایت ته تقرب وکړي د  $a$  څخه تر  $b$  پورې د  $f(x)$  تابع د معین انټیګرال په نوم یادېږي . یعنی

$$\int_a^b f(x) dx = \lim_{n \rightarrow \infty} [f(x_0) \Delta x_0 + f(x_1) \Delta x_1 + \dots + f(x_{n-1}) \Delta x_{n-1}]$$

څرنگه چې  $n \rightarrow \infty$  په صورت کې د هر فرعي انټروال اعظمي اوږدوالی صفر ته تقرب کوي یعنی  $\max \Delta x_i \rightarrow 0$ ،  $(i = 0, 1, 2, \dots, n-1)$  نو کولای شو ولیکو:

$$\begin{aligned} \int_a^b f(x) dx &= \lim_{\max \Delta x_i \rightarrow 0} [f(x_0) \Delta x_0 + f(x_1) \Delta x_1 + \dots + f(x_{n-1}) \Delta x_{n-1}] \\ &= \lim_{\max \Delta x_i \rightarrow 0} \sum_{i=0}^{n-1} f(x_i) \Delta x_i \dots \dots \dots (2) \end{aligned}$$

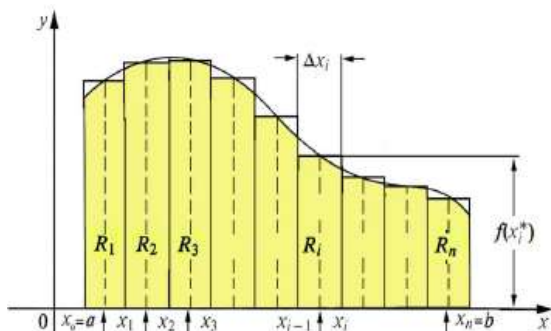

(۱- شکل): د  $f(x)$  تابع منحنیانقسام د  $[a, b]$  انټروال پرمخ راښيي.

قضیه: که د  $f(x)$  تابع د  $[a, b]$  په انټروال کې متمادي وي پس یو  $c \in (a, b)$  وجود لري په دې ډول چې:

$$\int_a^b f(x) dx = (b-a) f(c)$$

د پورتنی قضیې هندسي مفهوم دادی چې د منحنی لاندې مساحت د هغه مستطیل د مساحت سره مساوي دی چې ابعاد یې  $(b-a)$  او  $f(c)$  دي (۳، ص-ص ۲۸۳-۲۸۴).

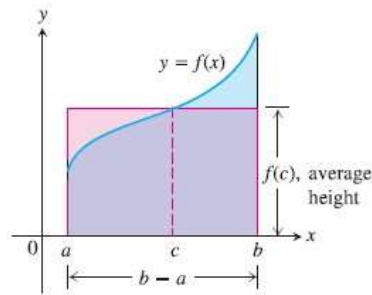

(۲- شکل): د  $f(x)$  تابع منحنی د  $[a, b]$  انټروال پر مخ راښيي.

### د دوراني جسمونو د حجمونو محاسبه کول

تعریف: که چیرې هغه سطحه، چې د یوې متمادي تابع  $y = f(x)$  او  $x$  محور په واسطه د  $[a, b]$  په انټروال کې محاط شوي وي په فضا کې د  $x$  یا  $y$  محور پر شاوخوا مکمل دوران وکړي نو یو جسم لاس ته راځي چې دوراني جسم ورته وايي (۳- شکل وگوري).

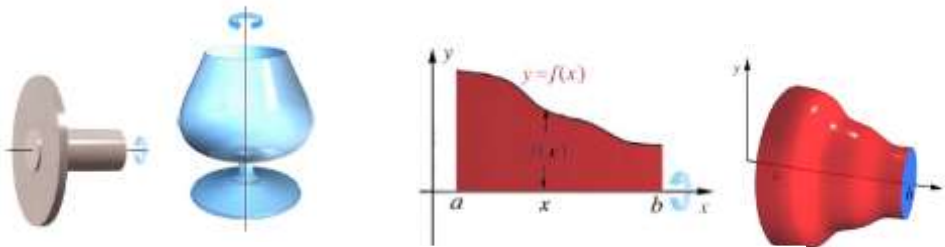

(۳- شکل): د  $x$  محور او  $y$  محور په شاوخوا د  $f(x)$  تابع کامل دوران راښيي.

لکه څرنګه چې په (۳- شکل) کې لېدل کېږي دوراني جسم یا خپل دوران د  $x$  محور پر شاوخوا ترسره کوي او یا هم خپل دوران د  $y$  محور پر شاوخوا ترسره کوي، چې په دې سره مونږ دوه حالت لرو، چې په حقیقت کې دواړه حالتونه سره ورته دي او د نوموړي دوراني جسمونو حجم د لاندې فورمولونو څخه په لاس راځي (۸ ص-ص. ۲۵۰-۲۵۱):

$$V = \pi \int_a^b [f(x)]^2 dx \quad (1)$$

$$V = \pi \int_c^d [g(y)]^2 dy \quad (2)$$

د لومړي حالت فورمول د لاسته راوړلو لپاره د (۴- شکل) مطابق عمل کوو په دې ډول، چې که چیرې د  $[a, b]$  انټروال د  $\Delta x_1, \Delta x_2, \dots, \Delta x_n$  په کوچنیو فاصلو وویشو او د  $\Delta x_k$  په

فاصله کې د  $x_k$  یوه نقطه انتخاب کړو؛ نو دهغې سطحې مساحت، چې د  $y = f(x)$  منحنی، محور او د  $\Delta x$  په اوږدوالي محدودیږي تقریباً د یوې استوانې له مساحت څخه عبارت دی، چې د قاعدې شعاع یې  $f(x_k)$  او ارتفاع یې  $\Delta x_k$  ده بنا پر دې

$$\Delta V_k = \pi f^2(x_k) \Delta x_k$$

پس د دوراني جسم تقریبي حجم مساوي دی له:

$$V_n = \sum_{i=1}^n \Delta V_k = \sum_{i=1}^n \pi f^2(x_k) \Delta x_k$$

اوس که چیرې  $n$  بې نهایت ته تقرب وکړي یعنی  $\max \Delta x_k \rightarrow 0$  نو د جسم حجم عبارت دی له:

$$V = \lim_{n \rightarrow \infty} V_n = \lim_{n \rightarrow \infty} \sum_{i=1}^n \pi f^2(x_k) \Delta x_k = \pi \lim_{n \rightarrow \infty} \sum_{i=1}^n f^2(x_k) \Delta x_k = \pi \int_a^b [f^2(x)] dx$$

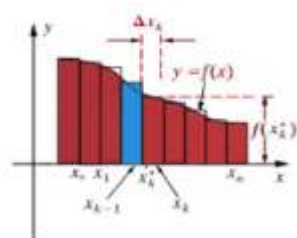
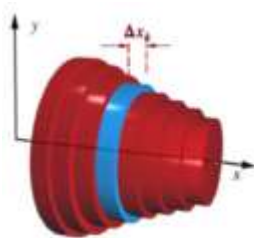
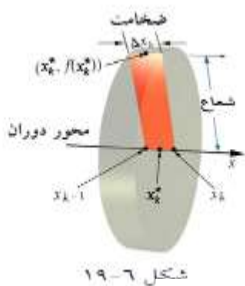

(۴- شکل): په  $[a, b]$  انټروال کې د  $x$  په محور د  $n$  په کوچنیو فاصلو د دوراني جسم ویش راښيي.

د دویم حالت فورمول د لاسته راوړلو لپاره د (۰- شکل) مطابق عمل کوو په دې ډول چې که چیرې د  $[c, d]$  انټروال په  $n$  فاصلو وویشو اود  $\Delta y_k$  په فاصله کې د  $y_k$  یوه نقطه انتخاب کړو؛ نو دهغې سطحې مساحت چې د  $x = g(y)$  منحنی، د  $y$  محور او د  $\Delta y$  په اوږدوالي محدودیږي نږدې د یوې استوانې له مساحت څخه عبارت دی چې د قاعدې شعاع یې  $g(y_k)$  او ارتفاع یې  $\Delta y_k$  ده؛ نو د لومړي حالت مطابق عمل کوو تر څو د دویم حالت فورمول لاسته راشي، یعنې

$$V = \pi \int_c^d [g(y)]^2 dy \quad (۸ \text{ ص. } ۲۵۳).$$

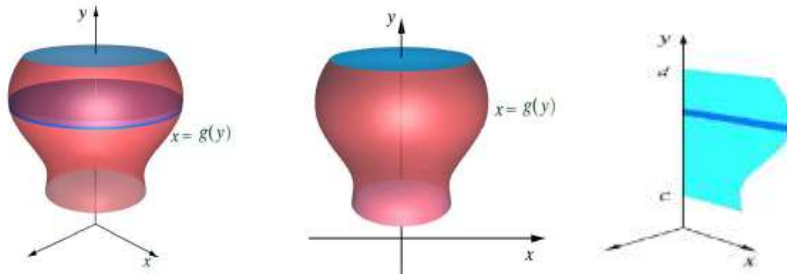

(۵- شکل): په  $[c, d]$  انتروال کې د  $y$  په محور په کوچنی فاصله د دوراني جسم ویش رابښي.

**مثال:** د پته په کتو، چې د  $a$  په شعاع یوه کره د نیمې دایرې له دوران څخه د همدغې نیمې دایرې په قطر لاسته راځي د کرې حجم یې دانتیگرال نیوونې په واسطه پیدا کړئ (۲، ص. ۳۶۱).  
 حل: د (۶- شکل) مطابق د لومړي حالت د فورمول څخه په گټه اخیستنه که چیرې د  $a$  په شعاع نیمه دایره او د مبدأ په مرکز د  $x$  محور شاوخوا کامل دوران وکړي، د دایرې له  $x^2 + y^2 = a^2$  معادلې څخه  $y$  په لاس راوړو لرو چې:

$$y = \sqrt{a^2 - x^2}$$

$$V = \pi \int_{-a}^a y^2 dx = \pi \int_{-a}^a (a^2 - x^2) dx = \pi \left( a^2 x - \frac{x^3}{3} \right) \Big|_{-a}^a$$

$$= \pi \left[ a^3 - \frac{a^3}{3} - \left( -a^3 + \frac{a^3}{3} \right) \right]$$

$$= \pi \left( a^3 - \frac{a^3}{3} + a^3 - \frac{a^3}{3} \right)$$

$$= \pi \left( 2a^3 - \frac{2a^3}{3} \right) = \pi \left( \frac{6a^3 - 2a^3}{3} \right) = \frac{4}{3} \pi a^3$$

$$\Rightarrow \boxed{V = \frac{4}{3} \pi a^3}$$

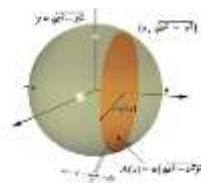
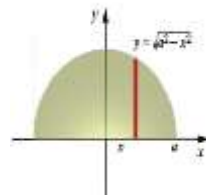

(۶- شکل): د  $a$  په شعاع د  $x$  محور په شاوخوا د نیمې دایرې کامل دوران رابښي.

**مثال:** که یوه منحنی د  $y = \sqrt{x}$  د  $y$  د  $x$  محور او  $x = 0$  په واسطه محدوده شوي وي او د  $x$  پر شا وخوا مکمل دوران وکړي حجم یې پیدا کړئ (۵، ص. ۹۷۱).

حل: د لومړي حالت د فورمول څخه په ګټه اخیستنه، چې د دوران ناحیه او حاصل شوي حجم په (۷- شکل) کې مشخص شوي دي. په دې ځای کې  $f(x) = \sqrt{x}$  او د  $[a, b]$  انټروال له  $[0, 5]$  سره مساوي دی؛ نو لاسته راغلی حجم مساوي دی له:

$$V = \pi \int_0^5 [f(x)]^2 dx = \pi \int_0^5 (\sqrt{x})^2 dx = \pi \int_0^5 x dx$$

$$= \pi \left( \frac{x^2}{2} \right) \Big|_0^5 = \frac{25\pi}{2}$$

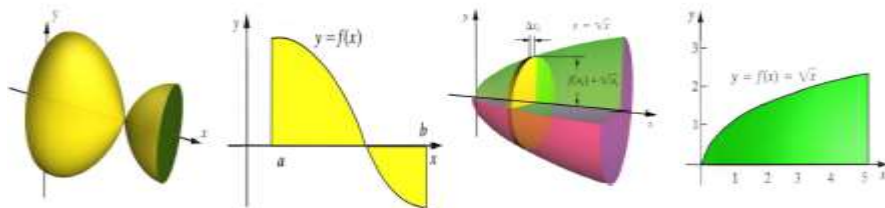

(۷- شکل): د غوښتل شوي جسم د دوران ناحیه او حاصل شوي حجم رانښيي.

مثال: که یوه منحنی د  $x = y^3$  تابع د  $y$  محور او  $[0, 2]$  انټروال په واسطه محدوده شوي وي او د  $y$  پر شا وخوا مکمل دوران وکړي حجم یې پیدا کړئ (۵، ص. ۹۸۰).

حل: د دویم حالت د فورمول څخه په ګټه اخیستنه چې د دوران ناحیه او حاصل شوي حجم په (۸- شکل) کې مشخص شوي دي. په دې ځای کې  $x = y^3$  او د  $[c, d]$  انټروال له  $[0, 2]$  سره مساوي دی. پس لاسته راغلی حجم مساوي دی له:

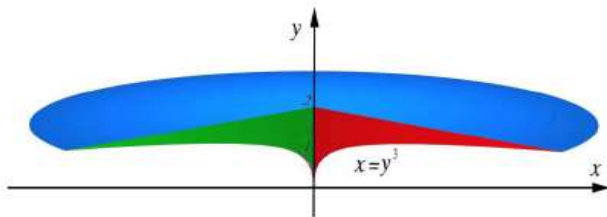

(۸- شکل): د غوښتل شوي جسم د دوران ناحیه او حاصل شوي حجم رانښيي.

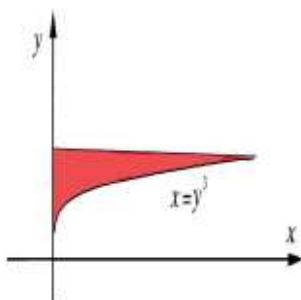

$$V = \pi \int_0^2 [g(y)]^2 dy = \pi \int_0^2 (y^3)^2 dy = \pi \int_0^2 y^6 dy$$

$$= \pi \left( \frac{y^7}{7} \right) \Big|_0^2 = \frac{128\pi}{7}$$

اوس د (۹- شکل) مطابق د جسم حجم لپاره هغه حالت په پام کې نیسو چې د  $y = f(x)$  او  $y = g(x)$  دوو منحنیو په واسطه (چې د  $[a, b]$  په انټروال کې د دواړو قیمتونه مثبت وي) محدود شوی او د  $x$  محور شاوخوا دوران وکړي. په دې صورت کې د حاصل شوي جسم حجم د لاندې فورمول په واسطه تر لاسه کېږي.

$$V = \pi \int_a^b ([f(x)]^2 - [g(x)]^2) dx = \pi \int_a^b [f(x)]^2 dx - \pi \int_a^b [g(x)]^2 dx \quad (3)$$

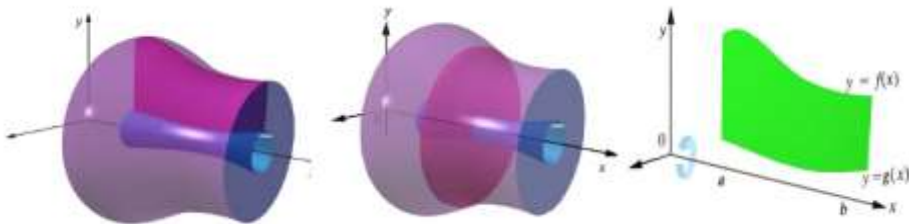

(۹- شکل): د دوو منحنیو په واسطه د محدود شوي جسم دوران د  $x$  محور په شاوخوا باندي رابښي.

د (۱۰- شکل) مطابق د جسم حجم لپاره هغه حالت په پام کې نیسو چې د  $x = F(y)$  او  $x = G(y)$  دوو منحنیو او  $[c, d]$  انټروال په واسطه محدود شوی او د  $y$  محور شاوخوا دوران وکړي. په دې صورت کې د حاصل شوي جسم حجم د لاندې فورمول په واسطه تر لاسه کېږي.

$$V = \pi \int_c^d ([F(y)]^2 - [G(y)]^2) dy = \pi \int_c^d [F(y)]^2 dy - \pi \int_c^d [G(y)]^2 dy \quad (4)$$

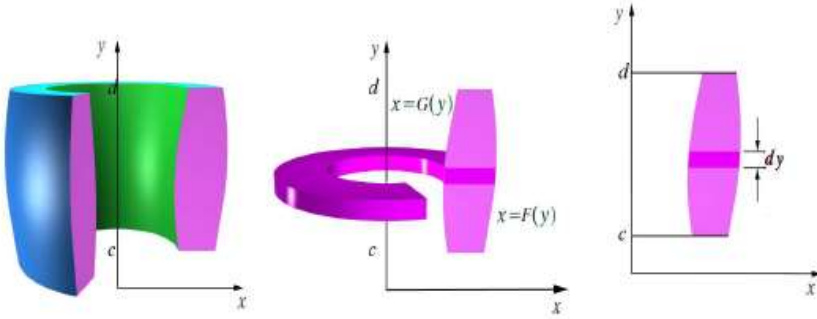

(۱۰- شکل): د دوو منحنیو په واسطه د محدود شوي جسم دوران د  $y$  محور په شاوخوا باندې رابښي.

**مثال.** په  $[۰, ۲]$  انتروال کې د  $y = x^2 + 1/2$  منحنی او  $y = x$  خط په واسطه محاط شوي سطحې څخه حاصل شوی حجم چې د  $x$  محور شاوخوا دوران کوي محاسبه کړئ (۳، ص. ۲۵۴).  
 حل. غوښتل شوي ناحیه او د سطحې یو عنصر په (۱۱- a شکل) کې رسم شوي دي. که چیرې ذکر شوي ناحیه د  $x$  محور شاوخوا دوران وکړي د (۱۱- b شکل) په ډول یې حجم لاسته راځي چې نوموړی حجم د (۳) فورمول څخه په ګټه اخیستنه په لاندې ډول لاسته راځي.

$$V = \pi \int_0^2 \left( \left(x^2 + \frac{1}{2}\right)^2 - x^2 \right) dx = \pi \int_0^2 \left( x^4 + \frac{1}{4} \right) dx$$

$$= \pi \left[ \frac{x^5}{5} + \frac{1}{4}x \right]_0^2 = \frac{69\pi}{10}$$

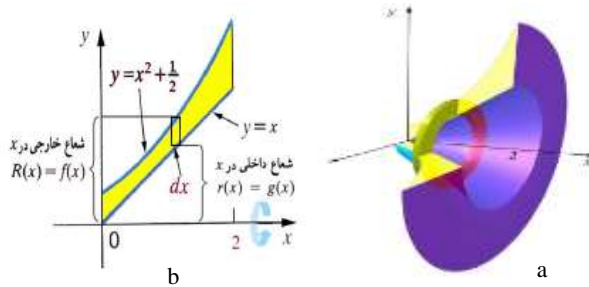

(۱۱- شکل):-- په a کې غوښتل شوي ناحیه او د سطحې یو عنصر ترسیم شوي دي،  
 b د غوښتل شوي جسم دوران د  $x$  محور په شاوخوا رابښي.

**مثال.** د  $y = x^2$  او  $y = 2x$  منحنی ګانو په واسطه محاط شوي سطحې ته د  $y$  پر محور باندې دوران ورکولو حاصل شوی حجم محاسبه کړئ (۶، ص. ۲۸۱).

حل. د دوراني جسم غوښتل شوي ناحیه په (۱۲ - a شکل) کې مشخصه شوي ده. لیدل کیږي چې په دې ځای کې د کوچني ډیسک خارجي شعاع  $R(y) = \sqrt{y}$  او داخلي شعاع یې له  $r(y) = \frac{y}{2}$  سره مساوي دی. د (۱۲ - b شکل) له مخې غوښتل شوی حجم عبارت دی له:

$$V = \pi \int_0^4 [(R(y))^2 - (r(y))^2] dy = \pi \int_0^4 \left[ (\sqrt{y})^2 + \left(\frac{y}{2}\right)^2 \right] dy$$

$$= \pi \left[ \frac{1}{2} y^2 - \frac{1}{12} y^3 \right]_0^4 = \frac{8\pi}{3}$$

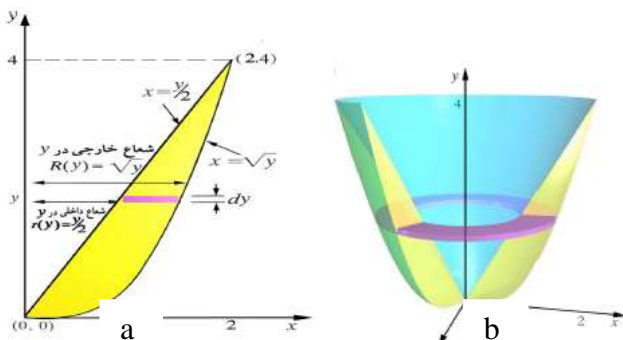

(۱۲- شکل): a- د دوراني جسم غوښتل شوي ناحیه راښيي، b- د غوښتل شوي جسم حجم راښيي.

### د معلومو موازي مقطعو درلودونکو جسمونو حجم

که چیرې د P په ډول یوه مستوي پر یوه ثابت محور عمود او د S په ډول یو جسم قطع کړي د جسم او مستوي تر منځ مشترکه ناحیه عرضي مقطع بلل کیږي. په دې برخه کې غواړو د هغه جسمونو حجم محاسبه کړو چې د هغې د هرې مسطحې مقطعي مساحت چې پر ثابت محور باندې عمود دی له یوې ثابتې نقطې څخه د هغه مسطحې مقطع د عمودي فاصلې تابع وي. په حقیقت کې که چیرې په یوه ثابت محور مثلاً د X پر محور باندې عمودي مستوي جسم قطع کړی په دې وخت کې د جسم د مشترک فصل او مستوي مساحت له  $A(x)$  سره مساوي دی چې  $A(x)$  د X متمادي تابع ده او X د محور له مبدأ (یعني د O نقطه) څخه د مستوي فاصله ده. دېته مو پام وي، چې جسم همیشه د دوو مستویو په منځ کې، چې په دوو نقطو مثلاً a او b کې د X پر محورونو باندې عمودي دي موقعیت لري (۸، ص. ۲۵۵).

د (۱۳- شکل) مطابق په ځانګړي حالت کې، چې  $A(x)$  د [a,b] انټروال پر مخ یو ډول (ثابته) تابع وي جسم استوانه بلل کیږي. پام وکړئ، چې مکعب مستطیل خپله د استوانې ځانګړی حالت دی په هغه صورت کې، چې  $A(x)$  د مستطیل د هر X لپاره یو ډول منځته راځي.



د  $X$  پر محورونو د مستویو عمودي مقطعی او جسم د  $a$  او  $b$  په نقطو کې د استوانې قاعدې دي. د حجم د تعریف له مخې دا ډول استوانې د قاعدې د مساحت د ضرب حاصل په ارتفاع کې وي او د (۱۱- شکل) مطابق د جسم مساوي دی له  $A(a)(b-a)$ .

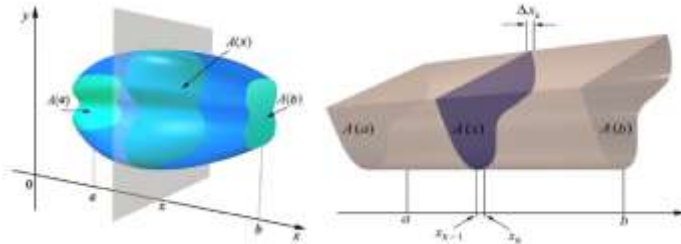

(۱۲- شکل): د دوراني جسم غوښتل شوي مقطع راښيي.

د دوراني جسمونو حجم چې په تیره برخه کې وڅیړل شو، د هغه جسمونو ځانگړی حالت دی، چې په دې برخه کې محاسبه کېږي. (هغه ځای کې د هر جسم مقطع یو ډیسک وو.) اوس د (۱۳) او (۱۴) شکلونو په څیر جسمونو حجمونه، چې استوانی نه وي محاسبه کوو. فرض کړی، چې  $P$  د  $[a, b]$  لپاره ویشنه وي. د  $X$  پر محور باندې عمودي مستوی د  $X_k$  نقطې ناحیه په کوچنیو قطعو باندې ویشي (۸ ص-ص. ۲۵۷-۲۵۸).

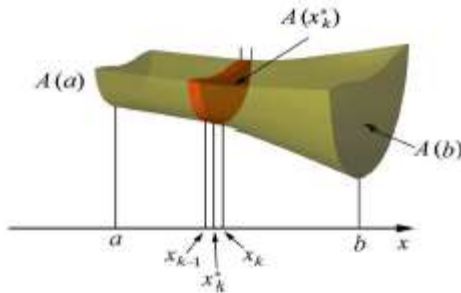

(۱۴- شکل):

که چیرې  $x_k^*$  د  $[x_{k-1}, x_k]$  په انتروال کې  $k$ -ام عدد وي د (۱۴- شکل) مطابق لیدل کېږي، چې د ټول حجم څخه  $k$ -ام قطعه تقریباً له  $A(x_k^*)\Delta x_k$  مساوي کېږي او بنا پر دې د جسم حجم  $V$  تقریباً د کوچنی استوانې له حجم سره مساوي دی او هر څومره چې  $n$  لویږي په هماغه اندازه د جسم حجم په زیات دقت سره محاسبه کېږي. بنا پر دې

$$V \approx \sum_{k=1}^n A(x_k^*)\Delta x_k$$

اوس که چیرې  $n$  بې نهایت ته تقرب وکړي وروستی تقریب په مساوات بدلېږي او کولای شو د جسم حجم په لاندې ډول لاسته راوړو.

$$V = \lim_{n \rightarrow +\infty} \sum_{k=1}^n A(x_k^*) \Delta x_k = \int_a^b A(x) dx$$

په نتیجه کې ویلای شو، چې که چیرې یو جسم د هغه مستویو په منځ کې، چې د  $X$  پر محور باندې په  $X=a$  او  $X=b$  کې عمودې وي موقعیت ولري او د  $X$  پر محور باندې د عمود هرې مستوي د مقطعي سطحې د مساحت اندازه له جسم څخه د  $X$  نقطې په اوږدوالي له  $A(X)$  سره مساوي وي، چې  $A$  د  $[a, b]$  انټروال پرمخ متمدادي تابع ده په دې صورت کې د جسم حجم مساوي دی له:

$$V = \lim_{n \rightarrow +\infty} \sum_{k=1}^n A(x_k^*) \Delta x_k = \int_a^b A(x) dx \quad (5)$$

۴. مثال: د یوې قایمې دایروي استوانې د ۳ واحده په شعاع د دوو مستویو په واسطه د (شکل - ۱۵) مطابق پانه پریکړه. یوه له مستویو څخه د استوانې پر محور باندې عمود ده او بله یې له هغې سره ۴۵ درجې زاویه جوړه وي او هغه د استوانې په مرکز کې قطع کوي، د پانې حجم پیدا کړئ (طباطبایي، ۱۳۹۰).

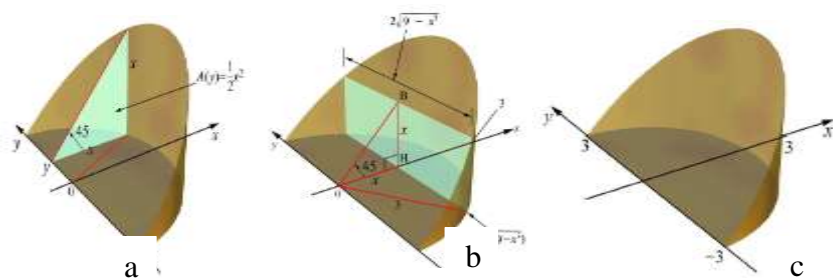

(شکل - ۱۵) :-

حل. د  $b$  (شکل - ۱۳) مطابق د  $X$  محورونه په هغه قطر باندې چې د دوو مستویو تر منځ مشترک دی عمود په پام کې نیسو. په دې صورت کې د هرې مستوي مقطع د جسم د  $X$  پر محورونو باندې عمود ده، چې په مستطیلي ډول د  $X$  او  $2\sqrt{9-x^2}$  بعدونو لرونکی وي، چې په دې ځای کې د  $OBH$  مثلث مساوی الساقین د مستطیل د  $X$  بعد دی. بنا پر دې د نمونې د مقطع سطح مساوي ده له:

$$A(x) = (\text{ارتفاع}) (\text{عرض}) = (x)(2\sqrt{9-x^2}) = 2x\sqrt{9-x^2}$$

څرنګه چې مستطیل له  $X=0$  څخه تر  $X=3$  پورې تغیر کوي، په نتیجه کې لرو چې

$$V = \int_0^3 A(x) dx = \int_0^3 2x\sqrt{9-x^2} dx$$

د  $u = 9 - x^2$  او  $du = -2x dx$  په تعویض کولو سره لرو چې:

$$V = \int_0^9 -\sqrt{u} du = \int_0^9 u^{1/2} du = \left[ \frac{2}{3} u^{3/2} \right]_0^9 = 18$$

دویمه طریقه. د (۱۵-شکل) مطابق کولای شو مقطعي د  $y$  پر محورونو باندې عمود په پام کې ونیسو، په دې صورت کې هره مقطع متساوی الساقین قائم الزاویه مثلث دی، چې د هغې مساحت  $A(x) = \frac{1}{2} x^2$  کیږي (۸، ص - ۲۶۱).

څرنګه چې مثلث له  $y = -3$  څخه تر  $y = 3$  پورې تغیر کوي، بنا پر دې لرو چې:

$$V = \int_{-3}^3 \frac{1}{2} x^2 dy = \frac{1}{2} \int_{-3}^3 (9 - y^2) dy = \frac{1}{2} \left[ 9y - \frac{y^3}{3} \right]_{-3}^3 = 18$$

### پایله

د دې مقالې په جریان کې مونږ د پایلې ته ورسیدو چې د یوه درواني جسم د حجم لاسته راوړل د نوموړي جسم لپاره د خورا زیات اهمیت لرونکی دی، ځکه په دې باندې پوهیدل چې څنګه د دوراني جسم د عطالت مومنټ پیدا کیږي. د عطالت مومنټ خاصیت دا دی، چې د جسم د حرکت د بدلولو توانایي بنایسته کوي. کله چې جسم په دوراني حرکت کې وي، نو هغه په یو محور ساتل شوی وي او د جسم ټول ذرات په یوه سرعت سره په یوه دایروي مسیر کې دوران کوي. د عطالت مومنټ د جسم د حجم، شکل، او تودوخې په ترتیب هم تاثیر لري. په عامه توګه، هغه جسم چې لوړ حجم لري؛ نو لوړ د عطالت مومنټ هم لري.

همدارنګه د هغه جسمونو د حجم لاسته راوړل چې مشخص هندسي فورمول ونلري خورا ستونزمن کار دي؛ نو بنا پر دې د هغه جسمونو د حجم د لاسته راوړلو لپاره، چې پیچلي شکلونه ولري مونږ په دې مقاله کې وتوانیدو، چې د هغوی لپاره پنځه بېلا بېل فورمولونه، چې د معین انټیګرال په ذریعه ترلاسه کیږي بیان کړو او دا فورمولونه خورا مهم دي او خپل اهمیت د بېلا بېلو جسمونو د حجم په پیدا کولو کې راپه ګوته کوي، دا په دې معنی چې ددغه فورمولونو پر مټ کولای شوو د بېلا بېلو جسمونو حجمونه ترلاسه کړو او هغه مسایل، چې د فزیکي علومو په برخه کې په ځانګړي ډول د جامد فزیک په برخه کې، چې د فزیک علم یوه اهمه څانګه شمېرل کیږي او ټول جامد اجسام په بر کې نیسي ټول هغه مسایل، چې د حجمونو اړوند دي د توضیح شوو فورمولونو څخه په ګټه اخیستنه او په سمه توګه د دوی په تطبیق کولو سره حل کولای شو.

### مأخذونه

۱. ام ایچ پراتروسي، بی موری. ترجمه: نوروزایزاد، دوستدار (۱۳۷۱). نخستین درس در آنالیز حقیقی. تهران: انتشارات دانشگاه تهران.

۲. پور کاظمي، محمدحسين (۱۳۹۰). رياضيات عمومي و کاربردهای ان (جلد اول). تهران: انتشارات نشرانی.
۳. پور کاظمي، محمدحسين (۱۳۹۱). رياضيات عمومي و کاربردهای ان (جلد دوم). تهران: انتشارات نشرانی.
4. Terence, Tao (2015). Analysis I (Third Edition).New Delhi: Hindustan Book Agency.
5. Thomas, George B (2011). Thomas Calculus 12<sup>th</sup> Ed.United States: Pearson Education, Inc.
۶. رابرت، ا، آدامز. ترجمه: طباطبائي، امیرعلی، قلندرزاده، شعبان (۱۳۹۰). حساب دیفرانسیل و انتیگرال (جلد اول). تهران: انتشارات آذرباد.
۷. رابرت، ا، آدامز. ترجمه: طباطبائي، امیرعلی، قلندرزاده، شعبان (۱۳۹۱). حساب دیفرانسیل و انتیگرال (جلد دوم). تهران: انتشارات آذرباد؛.
۸. صفا کیش، غلام مرضا (۱۳۹۷). ریاضی عمومی دانشگاهی (جلد اول). تهران: انتشارات ریاضی.

## د اسلامي تاريخ په اوږدو کې د فقهي او فتوا په ډگر کې د بنځو ونډه

پوهنمل فضل کریم شرف، کابل پوهنتون، شریعاتو پوهنځي، د اسلامي ثقافت خانګه

[fkareem1990@gmail.com](mailto:fkareem1990@gmail.com)

### لنډيز

د علم په ډگر او په ځانګړي ډول د فقهي او فتوا برخه کې د بنځينه مفتیانو د ځانګړو موسسو او مرکزونو د لرلو په سر په اسلامي نړۍ کې وخت ناوخت خبرې تودپېري، چې ملاتړي او مخالفین دواړه لري، دغه خبرې د بېلابېلو لاملونو له مخې زور اخلي، چې یو په کې د عادت او رواج سلطه ده؛ داسې چې د اسلامي تاريخ په اوږدو کې اکثریت علماء، مفتیان او فقهاء نارینه وو، بل لامل د خلکو په ذهنونو کې د فتوا ورکولو او قضا کولو د دندو تر منځ د توپیر ورکه ده؛ د پخوانیو تر منځ په دې کې اختلاف موجود و، چې ایا بنځه د قضا دنده ترسره کولی شي که نه؟ خو د بنځو له لوري د فتوا ورکولو مسئله بیا داسې نه وه. د څېړنې اهمیت په دې کې دی، چې له فتوا، فقهي او په ټوله کې له شرعي علومو سره یې د بنځينه و اړیکه څېړلې او په نظري او عملي توګه یې د دغې اړیکې نښې نښانې څرګندې کړې دي. د څېړنې تګلاره تاریخي او تحلیلي ده، داسې چې له دیني علم، فقهي او فتوا سره د بنځينه و اړیکې ته د اسلامي تاريخ په اوږدو کې کتنه او شننه شوې او په دې اړه د اسلامي امت لید لوری څرګند شوی دی.

**کلیدي کلمات:** اسلام، تاريخ، بنځه، علم، فتوا، فقه.

### سرريزه

بسم الله الرحمن الرحيم. الحمد لله رب العالمين. والصلاة والسلام على أشرف المرسلين، سيدنا محمد وعلى آله وصحبه أجمعين.

د اسلامي نړۍ په لر او بر کې وخت ناوخت له شرعي علومو سره د بنځينه و د اړیکې اړوند بحثونه تودپېري، چې څېړونکو کې یې ملاتړي او مخالفین دواړه شته. اسلام علم د مسلمان لپاره د یوې فريضي په توګه یاد کړی دی او د اسلام له راتګ سره سم مسلمانانو د علم د ترلاسه کولو او راتلونکو نسلونو ته د لېږدولو برخه کې بشپړه پاملرنه کړې ده. د علم په دغو ترلاسه کوونکو او لېږدوونکو کې که څه هم د نارينه و ونډه لویه ده؛ خو د اسلامي تاريخ هيڅ مرحله له داسې مسلمانو بییانو تشه نه ده پاتې شوې، چې د خپل دین دغه امر ته یې لیکک نه وي ویلی، هغوی خپل ځان هم د پوهې په ګاڼه سینګار کړی او نورو ته یې هم رسولی دی. په دوی کې د أم المؤمنین عائشې رضي الله عنها غوندې بیباني هم شته، چې ډېرو اصحاب کرامو به د ځینو مسألو اړوند پوښتنه ترې کوله او د دې نظر او فتوا به یې اورېدله. په ورپسې وختونو کې ګورو چې اسلامي امت سترې

سترې عالمانې، فقیهانې او مفتیانې درلودلې دي او دغه عالمانې، فقیهانې او مفتیانې د لویو لویو مجتهدینو استاذانې پاتې شوي دي.

دا مقاله په همدې غږ پورې چې بشپړه او د تاریخ په اوږدو کې په دیني فقه، فتوا او نورو علومو کې تر کومه بریده ونډه لرلې ده؟ څه ډول یې علم ترلاسه کړی؟ څه ډول یې نورو ته لېږدولی؟ او څه ډول یې فتواوې ورکړې دي.

### د څېړنې موخې

- ۱- د څېړنې اصلي موخې
- په نظري او تطبیقي توګه له شرعي علومو او په ځانګړي ډول له فقهې او فتوا سره د مسلمانو بیبانونو د اړیکې نښې نښانې موندل.
- ۲- د څېړنې فرعي موخې
- دا موندل چې مسلمانې ښځې له علم کولو وروسته ښوونکې پاتې شوې دي او د امت لوی لوی علماء یې روزلي دي.
- دا په اثبات رسول چې بشپړه علماوو د تاریخ په اوږدو کې د فقهې او فتوا په برخه کې ستره ونډه درلودلې ده او د امت ستونزې یې اوارې کړې دي.

### د څېړنې مخینه

له دې امله چې نه خپله بشپړه عالمانو او فقیهانو دومره تالیفات کړي او نه د نورو له لوري ورته ډېره پاملرنه شوې ده، نو ما د دې موضوع اړوند په ځانګړي ډول په پښتو ژبه کې وړاندې لیکل شوي کتابونه یا څېړنې پیدا نه کړي شوې، سره له دې چې په عربي تراث کې علماوو د اسلام د لومړیو مېرمنو په فتواو او استدراکاتو ځانګړي کتابونه لیکلي او د حنفي او حنبلي مذهبونو د تراجمو په ځینو کتابونو کې ځینې تراجم د همدې مېرمنو اړوند راوړل شوي دي، خو په دې تراجمو کې هم بې پروايي په ښکاره توګه څرګندېږي. نو دا موضوع په دې بڼه بېخي نوې ده.

### د څېړنې اهمیت

د څېړنې اهمیت په دې کې دی چې له فتوا، فقهې او په ټوله کې له شرعي علومو سره د بشپړه او اړیکه څېړي، څو په نظري او عملي توګه د دغې اړیکې نښې نښانې څرګندې شي. څېړنه د ټولنې له ټولو هغو لوستونکو سره مرسته کوي چې د علم او تعلیم په برخه کې د ښځو له ونډې ناخبره دي او دې ته یې متوجې کوي چې اړینې او په ځانګړي ډول دیني زده کړې د هغوی یوه لویه اړتیا ده.

### د څېړنې پوښتنه

د څېړنې پوښتنه دا ده چې ایا د اسلامي امت ښځې د علم زده کوونکې، عالمانې، فقیهانې او مفتیانې پاتې شوې دي که نه؟

**د څېړنې منهج (نگلاره)**

د څېړنې ډول کتابتوني او مېتود يې تاريخي او تحليلي دي، داسې چې له ديني علم، فقهيې او فتوا سره د بڼځينه و اړيکې ته د اسلامي تاريخ په اوږدو کې کتنه او شننه شوې او په دې اړه د اسلامي امت ليد لوري څرگند شوی دی.

**د فقهيې او فتوا په ډگر کې د مېرمنو ونډه**

د بڼځينه مفتيانو د ځانگړو موسسو او مرکزونو د لرلو په سر په اسلامي نړۍ کې وخت ناوخت خبرې تودېږي، چې ملاتړي او مخالفين دواړه لري، دغه خبرې د بېلا بېلو لاملونو له مخې زور اخلي، چې يو په کې د عادت او رواج سلطه ده؛ هغه داسې چې د اسلامي تاريخ په اوږدو کې اکثريت مفتيان او فقهاء نارينه وو، بل لامل د خلکو په ذهنونو کې د فتوا ورکولو او قضا کولو د دندو تر منځ د توپير ورکه ده؛ د پخوانيو تر منځ په دې کې اختلاف موجود و، چې ايا بڼځه د قضا دنده ترسره کولی شي که نه؟ خو د بڼځو له لوري د فتوا ورکولو مسأله بيا داسې نه وه. همدا دې ته اړتيا پېښوي، چې له فتوا، فقهيې او په ټوله کې له شرعي علومو سره د بڼځينه و اړيکه وڅېړل شي، خو په نظري او عملي توگه د دغې اړيکې نښې نښانې کشف شي؛ همدا هغه څه دي، چې مور يې په دې مقاله کې هڅه کوو.

**د اسلام په پيل کې د بڼځينه و فتوا**

فتوا ځينو علماوو «د الله له لوري لاسليک» بللې، امام ابن القيم الجوزي رحمه الله (۷۵۱هـ م) د «التوقيع عن الله» اصطلاح - چې معنا يې د الله له لوري يا د الله په ځای لاسليک ده - د فتوا ورکولو يا جوړولو په معنا کارولې ده او په دې اړه يې په خپل مشهور کتاب «إعلام الموقعين عن رب العالمين» کې پراخ بحثونه کړي دي. فتوا او فتوا ورکول خپل شروط لري، چې امام نووي رحمه الله (۶۷۶هـ م) په لنډه توگه داسې ښودلي دي: «د مفتي شروط دا دي، چې مکلف، مسلمان، ثقه او مامون به وي، د فسق له اسبابو او د سریتوب (شهامت) ضد کارونو به پاک وي، هوښيار نفس، سليم ذهن او بيدار فکر به لري، تصرفات به يې سم وي، د مسايلو د استنباط طريقه به ورځي او وينښ به وي، اصیل، غلام او بڼځه په کې ټول برابر دي»<sup>۱</sup>. دې نه معلومېږي چې اسلام کې د فتوا مدار يوازې د علميت په ملکه، په اخلاقي بډاينه، د نظر او رايې په سموالي او په استنباط بنا دی. د اسلامي تاريخ په اوږدو کې له فتوا سره ټکر يا ورسره مخامخ کېدو کوم ځانگړي سياسي قرار ته اړتيا نه لرله، خو قضا د دې برعکس وه، ځکه فتوا يوازې «د شرعي حکم بيانول وو، چې د پلي کېدو التزام ورسره نه و»<sup>۲</sup> نو د شرعي حکم يوازې بيانول، يا ترې خلک خبرول دې ته اړ نه و

<sup>۱</sup>- النوي، ابو زکريا محبي الدين يحيى بن شرف (۶۷۶هـ م)، آداب الفتوى والمفتي والمستفتي ۱/ ۱۹، ط: دار الفكر - دمشق.

<sup>۲</sup>- الموسوعة الفقهية الكويتية ۳۲/ ۲۵.

چې مفتي له خپل هغه استاذ پرته له بل چا اجازه ولري، چې دا استاذ خپل شاگرد يا شاگردې ته د دغې علمي درجې د وړتيا شاهدي وايي، چې د دوی په اصطلاح کې ورته «مفتي» يا «عالم» يا «فقيه» ويل کېده. په پخوانيو کې د لقبونو ورکول هم اسانه چاره نه وه، په ځانګړي ډول داسې لقبونه چې د فتوا په څېر ستر مسؤوليتونه پرې بنا وو، او درلودونکي يې «د الله له لوري د لاسليک» مسؤوليت په غاړه درلود.

له همدې امله وينو چې امام قاضي عياض اليحصبي (۵۴۴هـ مړ) وايي: «زموږ په آند طالب العلم ته تر هغه فقيه نه شي ويل کېدې؛ تر څو يې چې عمر پوخ نه شي، نظر يې ژور نه شي، د رآيو او اقوالو په حفظ، د حديث په روايت او هغې کې په ژور نظر کې پوخ نه شي، د حديثو د رجالو د طبقاتو توپير و نه کړی شي، د واثقو غوټې خلاصې نه کړی شي، د هغې اسباب و نه پېژني، د علماو اختلاف مطالعه نه کړي، د هغوی مذهبونه و نه پېژني او د قران کریم له معانيو او تفسيره خبر نه شي، که دا هر څه يې وکړی شول، بيا يې فقيه نومولی شو، که نه نو د «الطالب» نوم ور ته ډېر مناسب دی»<sup>۳</sup>.

له دې څرګندېږي چې د تراجمو کتابونو کې چې کومې ښځې فقيهاوې نومول شوي دي، هغوی د فتوا ورکولو وړتيا لرله، لکه همدې کتابونو چې هم دې ته اشاره کړې، چې ډېرو دغو مېرمنو فتواوې صادرولې.

علامه ابن القيم رحمه الله ذکر کړي، چې «د الله د رسول ﷺ په ملګرو کې چې کومو خلکو فتوا ورکوله، څه له پاسه (۱۳۰) کسان وو، چې سړي او ښځې دواړه په کې وو»<sup>۴</sup>. هغه له دې ډلې د دوو ويشتو ښځينه مفتيانو نومونه ذکر کړي دي، چې د فتوا ډېروالي او کموالی ته په کتو يې نومونه په ترتيب سره دغه دي: أم المؤمنین عائشة، أم المؤمنین سلمة، أم عطية، أم المؤمنین صفية، أم المؤمنین حفصة، أم المؤمنین أم حبيبة، لیلی بنت قانف الثقفية، اسماء بنت ابی بکر، أم شریک، حواء بنت تويت، أم الدرداء الکبری، عاتکه بنت زيد بن عمرو، سهلة بنت سهيل، أم المؤمنین جویریة، أم المؤمنین ميمونة، د الله د محبوب لور فاطمة، فاطمة بنت قيس، زينب بنت أم سلمة، أم أئمن الحبشیة، د پيغمبر ﷺ خادمه أم يوسف او غامدية.

د اسلامي عصرونو په اوږدو کې د فتوا د تاريخ په اړه څېړونکي په دې پوهیږي چې «د الله له لوري د لاسليک کوونکو مېرمنو» د لوړې سلنې لرونکي دغه شمېر په نبوي عصر کې په فقه او افتاء کې د ښځې د رول او ونډې اندازه څرګندوي.

<sup>۳</sup> - اليحصبي، ابو الفضل القاضي عياض بن موسى (۵۴۴هـ مړ)، ترتيب المدارک وتقريب المسالك ۶/ ۱۵۱، ط: مطبعة فضالة - المحمدية، المغرب.

<sup>۴</sup> - ابن القيم الجوزية، ابو عبد الله محمد بن ابی بکر بن أيوب (۷۵۱هـ مړ)، إعلام الموقعين عن رب العالمين ۲/ ۱۸، ط: دار ابن الجوزي للنشر والتوزيع، المملكة العربية السعودية، لومړی چاپ ۱۴۲۳هـ.



بي بي عائشة او فتوا

د لومړۍ پېړۍ د مفتیانو تر منځ د بنځینه و شتون د أم المؤمنین عائشې رضي الله عنها په فقه او ديني پوهه کې ښه څرگند پېري، د فتوا تاريخپوهانو عائشة د هغو اوو صحابه و له ډلې شمېرلې، چې له نورو ډېر يې «د الله له لوري لاسليک» کړی يا فتوا ورکړې ده، لکه څرکنده، چې حافظ ذهبي او امام ابن القيم وايي: «د امت تر ټولو پوهه مېرمن وه»؛ او لکه د الطبقات الكبرى مولف ابن سعد بصري (۲۳۰ هـ مړ) چې ليکلي: «د ابوبکر، عمر او عثمان رضي الله عنهم په خلافت کې يې په مستقل ډول فتوا ورکوله او تر مرگه يې همداسې فتوا صادرول جاري ساتلي وو» او «د پېغمبر ﷺ نږدې ملگرو او مشرانو صحابه و لکه عمر او عثمان رضي الله عنهما به بي بي عائشې ته خلک ورلېږل او د پېغمبر د ستو په اړه به يې پوښتنه ځينې کوله»<sup>۵</sup>.

د حديثو او فتوا برخه کې د بي بي عائشې د روايتونو ډېروالی له دې امله و چې هغه د الله رسول ﷺ ته له هر چا نږدې وه، هغې دومره ډېر فقهي احکام رانقل کړي دي، چې د حديثو امام حاکم نيشاپوري (۴۰۵ هـ مړ) په دې اند و، چې «د شريعت څلورمه برخه له بي بي عائشې رانقل شوې ده». په صحيح البخاري او صحيح مسلم کې له بي بي عائشې څه د پاسه (۲۷۰) حديثونه رانقل شوي دي، چې ډېری يې د شرعي احکامو په اړه دي، شيخ سعيد فايز الدخيل د بي بي عائشې فتواگانې او فقه په يوه ستر کتاب کې راټول کړي، چې نوم يې ورته «موسوعة فقه عائشة أم المؤمنين» ايښی دی.

بي بي عائشه رضي الله عنها په مستقلو فتواوو او ځانگړو فقهي آراءو مشهوره ده، لکه له محرم پرته د ښځې د سفر په اړه چې د هغې وينا مشهوره ده چې که کومې ښځې ته ځان له فتنو خوندي وښکارېد؛ نو تنها سفر کولی شي، له امام زهري نه په دې اړه نقل شوي، چې «د بي بي عائشې په وړاندې وويل شو، چې ښځه به له محرم پرته سفر نه کوي، نو عائشې وويل: هره ښځه محرم نه لري»<sup>۶</sup>.

شيخ سعيد الدخيل د بي بي عائشې په اړه په خپل ياد کتاب کې دې ته اشاره کړې، چې ډېری فتواوې يې له دې مخې دي، چې هغه يوه ځانگړې فقيهه مېرمن وه، ځکه د الله له رسول ﷺ سره تر يوه بام لاندې اوسېدلې وه او له هغه صلى الله عليه وسلم څخه يې داسې څه زده کړي وو، چې

<sup>۵</sup> - مخکينی مصدر ۳۹/۲.

<sup>۶</sup> - ابن سعد، ابو عبد الله محمد بن سعد بن منيع الهاشمي بالولاء، البصري البغدادي (۲۳۰ هـ مړ) الطبقات الكبرى ۱/۲، ۲۸۶، ط: دار الکتب العلمیة - بيروت، لومړی چاپ ۱۴۱۰ هـ.

<sup>۷</sup> - أبو بكر بن أبي شيبة، عبد الله بن محمد بن إبراهيم بن عثمان بن خواستي العبسي (۲۳۵ هـ مړ): مصنف ۳/۳۸۶، ط: مكتبة الرشد - الرياض، لومړی چاپ ۱۴۰۹ هـ.

له دې پرته نورو خلکو نه وو زده کړي. بل پلو د هغې او د الله د رسول تر منځ ژوند کې ډېر داسې څه وو، چې له نورو سره نه وو او وروسته د همدې په واسطه اسلامي امت ته رسېدلې دي. د بي بي عائشې فقهي ونډه يوازې په فتوا او د سنتو په بيانولو پورې محدوده نه وه؛ بلکې له صحابه و سره يې په مسايلو بحث کاوه، او د خپل پلار ابو بکر صديق او عمر رضي الله عنهما په څېر د لويو صحابه و په فتواگانو يې استدراک کاوه، علامه بدر الدين زركشي (۷۹۴هـ م) په صحابه کرامو د هغې استدراکات په يوه خونډور کتاب کې راجمع کړي دي، چې نوم يې: «الإجابة لإيراد ما استدرکته عائشة على الصحابة» ورته ايښی دی. عائشې رضي الله عنها دغه راز ډېرې مفتيانه روزلې دي، چې له هغې وروسته يې فتواوې ورکولې، له ام المومنين عايشې نه ډېرو زياتو خلکو فقه او نور ديني علوم زده کړل، چې ځينې يې د خپل کور ښځې وې، لکه د هغې خور ام کلثوم او خوري يې عبد الرحمن.

عمره بنت عبد الرحمن الأنصاريه... د عايشې شاگرده او د هغې په غير کې رالويه شوې، چې ستره عالمه، فقيهه او حجة وه، او فقيهه او عالمه صفيه بنت شيبه أم منصور القرشيه، او فقيهه، عالمه، عامله او زاهده ام الدرداء الصغرى چې ټول علماء د هغې په فقه، عقلمندۍ، پوهه او لويوالي متفق دي.<sup>۸</sup>

دمشق کې ترې ډېرو شاگردانو درسونه لوستل او د وخت خليفه عبد الملک بن مروان يې د درسونو حلقو کې کښېناسته، دا ټول هغه څوک وې چې د بي بي عايشې په لاس وروزل شوې او د هغې له مړينې وروسته يې د فتوا ورکولو دنده پر مخ وړله.

### عالماني چې مشهورو علماو ته يې درس ورکاوه

د تابعينو په وخت کې په نبوي ښار کې اووه ستر علماء، چې د (د مدينې اووه فقهاء) په لقب مشهور شول، د تراجمو کتابونه څرگندوي چې دغو ټولو اوو مشهورو عالمانو له ښځينه فقيهانو علم ترلاسه کړی و، لومړنی يې سعيد بن المسيب (۹۴هـ م) دی، چې له عايشې او ام سلمې نه يې زده کړه کړې وه. بل عروة بن الزبير (۹۳هـ م) دی، له خپلې مور اسماء بنت ابي بکر الصديق او له خپلې خاله ام المومنين عايشې نه يې علم زده کړی، چې له دې سره ملازم هم پاتې شوی او فقه يې ترې زده کړې ده. بل قاسم بن محمد بن ابي بکر الصديق (۱۰۷هـ م) دی، چې د خپلې عمې ام المومنين عايشې په غير کې رالوی شو، ديني پوهه يې ترې واخيسته او ډېر زيات روايات يې ترې وکړ، نور هم همداسې... او اووم تن يې فقيه او شاعر عبيد الله بن عبد الله الهذلي (۹۸هـ م) دی، چې له بي بي عايشې او ام سلمې رضي الله عنهما نه يې علم ترلاسه کړی و.

د مذهبونو په امامانو کې د کوم يوه په اړه ډېر داسې څه نه دي نقل شوي، چې له ښځو يې زده کړه کړې وي، خو د مدينې امام مالک بن انس (۱۷۹هـ م) له يوې ښځينه عالمې علم حاصل کړی

<sup>۸</sup>- أبو الفداء، اسماعيل بن كثير القرشي البصري (۷۷۴هـ م)، البداية والنهاية ۱۲/۳۳۶، ط: دار هجر للطباعة والنشر والتوزيع والاعلان، لومړی چاپ. او تاريخ الاسلام د حافظ ذهبي ۶/۲۳۳.

دی، چې هغه عائشة بنت سعد بن أبي وقاص ده او په (کوچنی عائشه) مشهوره ده. دغه راز د امام مالک لور فاطمې له خپل پلار نه علم اخیستی و، دا هغه ښځه ده چې حافظ ناصر الدین دمشقي (۸۴۲هـ م) د امام مالک د مشهور کتاب موطأ په روایت کونکو کې ذکر کړې ده، هغه وايي: «د مالک یوه لور وه چې د هغه علم یې حفظ کاوه...، او د دروازې شا ته به ولاړه وه، کله به چې د امام کوم شاگرد د حدیثو په لوست کې غلط شو، دې به دروازه په گوتو ووهله، نو د پلار به یې پام شو او د شاگرد غلطی به یې ورسره کړه»<sup>۹</sup>.

فقهې او فتوا ته د امام اعظم ابو حنیفه رحمه الله د ورگرځېدو یو لامل هم د یوې ښځې یوه پوښتنه بلل شوی دی.

په ورپسې وختونو کې وینو، چې نامتو فقهې شخصیت امام ابو محمد بن حزم (۴۵۶هـ م) چې په خپل ظاهري مذهب او په هر علم کې په پوهه پېژندل شوی دی، د زده کړې د پیل او ښځو سره د خپلې علمي اړیکې په اړه وايي: «ما ښځې ولیدې او د هغو له داسې رازونو خبر یم چې تقریباً له ما پرته نور څوک ترې نه دي خبر، ځکه زه د هغوی په غېرو کې تربیه او د هغوی په لاسونو رالوی شوم، تر دې چې له دوی پرته مې نور څوک نه پېژندل...؛ همدوی قران کریم را زده کړ، ډېر شعرونه یې راوښودل او په لیک او خط یې پوه کړم»<sup>۱۰</sup>.

همدا ښځو سره د دې لوی عالم لومړنۍ ملگرتیا د دې لامل شوه، چې هغه په پخواني تاریخ کې د بشري روان یو ستر شنونکی شو، په ځانگړې توگه په هغو چارو کې چې د ښځو اړوند دي. او که شوق ته مخ واړوو نو په همدې پنځمه هجري پېړۍ کې وینو چې د خطیب بغدادی په څېر سپری چې په «حافظ المشرق» مشهور دی، له فقیهې او محدثې طاهره بنت أحمد التنوخیة (۴۳۶هـ م) نه یې احادیث اورېدلي او زده کړي دي، خطیب بغدادی له هغې نه روایت کړی او بیا یې د نوموړې له خولې د هغې استاذان ښودل، خو طاهره په دې افسوس ښيي چې خپل کتابونه یې ضایع شوي دي.<sup>۱۱</sup>

دغه راز امام ابن عساکر (۵۷۱هـ م) په «معجم النسوان» نومي کتاب کې د خپلو ۸۰ تنو ښځینه استاذانو تراجم (د ژوند لنډ معلومات) ذکر کړي دي، او د حافظ السلفي (۵۷۶هـ م) یوه شاگرد د هغه د ښځینه استاذانو جلا معجم<sup>۱۲</sup> جوړ کړی دی، او حافظ ذهبي له ډېرو ښځو روایت کړی، چې د خپلو شیوخو په کتاب کې یې ذکر کړي دي.

<sup>۹</sup> - ترتیب المدارک وتقريب المسالك د قاضي عياض ۱/۱۱۶.

<sup>۱۰</sup> - الظاهري، أبو محمد علي بن أحمد بن سعيد بن حزم الأندلسي القرطبي (۴۵۶هـ م)، رسائل ابن حزم الأندلسي ۱/ ۱۶۶، ط: المؤسسة العربية للدراسات والنشر.

<sup>۱۱</sup> - أبو بكر أحمد بن علي بن ثابت بن أحمد بن مهدي الخطيب البغدادي (۴۶۳هـ م)، تاريخ بغداد ۱۴/ ۴۴۵، ط: دار الكتب العلمية - بيروت، لومړی چاپ ۱۴۱۷هـ.

<sup>۱۲</sup> - هغه کتاب چې په الفبايي ترتيب مرتب وي.

دغه راز امام نجم الدین بن فهد المکی (۸۸۵هـ م) څرګنده کړې ده، چې زما ۱۳۰ تنه ښځینه استاذانې وې، او حافظ ابن حجر عسقلاني په خپل کتاب «الدرر الکامنة فی اعیان المائة الثامنة» کتاب کې د ۱۷۰ تنو ښځینه محدثینو تراجم ذکر کړي، چې ۵۴ یې د ده خپلې استاذانې دي. هغه په خپل مشهور کتاب «تقریب التهذیب» کې د ۸۲۴ تنو ښځو تراجم راخیستی، چې د احادیثو په روایت مشهورې وې، د پام وړ ده چې د دې کتاب راویان یوازې هغه خلک دي چې په صحیحینو او سنن اربعو کې یې په کوم کتاب یا ټولو کې روایات شته دي. د حافظ ابن حجر د شاګرد حافظ سخاوي (۹۰۲هـ م) ۸۵ ښځینه استاذانې وې، چې په «الضوء اللامع» کتاب کې یې ذکر کړې دي، او د همدغه د همعصر عالم حافظ جلال الدین سیوطي (۹۱۱هـ م) ښځینه استاذانې ۴۴ ته رسېدلې وې.

سره له دې چې د امام ابن شهاب الزهري رحمه الله (۱۲۴هـ م) دا وینا مشهوره ده چې «حدیث نارینه دی، نران یې خوښوي او ښځې نه»<sup>۱</sup> خو حافظ ذهبي د خلکو په ذهنونو خپله دا وینا ورننویسته، چې «ما په ښځو کې هیڅ داسې ښځه نه ده لیدلې چې یا احادیثو کې پر وضع مشهوره وي او یا علماو له هغې د احادیثو روایت ترک کړي وي»<sup>۲</sup> دا دوه ویناوې د هر عالم د وخت د مسلط وضعیت څرګندونه کوي، داسې چې د امام زهري په وخت کې د حدیثو طلب او روایت داسې څه وو، چې د سړو مسلک او تخصص بللی شو، خو د حافظ ذهبي په وخت کې په اسلامي نړۍ کې ډېرې ښځینه محدثینې وې، په ځانګړي ډول په علمي کورنیو کې، ځکه د علم او حدیثو په طلب پسې د وتلو او سفر فرصت مېرمنو ته برابر نه و.

شمېرې ښيي، چې په اوومه او اتمه هجري پېړیو کې یوازې په مصر او شام کې د ښځینه محدثینو شمېر ۳۳۴ تنه وې، چې د وخت مشهورو محدثینو ترې احادیث اخیستل او بېلګې یې مور وړاندې ذکر کړې، لکه حافظ ابن حجر او نور؛ په عمومي توګه په یادو زمانو کې د حدیثو په علم هیڅ مشغول عالم داسې نه و چې لږ تر لږه له یوې محدثې ښځې یې زده کړه نه وي کړې.

### مفتیانې؛ وخت او ځای ته په کتو

که د فقهيې او په محدود ډول د فتوا ورکولو مجال ته وګورو، و به مومو، چې د اسلامي نړۍ هیڅ لوری په هیڅ وخت کې له فتوا ورکونکو ښځو خالي نه و، په درېیمه هجري پېړۍ کې په قبروان کې «د تونس دوه فقیهانې» - د تونسي ثقافت د تاریخپوه حسن حسني عبدالوهاب په تعبیر - گورو، چې لومړۍ اسماء بنت أسد بن الفرات (۲۵۰هـ ش اوخوا) ده، چې له خپل پلاره یې زده کړه

۱۳ - أبو بکر أحمد بن مروان الدینوري المالکي (۳۳۳هـ م)، المجالسة وجواهر العلم ۳/ ۴۲۵، ط: دار ابن حزم بیروت - لبنان. ابن عساکر په تاریخ دمشق او ابن عدی په الکامل فی ضعفاء الرجال کې هم راخیستی دی.

۱ - د درواغو احادیث جوړول.

۱ - الذهبی، شمس الدین أبو عبد الله محمد بن أحمد بن عثمان بن قایماز الحافظ (۷۴۸هـ م)، میزان الاعتدال ۴/ ۶۰۴، ط: دار المعرفة للطباعة والنشر، بیروت - لبنان، لومړی چاپ.

وکړه او د مناظرو او پوښتنو ځوابولو په مجالسو کې یې گډون کاوه، هغه سره له دې چې پلار یې د مالکي مذهب مشهور فقیه و، خو خپله د حنفي مذهب فقیه وه. د تونس دوهمه فقیهه خدیجه بنت الامام سحنون ده، چې په ۲۷۰هـ کې وفات شوې ده، پلار یې د مالکي مذهب دویم موسس او په اسلامي غرب کې د دې مذهب خپروونکی و، د مالکي فقهې د رجالو مترجم قاضي عیاض د هغې په اړه وايي: «هغه له بهترینو خلکو څخه وه»<sup>۱۶</sup>.

او تونس ته نږدې په ورته وخت کې، په مصر کې د اسماعیل بن یحیی المزني - چې د شافعي مذهب گټونکی بلل کېده - خور لویه فقیه وه، چې له خپل دغه ورور سره به یې بحث او مقابله کوله، د دې مقابلې عجیبه اثر دا شو، چې د هغې یاد د غفلت ښکار شو، او یوازې د «د المزني خور» په نوم پېژندل کېده. حافظ سیوطي (۹۱۱هـ م) په «حسن المحاضرة» کې څرگنده کړې ده، چې «نوموړې د امام شافعي درسي مجالسو ته حاضرېده»<sup>۱۷</sup> ځکه فقیه رافعي په دې خبره چې «المزني په المختصر کې له داسې چا روایت کړی چې باور پرې لري او هغې له شافعي څخه روایت کړی» په تبصره کې ویلي، چې: «ځینې شارحانو ویلي چې دا ورته خپلې خور له شافعي نه روایت کړی دی... خو د ده خوښه نه وه چې نوم یې څرگند کړي»<sup>۱۸</sup>.

او لکه څنگه چې د هغې ورور المزني د هغې نوم له پامه غورځولی، دغسې د تراجمو کتابونو د هغې په اړه معلومات او د وفات نېټه له پامه غورځولې ده، پرته له دې چې حافظ سیوطي ویلي، چې «ابن السبكي او ايسنوي نوموړې په الطبقات کې ذکر کړې ده». او داسې برېښي چې دا د امام ابو جعفر الطحاوي الأزدي (۳۲۱هـ م) مور ده؛ ځکه مزني د ده ماما و او له دې پرته د هغه د بلې خور یاده بېخي شوې نه ده.

په انډلس کې د هغه ځای تاریخپوه ابن عميرة الضبي (۵۹۹هـ م) فاطمة بنت یحیی بن یوسف المغامي (۳۱۹هـ م) ذکر کړې ده او د هغې په توصیف کې یې ویلي: «هغه عالمه، فقیهه او پرهېزگاره وه، قرطبه کې واوسېده او هملته مړه شوه...، د هیڅ ښځې جنازه کې دومره خلک نه وو لیدل شوي لکه د دې جنازه کې چې وو»<sup>۱۹</sup>. عراق کې أم عیسی بنت ابراهیم الحربي (۳۲۸هـ م) وه، «عالمه او فاضله ښځه وه او په فقهې مسایلو کې یې فتوا ورکوله»<sup>۲۰</sup>؛ دغه راز د قاضي

۱- ترتیب المدارک وتقريب المسالك ۵۷/۴.

۱- السیوطي، عبد الرحمن بن أبي بکر، جلال الدين (۹۱۱هـ م)، حسن المحاضرة في تاريخ مصر والقاهرة ۱/۳۹۹. ط: دار احیاء الکتب العربية - مصر، لومړی چاپ.

۱- عبد الکریم بن محمد الرافعي القزوينی (۶۲۳هـ م)، فتح العزیز بشرح الوجیز = الشرح الکبیر للرافعي ۹۲/۶، ط: دار الفکر.

۱- الضبي، أبو جعفر أحمد بن یحیی بن أحمد بن عميرة (۵۹۹هـ م)، بغية الملتئم في تاريخ رجال أهل الأندلس ۱/۵۴۷. ط: دار الکتب العربي - القاهرة.

۲- البغدادي، أبو بکر أحمد بن علی بن ثابت بن أحمد بن مهدی الخطیب (۴۶۳هـ م)، تاريخ بغداد ۱۶/۶۳۱، ط: دار الغرب الاسلامي - بيروت.

الحسين المحاملي لور أمّة الواحد وه، چې د شافعي مذهب فقيه وه، چې د شافعيانو له شيخ ابو علي بن أبي هريرة (۳۴۵هـ م) سره يې په گڼه فتوا ورکوله، خطيب بغدادی په خپل تاريخ کې د هغې په اړه وايي، چې «نوموړې د قاضي ابو الحسين محمد بن أحمد بن القاسم بن اسماعيل المحاملي مور وه، فاضله او عالمه ښځه وه او د شافعي مذهب فقه يې له هر چا ښه ياده وه، د قران حافظه هم وه او د فرايضو، نحوې او نورو علومو عالمه هم وه، او احاديث يې هم روايت کول»<sup>۱</sup>.

په لرې ختيځ کې په خراسان کې د تراجمو کتابونو د ام الفضل عائشة بنت أحمد الكمساني المروزيه (۵۲۹هـ م) په اړه خبر راکړی او هغه يې «عالمه او فقيهه ښځه بللې...، چې له خپلې انا عيني بنت زكريا المكي الهلالي» نه يې زده کړه کړې وه.<sup>۲</sup> په همدې پيړۍ کې د پرهېزگارې عالمې.. شهدة بنت أحمد الأبري (۵۷۴هـ م) په اړه لولو، چې «لويه عالمه وه...، ټولې دنيا پېژنده او په گڼو علومو، په ځانگړې ډول فقه کې يې ستره ونډه درلوده، هغه د پردې شا ته کښېناسته او شاگردانو ته يې درسونه ويل، چې ستر شمېر شاگردان يې لرل»<sup>۳</sup>.

په ښځينه فقيهانو کې يوه مشهوره ښځه چې فتوا يې ورکوله او په حنفي مذهب کې يې اثرات پرېښي: مفتيه فاطمة بنت علاء الدين السمرقندي ده، چې پلار يې د «تحفة الفقهاء» کتاب مؤلف و او د ۵۴۰هـ کلونو شاوخوا کې وفات شوی و، همدا د «بدائع الصنائع» د ليکوال امام علاء الدين الكاساني ښځه وه، چې مېړه يې په ۵۸۷هـ کال وفات شوی او دا له هغه مخکې وفات شوې وه. فقه يې له خپل پلاره زده کړه او د هغه کتاب «التحفة» يې حفظ کړ.. مذهب يې په ښه توگه نقل کاوه، کله به داسې کېدل چې مېړه يې الكاساني به په کومه فتوا کې له وهم سره مخ شو، نو دې به سمه فيصله وروښوده او غلطې به يې هم ور په گوته کړه، بيا به يې مېړه د دې خبرې ته راوگرځېدل.. هغې فتوا ورکوله.. لومړی به په صادرېدونکو فتواگانو د هغې او د هغې د پلار سمرقندي لاسليک کېده او وروسته يې چې له کاساني سره واده وکړ، نو په صادرېدونکو فتواگانو به د درې واړو لاسليک کېده.<sup>۴</sup>

په اوومه پيړۍ کې د امام السيد أحمد الرفاعي الكبير (۶۰۷هـ م) لور فاطمه وینو، چې «د الله د دين فقيهه» وه، دغه راز زينب بنت ابي القاسم وه چې په أم المؤيد مشهوره وه.. هغې ستر ستر عالمان ليدلي وو، مخامخ او په «اجازه» يې علم ځينې اخيستی و، لکه د مشهور تفسير «الكشاف»

<sup>۱</sup> - البغدادي، أبو بكر أحمد بن علي بن ثابت بن أحمد بن مهدي الخطيب (۴۶۳هـ م)، تاريخ بغداد ۱/۱۶، ۶۳۲، ط: دار الغرب الاسلامي - بيروت.

<sup>۲</sup> - عبد الكريم بن محمد بن منصور التميمي السمعاني المروزي، أبو سعد (۵۶۲هـ م)، المنتخب من معجم شيوخ السمعاني ۱/۱۹۰۲، ط: دار عالم الكتب - الرياض، لومړی چاپ ۱۴۱۷هـ.

<sup>۳</sup> - البغدادي الخطيب (۴۶۳هـ م)، تاريخ بغداد ۱۵/۳۹۴، ط: دار الغرب الاسلامي - بيروت. إكمال الإكمال د ابن نقطة، ترجمه شمېره (۳۵۴۵).

<sup>۴</sup> - الحنفي، عبد القادر بن حمد بن نصر الله القرشي، أبو محمد، محيي الدين (۷۷۵هـ م)، الجواهر المضية في طبقات الحنفية ۲/۲۷۸، ط: مير محمد كتب خانه - کراچي..

لیکوال زمخشري چې «اجازه» ورکړې وه، دغه راز علامه، مؤرخ، قاضي القضاة ابن خلکان (۶۸۱هـ م) له نوموړې څخه «اجازه» درلوده.<sup>۲</sup>

اتم هجري پېړۍ د محدثينو او موسوعي فقهاو په ډېروالي مشهوره ده، وړاندې مو «الدرر الکامنة في أعيان المائة الثامنة» ته اشاره وکړه چې حافظ ابن حجر په کې د دې پېړۍ ډېرې فقيهانې، عالمانې او د حديثو پوهانې ذکر کړې دي. په دغه وخت کې بنځينه عالمانو ته بېلا بېل لقبونه ورکړل شول، چې خوندورې معناوې يې درلودې، لکه د علماوو ميره، د فقهاوو ميره يا مشره، د قاضيانو سيدة او... چې په عربي ژبه «ست العلماء، ست الفقهاء، ست القضاة» ويل کيږي.

ځينې هغه عالمانې چې دا لقبونه ورکړل شوي وو، دا دي: ست العلماء بنت شيخة رباط درب المهراي (۷۱۲هـ م)، ست الفقهاء أمة الرحمن ابنة ابراهيم الصالحية الحنبلية (۷۲۶هـ م)، ست الفقهاء بنت الخطيب شرف الدين العباسي (۷۶۵هـ م)، دې او د دې ورور علاء الدين له حافظ ابو الحجاج المزي سره گډ د «أمالي الجوهری» روايت کاوه، بله يې خور ست القضاة بنت الخطيب وه. دغه راز حافظ ذهبي دوه مېرمنې يادې کړي، چې يوه ست الوزراء بنت عمر بن المنجی (۷۱۶هـ م) ده او د وخت نابغه يې بللې ده، او بله ست الملوك فاطمة بنت علي بن أبي البدر ده چې په ۷۱۰ هجري کې وفات شوې ده.

په نهمه پېړۍ کې ځينو څېرو نکو د هغو بنځينه فقيهانو شمېر بنودلی، چې له مکې مکرمې سره يې يو ډول تړاو درلود، يا هلته اوسېدې، يا يې گاونډې کې او يا يې تگ راتگ درلود، چې ټولې شاوخوا ۲۷۰ تنه وې، دغه راز هغه بنځې چې امام سخاوي په خپل کتاب «الضوء اللامع لأهل القرن التاسع» کې د هغوی تراجم ذکر کړي دي، شمېر يې ۱۰۸۰ ته رسيږي،<sup>۳</sup> چې ډېرې يې د فقهيې او حديثو عالمانې دي، دا په دې دلالت کوي، چې د فقهيې او فتوا برخه کې د بنځو خدمت او هلې ځلې بايد له سره تدوين او و ارزول شي.

په لسمه هجري پېړۍ کې «استاذة عالمه او عامله» أم عبد الوهاب بنت الباعوني الدمشقيه (۹۲۲هـ م) وینو، چې «د زمانې نوميالی بلل کيږي.. هغه قاهرې ته بوتلل شوه او لوی علم يې ترلاسه کړ، چې د وخت د علماو له لوري د فتوا او تدریس اجازه ورکړل شوه».<sup>۴</sup> په يوولسمه پېړۍ کې د مکې محدثه «قریش بنت عبد القادر الطبري (۱۱۰۷هـ م) د يادونې وړ ده، «هغه د يوې سترې علمي کورنۍ فقيهه مېرمن وه او په خپل کور کې پرې شاگردانو د احاديثو کتابونه لوستل. د

<sup>۲</sup> - ابن المستوفي، المبارک بن أحمد بن المبارک بن موهوب اللخمي الاربلي (۶۳۷هـ م) تاريخ اربل ۲/ ۲۵۶، ط: وزارة الثقافة والاعلام، دار الرشيد للنشر - العراق.

<sup>۳</sup> - د همدې کتاب دولسم جزء معجم النساء ته ځانگړی دی او ټول دغه تراجم په کې شته دي.

<sup>۴</sup> - خير الدين بن محمود بن محمد بن علی بن فارس، الزرکلي الدمشقي (۱۳۹۶هـ م)، الأعلام ۳/ ۲۴۱، ط: دار العلم للملايين، پنځلسم چاپ.

«فهرس الفهارس» لیکوال نوموړې «د حجاز له اوو تنو لویو علماو څخه بللې ده، چې په یوولسمه او ورپسې پېړیو کې پرې د حدیثو علم مضبوط شو»<sup>۲۸</sup>.

### د منبرونو واعظانې

د اتمې هجري پېړۍ تاریخپوهانو د أم زینب فاطمة بنت عباس البغداديّة (۷۱۴ هـ مړه) ژوند ته ډېر پام کړی، نوموړې په ۶۸۴ هجري کال په قاهره کې د «رباط البغداديّة» په نوم یو مرکز تاسیس کړ، حافظ ذهبي د هغې په اړه وایي: «شیخه، مفتیه، فقیهه، عالمه حنبلیه ده»<sup>۲۹</sup>

تاریخپوه صلاح الدین الصفدي (۷۶۴ هـ مړ) لیکي، چې هغه منبر ته پورته کېده او ښځو ته یې وعظونه کول، چې له امله یې د دمشق ښځې اصلاح شوې، له (۷۰۰) کلونو وروسته مصر ته ولاړه، هلته ترې مېرمنې مستفیدې شوې او نوموړې خورا مشهوره شوه، د هغې په نوم چې کوم مرکز جوړ و، دنده یې دا وه چې بې کوره شوې مېرمنې به په کې خوندي وې، تر هغه چې خپلو کورونو کې به ځای پر ځای شوې، او په دې مرکز کې د اوسېدو موده کې په خورا پابندی، پاملرنه او په عبادت بوختې اوسېدې. فقهي سره د دغې بغدادی حنبلي مفتي صاحبې د اړیکې په اړه صفدي وایي: «له شیخ شمس الدین او نورو علماو نه یې فقه زده کړه... په فقه پوه وه او له پېچلو مسألو او ژورو نکاتو سره یې اشنا وه»<sup>۳۰</sup>.

علم او دیني پوهه یې دومره وه، چې د حافظ ابن تیمیه غوندې سړي یې په اړه تعجب کاوه او د هغې څیرکتیا یې ستایله، یوازې ابن تیمیه نه، د هغه شاگرد حافظ ذهبي یې هم ستاینه کړې، هغه وایي: «نوموړې د خلکو تر منځ خورا منلې وه او په زړونو کې یې ځای درلود، زه یې یو ځل لیدو ته ورغلی وم، د هغې دروند خوی او عاجزي مې خوښه شوه، او ښځو د نوموړې په څېر ډېرې لږې لوبې زیږولې دي»<sup>۳۱</sup>.

له دې بغدادی محترمې وړاندې یوه بله د دمشق عالمه وینو، چې منبر ته د پورته کېدو له امله «عالمه» ورته ویل کېده، هغه د شافعي فقیه شهاب الدین الأنصاري (قاضي خلیل) مشهور په «ابن العالمیة» مور وه، دا چې هغې ته ولې «عالمه» ویل شوه، قطب الدین الیونیني (۷۲۶ هـ مړ) یې په اړه وایي: «کله چې د وخت لوی عادل پاچا په کال ۶۱۵ هجري کې مړ شو، نو خلک د یوې ښځې په لټون کې وو، چې د پاچا په تعزیه یا غم رازي کې وینا وکړي، نو دا نېکه ښځه یې یاده

۲- الکتاني، محمد عبد الحی بن عبد الکبیر بن حمد الحسنی الادریسی (۱۳۸۲ هـ مړ)، فهرس الفهارس والأثبات ومعجم المعاجم والمشيخات والمسلسلات ۱/ ۲۵۲، ط: دار الغرب الاسلامی - بیروت. دویم چاپ

۲- شمس الدین أبو عبد الله محمد بن أحمد بن عثمان بن قایماز الذهبي (۷۴۸ هـ مړ)، العبر فی خبر من غیر ۴/ ۴۰، ط: دار الکتب العلمیة - بیروت. البداية والنهاية د ابن کثیر ۱۴/ ۷۲.

۳- صلاح الدین خلیل بن أبیک الصفدي (۷۶۴ هـ مړ) أعيان العصر وأعوان النصر ۴/ ۲۸، ط: دار الفكر المعاصر، بیروت - لبنان، لومړی چاپ.

۳- الصفدي، صلاح الدین خلیل بن أبیک (۷۶۴ هـ مړ)، أعيان العصر وأعوان النصر ۴/ ۲۸، ط: دار الفكر المعاصر، بیروت - لبنان، دار الفكر، دمشق - سوريا، لومړی چاپ.



کړه او بیا خلک ورپسې ورغلل، خو دې له وینا او وعظ کولو انکار وکړ، ځکه د هغې په خبره؛ ما له داسې حالت سره مناسبې خبرې نه شوې کولې، خو خلکو پرېښوده او مجبوره یې کړه چې وینا وکړي. دې عالمې د «ابن نباتة، ۳۷۴ هـ م» ډېرې خطبې یادې کړې وې، خپله وایي، چې د وینا ځای ته په لاره مې له الله جل جلاله نه سوال کاوه چې په دې محفل کې پاتې را نه شم او له ډېره هیسته لږزې نیولې وم. هغه وایي: کله چې ورسېدم او منبر ته پورته شوم، ډار مې له زړه ووت او مطمئن شوم، لږ تلاوت مې وکړ او «د مرګ خطبه» مې وویل... چې خورا قوي خطبه وه، نو د مجلس خلکو دومره وژړل چې نور کله یې داسې نه وو ژړلي»<sup>۳</sup>؛ دې وروسته هغه «عالمه» ونومول شوه.

د «ابن العالمه» په لقب یو بل لوی عالم هم مشهور دی، چې هغه «ابو الفضل بن العالمه» دی، چې په «الإسکاف» مشهور دی او په ۵۳۰ هجري کې وفات شوی دی. دغه راز ابو العباس أحمد بن أسعد هم په «ابن العالمه» مشهور دی، چې مور یې «دهن اللوز» نومېده او د دمشق ستره عالمه وه.

### تالیفات نه کول د هېرېدو لامل

څرګنده ده چې له ځان وروسته علمي اثار پرېښودل انسان ژوندی ساتي، خو ډېر لږ داسې کيږي چې یو عالم تألیف و نه کړي او د هغه علم او یاد تر ډېره پاتې شي، همدا کمی د اسلامي نړۍ له ښځینه پوهانو هم شوی دی او سره له دې چې په بېلا بېلاو زمانو کې ښځو پراخ علمي حضور درلود، خو نه کتابونو د هغوی فقهي اقوال راخیستي او نه یې د هغوی مذهبونه ذکر کړي دي، غیر له هغو چې له أمهات المؤمنین او په ځانګړي ډول له بي بي عیښې رضي الله عنها نه یې را نقل کړي دي، زما په آند د دې کار څلور لاملونه کېدی شي:

لومړی دا چې فقهاو د اقوالو په رانقلولو کې د قایل شهرت او نوم ته ډېره توجه کوله، همدا لامل دی چې د هر ځای د لویو علماو اقوال یې راخیستي دي.

دویم دا چې ډېری ښځینه فقیهانې او مفتیانې یا د خپل عالم پلار، یا ورور او یا خاوند په څنګ او پالنه کې وې او د دوی په نوم ډېر اقوال نه دي صادر شوي.

درېیم دا چې ښځینه عالمانو د کتابونو تالیف ته هیڅ پاملرنه نه ده کړې، حال دا چې یوازې کتابونه کولی شي، چې اقوال ژوندي وساتي او تلپاتې یې کړي.

څلورم دا چې د دغو ښځینه پوهانو کورنیو نه دي غوښتي چې د هغوی نومونه ووځي، لکه وړاندې مو چې د المزني په اړه وویل، چې د خپلې خور نوم یې څرګند نه یاداوه، ځینې څېړونکي ان په دې اند دي چې دا له دې امله چې عربو د ښځې او ټولنې په اړه خپلو پخوانیو عادتونو ته مخ اړولی و، خو دا خبره ډېره پخه ځکه نه ده، چې دغه ښځینه فقیهانې او عالمانې یوازې په عربي ټولنه کې نه وې، بلکې وینو چې ستر شمېر په غیر عربو کې هم وې.

<sup>۳</sup> - الیونیني، قطب الدین أبو الفتح موسی بن محمد (۷۲۶ هـ م)، ذیل مرآة الزمان ۳/ ۷۵، ط: دار الکتاب الاسلامی - القاهرة، دویم چاپ.

نورو څېړونکو له ډېرو خوارو وروسته موندلې ده، چې له دویمې هجري پېړۍ را په دې خوا تر دولسمې پېړۍ پورې یوازې ۳۶ تنو ښځینه لیکوالو تالیفات کړي، چې ډېری دغه تالیفات اوس ورک دي او د تراجمو په کتابونو کې یې یوازې عنوانونه یا نومونه موندل کېږي. دغه خورا کم شمېر څرگندوي چې د اسلامي نړۍ ښځینه عالمانو تالیف ته څومره لږه توجه کړې، څو خپل علم په کې خوندي کړي، همدا بې پامې د دې لامل شوی، چې د تراجمو کتابونو په ځانگړي ډول هغه کتابونه چې د فقهاو تراجم په کې خوندي دي، ښځینه عالمانې له پامه وغورځوي.

د محمد خیر رمضان<sup>۱</sup> نوم یوه څېړونکي د تراجمو کتابونه پلټلي او له دې ډېر تعجب کوي، چې د فقهي مذهبونو د تراجمو کتابونو ښځینه عالمانې ولې دومره له پامه غورځولي او په اړه یې هیڅ نه دي ویلي، د هغه په وینا د حنفي مذهب د علماوو د تراجمو په کتاب «الجواهر المضية في تراجم الحنفية» کې یوازې د پنځو ښځینه فقیهانو نومونه ذکر شوي، حال دا چې په کتاب کې ټول ځای شوي تراجم ۲۱۱۵ تنو ته رسېږي. د مالکي تراجمو په کتابونو کې د هیڅ ښځینه عالمې ترجمه نه ده ذکر شوې، د شافعي مذهب اړوند په «طبقات الشافعية الكبرى» کې چې د سبکي (۷۷۱هـ م) کتاب دی، د هیڅ فقیهې ذکر نه شته، حال دا چې دغه کتاب په لسو جلدونو کې دی، یوازې اِسوي د المزني د خور یادونه یې کړې ده، چې د هغې هم نوم نه دی معلوم. د ابن ابي یعلی (۵۲۶هـ م) په «طبقات الحنابلة» کې د هیڅ حنبلي فقیهې یاد نه ده شوې، یوازې دومره ده چې د دې په ځای د «ذکر النساء المذكورات بالسؤال لإمامنا أحمد» تر عنوان لاندې هغه ښځینه یادې شوې دي، چې له امام احمد نه به یې پوښتنې کولې.

په اندلس کې د ښځو د علمي تاریخ دغه له پامه غورځېدل هم په څو قضیو کې څرگندېږي؛ لومړی: د ابو الوليد الباجي (۴۷۴هـ م) د مور اړوند، هغه یوه فقیهه وه خو لکه ابن عساکر الدمشقي چې وایي، د تراجمو کتابونو د هغې په اړه یوازې د هغې له زوی سره اړیکه ذکر کړې ده چې د نوموړي د ولادت تاریخ یې تصحیح کړی، نور یې د هغې په اړه هیڅ څه نه دي راخیستي.<sup>۲</sup> دویمه قضیه: د هغو تراجمو ده چې د «فتح الطیب» لیکوال پرې د اندلس شاوخوا شل تنه مشهورې ښځې ځانگړي کړې دي، خو د دوی تراجم یې داسې ذکر کړي دي، چې د دوی په اړه یې پروایي په کې په څرگنده توگه ښکاري، غیر له ځینو تراجمو څخه، ډېری ښځینه عالمانې چې نوموړي ذکر کړي، یوازې د هغوی مفرد نوم یې اخیستی چې لقب غوندې ښکاري، او د اندلس یوه ښار ته یې د هغوی نسبت کړی دی، له دې پرته یې د هغوی اړوند ټول معلومات پرېښي دي، نه یې بشپړ نوم شته، نه د زیږېدو نېټه، نه یې استاذان معلوم دي او نه یې د مړینې وخت. په دغه اهمال کې تر ټولو عجیب شی هغه کیسه ده چې لیکوال د اندلس د دغو مشهورو ښځینه عالمانو د نومونو په پای کې لیکلې ده، هغه وایي: «ویل کېږي چې د «لوشه» د کوم قاضي داسې

<sup>۱</sup>- محمد خیر رمضان بن اسماعیل یوسف، سوریایي لیکوال او تاریخپوه دی، چې گڼ شمېر کتابونه یې لیکلي دي.

<sup>۲</sup>- ابن عساکر، تاریخ دمشق ۲۲/۲۲۶.

یوه ښځه وه چې پر فقهي احکامو او د شخړو اوارولو په اړه له ټولو علماو ښه پوهېده... او چې د دغه قاضي مجلس ته به شخړې او لانجې راوړل شوې، دی به خپلې عالمې مېرمن ته ورغی او سلا به یې ترې واخیسته، هغې به پر پکړه وروښوده». <sup>۳۰</sup> درېیمه قضیه؛ په هغه ځانگړتیا کې څرگندېږي چې اسلامي المغرب پرې مشهور شو، داسې چې د دې ځای خلکو د خپلو مختلفو علماو فتواگانې په یوه کتاب کې راټولې کړې، لکه «المعيار العرب والجامع المغرب، عن فتاوى أهل أفريقيا والأندلس والمغرب»، چې د ابو العباس الونشريسي (۹۱۴ هـ م) کتاب دی، خو په ټولو دولسو جلدونو کې یې د هیڅ فقیهې کومه فتوا نه ده ذکر کړې، همداسې چې له ده وروسته کوم ورته کتابونه لیکل شوي، په ده پسې یې اقتدا کړې ده.

### د مقالې موندنې

#### أ: پایلې او وړاندیزونه

د دې څېړنې په پای کې لاندې پایلې په لاس راغلې:

- ۱- د اسلام په پیل کې په لویه کچه احادیث صحابیاتو امت ته رانقل کړي دي.
- ۲- ځینو پخوانیو علماو خپل کتابونه یوازې د ښځو فتواو او استدراکاتو ته ځانگړي کړي دي.
- ۳- د مفتي د شرطونو په پوره کولو ښځه هم د نارینه په څېر فتوا ورکولی شي.
- ۴- د اسلامي تاریخ په اوږدو کې ښځې ښوونکې، فقیهانې، مفتیانې او واعظانې تېرې شوې دي.
- ۵- تالیفاتو ته د نه پاملرنې له امله ښځینه عالمانې له یاده ویستل شوې دي.

#### ب: مناقشه

- ۱- د اسلام په لومړیو کې گڼ شمېر صحابیاتو د رسول الله صلی الله علیه وسلم سلگونه احادیث امت ته رانقل کړي دي، له دې احادیثو یې استنباطات کړي دي او خلکو ته یې فتاوې ورکړې دي، ان کله هغوی د نورو علماو او چارواکو په ځینو مسایلو نقد هم کړی دی. د علماو له اقوالو څرگندېږي چې د رسول الله صلی الله علیه وسلم په ملگرو کې له (۱۳۰) ډېرو کسانو فتوا ورکوله، چې له شلو ډېرې په کې ښځې وې.
- ۲- د اسلامي تراث لویو علماو خپل ځینې کتابونه یوازې د ښځینه عالمانو فتواو او استدراکاتو ته ځانگړي کړي دي، لکه علامه بدر الدین زرکشي چې د «الإجابة لإيراد ما استدرکته عائشة علی الصحابة» په نوم کتاب کې یې په اصحاب کرامو د بي بي عائشې استدراکات راټول کړي دي.
- ۳- د علماو له لوري بیان شویو د مفتي شرطونو ته په کتو معلومېږي چې اسلام کې د فتوا مدار یوازې د علمیت په ملکه، په اخلاقي بډاینه، د نظر او رایې په سموالي او په استنباط بنا دی، چې اصیل او غلام، نر او ښځه په کې برابر دي.

<sup>۳</sup> - شهاب الدین أحمد بن محمد المقرئ التلمساني (۱۰۴۱ هـ م). نفع الطیب من غصن الأندلس الرطیب، و ذکر وزیرها لسان الدین بن الخطیب ۴/ ۲۹۴، ط: دار صادر - بیروت - لبنان.

۴- د اسلامي تاريخ په اوږدو کې په بېلابېلو وختونو او ځایونو کې داسې عالمانې ښځې موجودې وې، چې تدریس یې کاوه، فتاوی یې ورکولې او ښځینهو ته یې وعظونه کړي دي.

۵- له دې امله چې ښځینه عالمانو او فقیهانو د تالیف برخې ته ځانګړې پاملرنه نه ده کړې، هغوی له یاده ویستل شوي یا له پامه غورځول شوي دي او کتابونو یې تر ډېره ذکر نه دی کړی.

### ج: نتیجه ګیري

د څېړنې نتیجه ګیري دا ده چې د اسلامي امت ښځې د تاریخ په اوږدو کې د علم زده کوونکې، عالمانې، فقیهانې او مفتیانې پاتې شوې دي.

### وړاندیزونه

۱- څېړونکو ته ښایي چې دغه موضوع چې تر ډېره د اهمال ښکار ده، په راتلونکې کې کار پرې وکړي او نړۍ ته وښيي چې د اسلامي تراث په ساتنه او نقل کې ښځینهو ستره ونډه درلودلې ده.

۲- د اسلام د لومړیو وختونو دغه ډول مېرمنې چې صحابیاتې دي، د هغوی د سیرت په رابرسېره کولو څېړونکي کولی شي، د نننیو مسلمانو مېرمنو لپاره غوره بېلګه شخصیتونه معرفي کړي، خو دوی یې پر بل قدم کېږدي او دنیوي او اخروي بریا ترلاسه کړي.

### مصادر او مراجع

#### قران کریم

۱. ابن القيم الجوزية، ابو عبد الله محمد بن ابي بکر بن أيوب (۷۵۱هـ م)، إعلام الموقعين عن رب العالمين، ط: دار ابن الجوزي للنشر والتوزيع، المملكة العربية السعودية، لومړی چاپ ۱۴۲۳هـ.
۲. ابن المستوفي، المبارک بن أحمد بن المبارک بن موهوب اللخمي الاربلي (۶۳۷هـ م) تاريخ اربل، ط: وزارة الثقافة والاعلام، دار الرشيد للنشر - العراق.
۳. ابن سعد، ابو عبد الله محمد بن سعد بن منيع الهاشمي بالولاء، البصري البغدادي (۲۳۰هـ م) الطبقات الكبرى، ط: دار الكتب العلمية - بيروت، لومړی چاپ ۱۴۱۰هـ.
۴. ابن عساکر، أبو القاسم علی بن الحسن بن هبة الله (۵۷۱هـ م)، تاريخ دمشق، ط: دار الفكر للطباعة والنشر والتوزيع.
۵. ابن نقطة، محمد بن عبد الغني بن أبي بکر بن شجاع، أبو بکر، معين الدين، الحنبلي، البغدادي (المتوفى: ۶۲۹هـ م) إكمال الإكمال، ط: جامعة أم القرى - مكة المكرمة.
۶. أبو الفداء، اسماعيل بن كثير القرشي البصري (۷۷۴هـ م)، البداية والنهاية، ط: دار هجر للطباعة والنشر والتوزيع والاعلان، لومړی چاپ.
۷. البغدادي، أبو بکر أحمد بن علی بن ثابت بن أحمد بن مهدی الخطيب (۴۶۳هـ م)، تاريخ بغداد، ط: دار الكتب العلمية - بيروت، لومړی چاپ ۱۴۱۷هـ.

۸. التلمساني، شهاب الدين أحمد بن محمد المقرئ (۱۰۴۱ هـ م)، فح الطيب من غصن الأندلس الرطيب، وذكر وزيرها لسان الدين بن الخطيب، ط: دار صادر - بيروت - لبنان.
۹. الحنفي، عبد القادر بن حمد بن نصر الله القرشي، أبو محمد، محيي الدين (۷۷۵ هـ م)، الجواهر المضبية في طبقات الحنفية، ط: مير محمد كتب خانہ - كراچي.
۱۰. الدينوري، أبو بكر أحمد بن مروان المالكي (۳۳۳ هـ م)، المجالسة وجواهر العلم، ط: دار ابن حزم بيروت - لبنان.
۱۱. الذهبي، شمس الدين أبو عبد الله محمد بن أحمد بن عثمان بن قايماز (۷۴۸ هـ م)، العبر في خبر من غير، ط: دار الكتب العلمية - بيروت.
۱۲. الذهبي، شمس الدين أبو عبد الله محمد بن أحمد بن عثمان بن قايماز الحافظ (۷۴۸ هـ م)، ميزان الاعتدال، ط: دار المعرفة للطباعة والنشر، بيروت - لبنان، لومړی چاپ.
۱۳. الزركلي، خير الدين بن محمود بن محمد بن علي بن فارس، الدمشقي (۱۳۹۶ هـ م)، الأعلام ۳/ ۲۴۱، ط: دار العلم للملايين، پنخ لسم چاپ.
۱۴. السيوطي، عبد الرحمن بن أبي بكر، جلال الدين (۹۱۱ هـ م)، حسن المحاضرة في تاريخ مصر والقاهرة، ط: دار احياء الكتب العربية - مصر، لومړی چاپ.
۱۵. الصفدي، صلاح الدين خليل بن أيبك (۷۶۴ هـ م)، أعيان العصر وأعوام النصر، ط: دار الفكر المعاصر، بيروت - لبنان، لومړی چاپ.
۱۶. الضبي، أبو جعفر أحمد بن يحيى بن أحمد بن عميرة (۵۹۹ هـ م)، بغية الملتبس في تاريخ رجال أهل الأندلس، ط: دار الكتاب العربي - القاهرة.
۱۷. الظاهري، أبو محمد علي بن أحمد بن سعيد بن حزم الأندلسي القرطبي (۴۵۶ هـ م)، رسائل ابن حزم الأندلسي، ط: المؤسسة العربية للدراسات والنشر.
۱۸. العبسي، أبو بكر بن أبي شيبة، عبد الله بن محمد بن إبراهيم بن عثمان بن خواستي (۲۳۵ هـ م): المصنف. ط: مكتبة الرشد - الرياض، لومړی چاپ ۱۴۰۹ هـ.
۱۹. القزويني، عبد الكريم بن محمد الرافي (۶۲۳ هـ م)، فتح العزيز بشرح الوجيز = الشرح الكبير للرافي، ط: دار الفكر.
۲۰. الكتاني، محمد عبد الحي بن عبد الكبير بن حمد الحسيني الادريسي (۱۳۸۲ هـ م)، فهرس الفهارس والأثبات ومعجم المعاجم والمشيخات والمسلسلات، ط: دار الغرب الاسلامي - بيروت. دويم چاپ
۲۱. المروزي، عبد الكريم بن محمد بن منصور التميمي السمعاني، أبو سعد (۵۶۲ هـ م)، المنتخب من معجم شيوخ السمعاني، ط: دار عالم الكتب - الرياض، لومړی چاپ ۱۴۱۷ هـ.
۲۲. الموسوعة الفقهية الكويتية.

۲۳. النووي، ابو زكريا محيي الدين يحيى بن شرف (۶۷۶ هـ م)، آداب الفتوى والمفتي والمستفتي، ط: دار الفكر - دمشق.
۲۴. اليحصبي، ابو الفضل القاضي عياض بن موسى (۵۴۴ هـ م)، ترتيب المدارك وتقريب المسالك، ط: مطبعة فضالة - المحمدية، المغرب.
۲۵. اليونيني، قطب الدين أبوالفتح موسى بن محمد (۷۲۶ هـ م)، ذيل مرآة الزمان، ط: دار الكتاب الاسلامي - القاهرة، دويم چاپ.

## جایگاه اشعار تعلیمی شاعران اخلاق‌گرا در تأدیبات اخلاق جوانان

نویسنده: پوهنمل عبدالصیرحکیمی، پوهنتون شیخ زاید، پوهنځی زبان و ادبیات، دپارتمنت دری  
آدرس ایمیل: [abdulbasirh68@gmail.com](mailto:abdulbasirh68@gmail.com)

### چکیده

تحقیق حاضر که در مورد «جایگاه اشعار تعلیمی شاعران اخلاق‌گرا در تأدیبات اخلاق جوانان» به بحث و بررسی گرفته شده، که به سیر تحول این نوع ادبی و تعلیمات دینی و مذهبی، آموزش‌های اخلاقی، عرفانی در اشعار شاعران زبان فارسی دری می‌پردازد.

روش‌ها و میتودهای این تحقیق از منظر نحوه‌ی گردآوری داده‌ها و اطلاعات، توصیفی و تحلیلی بوده و از منظر ماهیت داده‌ها و اطلاعات، از نوع کیفی می‌باشد. همچنان از یافته‌های این تحقیق دریافتیم که ادبیات می‌تواند موجب رشد تفکر، هوش زبانی، تخیل، هوش عاطفی و بسیاری از ابعاد دیگر گردد که: در نتیجه با توجه به بحث‌ها و بررسی‌های تحقیق حاضر می‌توان گفت که ادبیات تعلیمی، ادبیاتی است که نیک‌بختی را در بهبود منش اخلاقی او می‌داند و خود را متوجه پرورش قوای روحی و تعلیم اخلاقی انسان می‌کند.

مهم‌ترین موضوعات ادبیات تعلیمی - خداشناسی، تعلیمات دینی و مذهبی، آموزش‌های اخلاقی، عرفانی و تعلیمات سیاسی-اجتماعی می‌باشد که از این لحاظ یکی از مهم‌ترین انواع ادبی است که در فرهنگ و ادبیات هر کشوری یافت می‌شود و سعی در آثاری که به شیوه‌های گوناگون به تعلیم مردم و آموزه‌های اخلاقی ایشان دارد اشاره می‌کند و شعرا با استفاده از صنایع مختلف ادبی، کلامی پر از پند و اندرز می‌سرایند و با استفاده از تمثیل‌های مختلف به فهم مسایل خوب و بد زنده‌گی کمک می‌کند.

**واژه‌های کلیدی:** آموزش‌های اخلاقی، آموزش‌های دینی و مذهبی، آموزش‌های عرفانی، جایگاه اشعار تعلیمی، جوانان، شاعران اخلاق‌گرا.

### ۱. مقدمه

الحمد لله رب العالمین والصلوات والسلام علی سید المرسلین و خاتم النبیین محمد (ص) و علی آله و صحبه اجمعین و من تبعهم باحسان الی یوم الدین.

به یقین نوجوانی و جوانی، بهار عمر و هنگام شکوفایی و آغاز فراز و نشیب‌های روحی و جسمی و رسیدن به رشد است. در این دوره آهسته آهسته شخصیت انسان شکل می‌گیرد و پرسش‌های فکری و فرهنگی بسیاری در ذهن جوان پیدا می‌شود. روزهای جوانی لبریز از زیبایی، نشاط، احساسات، لذت‌های متنوع، تفریح و آراستگی است. از سوی دیگر یکی از ویژگی‌های مهم، در دوران جوانی، خداجویی و خدایابی و دین‌باوری است.

پس با درک همین ویژگی‌ها می‌توان با بیان صحیح باورها و ارزش‌های دینی و مذهبی، تعلیم و تربیت، پند و اندرز، موعظه و حکمت روح ناآرام جوان را آرامش و اطمینان بخشیده و او را به نجات و کمال رساند. از اینکه جوانان به عنوان نیروی محرک و منبع انرژی مثبت نقش عمده و

اساسی در تعیین شخصیت و جهت‌گیری‌ها و توسعه سیاسی، اجتماعی و فرهنگی جوامع دارند و استفاده درست و کارآمد از این عنصر حیاتی باعث پیشرفت، صلح و امیدواری به آینده می‌گردد. از این لحاظ در جامعه اسلامی نیاز است که توجه و تمرکز بیشتر برنخبگان و جوانان شود و زمینه سهولت‌ها و امکانات لازم آموزشی، تربیتی و اخلاقی سازنده و واقعی را فراهم سازند.

جای شک نیست اگر جوانان در جامعه متخلق به اخلاق نیک و تربیه درست و سالم و سازنده باشند، موجب ترقی و پیشرفت و همدیگرپذیری جامعه می‌گردد. کشورهای که جوانان شان را مدیریت سالم نموده و از آنان استفاده مثبت نمودند به رفاه و توسعه دست یافتند؛ اما کشورهای که در این زمینه کم‌توجهی کردند به یک چالش جدی فراه راه ثبات و انکشاف اخلاقی و اجتماعی گردیده است. جوانان آگاه، شایسته، نخبه و متعهد به اخلاق نیک ارزش‌های اساسی جامعه سنگ- بنای یک جامعه سالم و ارزشمند را می‌گذارند و استفاده ابزاری جوانان، صدمه منفی بر تعهد ملی و شایستگی جوانان می‌گذارد.

ملت‌هایی در تاریخ موفق بوده و به رفاه دست یافتند که رهبری امور را به عهده جوانان با تربیت و با اخلاق گذاشته یا به همچو جوانان اعتماد و باورمندی داشته‌اند. به هر میزان که در یک جامعه سالم و آرمانی روی ظرفیت‌سازی و ایجاد انگیزه‌های سالم برای سهم و مشارکت واقعی جوانان که متخلق به اخلاق الهی اند توجه صورت گیرد، به همان میزان جوانان مسؤولیت‌پذیر و هدف‌مند تربیه گردیده، فضای مثبت و سازنده زندگی بهتر به وجود آمده، جامعه به طرف ترقی و تعالی رهنمون می‌گردد.

از آنجاکه جوان، دل پاک دارد و بهتر از دیگران پذیرای سخن است به این جهت پس شروع دعوت پیامبر (ص) به اسلام از جوانان آغاز می‌گردد و بیش از دیگران به آنان پیوسته و پیامبر (ص) برای این گروه ارزش و احترام خاصی قایل بود و در بسیاری موارد با وجود صحابه کرام، جوانان را برای مسؤولیت‌های کلیدی انتخاب می‌کرد. بنابراین یکی از شاخص‌ترین کارکردهای که می‌تواند جوانان را آماده سازد ادبیات است. ادبیات بر روی خواننده خود تأثیر می‌گذارد؛ به ویژه مؤثریت که حاصل دگرگونی فکری مخاطب باشد و این تأثر، از نوع نگاه و بینش متفاوت یک هنرمند حاصل می‌شود. هنرمندان، به خصوص شاعران، باشیوه‌های گوناگونی می‌توانند باعث تأثیر شوند. بسیاری از شاعران خردگرا، با بیان مضامین مختلف اخلاقی و تربیتی در پوشش صنایع مختلف ادبی، در بیدار کردن وجدان خفته انسان‌ها و برانگیختن صفات نیک اخلاقی آنان تلاش بسیاری کرده‌اند. این نوع ادبیات، ادبیات تعلیمی خوانده می‌شود؛ یعنی ادبیاتی که دانشی را برای خواننده تشریح می‌کند و یا مسایل اخلاقی، مذهبی، اجتماعی، حکمی و فلسفی را به شکل ادبی بیان می‌کند.

باید اذعان کرد که درونمایه‌های تعلیمی و اخلاقی چنان با انواع شعر فارسی در آمیخته است که هیچ یک از اشعار شاعران را نمی‌توان یافت که از آنها جدا باشد؛ حتی بخش ستایشی و توصیفی شعر زبان فارسی هم که در قالب قصیده قرار می‌گیرد و یا منظومه‌های حماسی و غنایی به کلی از این مفاهیم بیگانه نیست.



به صورت کل اگر تمام اشعار شاعران مورد بررسی قرار گیرد و از دیدگاه اخلاقی اسلامی آن را بررسی نماییم، می توان دید که در اشعار زیادی مسایل اخلاقی، مذهبی، اجتماعی، حکمی و عرفانی تشکیل می دهد که باعث پیشرفت زبان و ادب فارسی شده و زمینه مناسبی را برای رشد عرفان و تصوف و تعلیمات صوفیان فراهم کرده است.

#### ۱، ۲. اهداف تحقیق

##### (الف) هدف اصلی

هدف اصلی از تحقیق حاضر مبنی بر این است که جایگاه اندیشه ها و افکار سالم و سازنده ی شاعران و ادیبان که پیام و رسالت شان را برای مردم می رسانند آگاهی حاصل شود که چقدر این بزرگان، گفتار و کردار شان جایگاه خاصی بر روی اخلاق جوانان و تأکید و تأدیب شان بیشتر بوده است. توجه نمودن به ارزش های اخلاقی و خوار شمردن زشتی ها، دنیا دوستی و صفات مذموم و کسب فضایل از اهم اهداف ادبیات تعلیمی ست.

##### (ب) هدف فرعی

چون بخش گسترده یی از ادبیات را پندهای اخلاقی دربر دارد؛ از این لحاظ لازم دانستم که در این مورد تحقیق شود، تا وانمود گردد که ادبیات علاوه بر این که سبب حفظ و بقای فرهنگ بشری در ادوار گوناگون بوده، از عوامل مهم آموزش و گسترش فرهنگ برای انتقال ارزش های فرهنگ نسل - های پیش و پس نیز می باشد.

#### ۱، ۳. ضرورت تحقیق

بدون تردید مهم ترین درون مایه اشعار تعلیمی، پند و اندرز است. تأثیرگذاری این اندرزها بر مخاطبان، مستلزم آن است که ابعاد عاطفی این متون، تحقیق و موشکافی شود تا مخاطب آن ها را متونی خشک، بی روح و صرفاً مفید به حال قرن ها قبل، تأکید و قلمداد نکند. در مجامع علمی مخصوصاً پوهنتون ها، بررسی متون ادبی، بیشتر محدود به یافتن شواهد بلاغی و نحوی و همچنین شرح مفردات دشوار است و رویکرد عاطفی نسبت به متون ادبی، چندان مورد توجه نبوده است؛ از این لحاظ تحقیق این موضوع را لازم دانستم تا به اندازه توان خود توجه به همین کاستی ها شود.

#### ۱، ۴. پیشینه تحقیق

بشر همواره به ادبیات تعلیمی توجه کرده است. چون تعلیم و تربیت همواره یکی از نخستین تمایل - های بشر بوده است و اصولاً رسالت پیامبران و نقش آنان در زندگی انسان ها برای رسیدن به این هدف بوده است. بعد از اسلام در جامعه ی اسلامی کتاب های زیادی توسط دانشمندان، شاعران و ادیبان چه در بخش نظم و چه در بخش نثر نگاشته شده است.

باید گفت که درباره ی ادبیات تعلیمی و جایگاه آن تا کنون مقاله ها و کتاب هایی نگاشته شده است که گاه به صورت جزئی و گاه به صورت کلی به رشته ی تحریر در آمده است؛ اما در باره ی

موضوع پژوهش حاضر که «جایگاه اشعار تعلیمی شاعران اخلاق‌گرا در تأدیبات اخلاق‌جویان» است، تا کنون مقاله‌ی مستقلی نگاشته نشده است بنابر این، تحقیق فوق در نوع خود اولین است.

#### ۱، ۵. دریافت‌های تحقیق

از یافته‌های این تحقیق دریافتیم که ادبیات می‌تواند موجب رشد تفکر، هوش زبانی، تخیل، هوش عاطفی و بسیاری از ابعاد دیگر گردد که: در نتیجه با توجه به بحث‌ها و بررسی‌های تحقیق حاضر می‌توان گفت که ادبیات تعلیمی، ادبیاتی است که نیک‌بختی را در بهبود منش اخلاقی او می‌داند و خود را متوجه پرورش قوای روحی و تعلیم اخلاقی انسان می‌کند.

مهم‌ترین موضوعات ادبیات تعلیمی - خداشناسی، تعلیمات دینی و مذهبی، آموزش‌های اخلاقی، عرفانی و تعلیمات سیاسی - اجتماعی می‌باشد که از این لحاظ یکی از مهم‌ترین انواع ادبی است که در فرهنگ و ادبیات هر کشوری یافت می‌شود و سعی در آثاری که به شیوه‌های گوناگون به تعلیم مردم و آموزه‌های اخلاقی ایشان دارد اشاره می‌کند و شعرا با استفاده از صنایع مختلف ادبی، کلامی پر از پند و اندرز می‌سرایند و با استفاده از تمثیل‌های مختلف به فهم مسایل خوب و بد زنده‌گی کمک می‌کند.

#### ۱، ۶. مواد و روش کار تحقیق

روش‌ها و میتودهای این تحقیق از منظر نحوه‌ی گردآوری داده‌ها و اطلاعات، توصیفی و تحلیلی بوده و از منظر ماهیت داده‌ها و اطلاعات، از نوع کیفی می‌باشد که از کتاب‌های معتبر و دست اول استفاده شده است. بناءً داده‌ها و اطلاعات به صورت درست تشریح و توضیح شده و به خوانندگان رهنمونی کامل شده است.

#### ۲. جایگاه ادبیات تعلیمی

ادبیات تعلیمی ادبیاتی است که مسایل اخلاقی، مذهبی، اجتماعی، حکمی و فلسفی را به شکل ادیبانه و زیبا برای مخاطب بیان می‌دارد. پرداختن به تربیت و تعلیم، اساس فکری بزرگان علم و ادب بوده است. «واژه‌ی تربیت در لغت از ماده‌ی ربو گرفته شده است که به معنای رشد و نمو کردن و افزوده شدن و برکشیدن و پرورش دادن است». (دهخدا، ۱۳۳۰: ذیل واژه) و یا تربیت در لغت به معنای «پروراندن، پروردن و آموختن به کار می‌رود». (همان)

تعلیم، مصدر باب تفعیل عربی است به معنای آموزش دادن. در اصطلاح، ادبیات تعلیمی یکی از مهم‌ترین و قدیمی‌ترین انواع ادبی است که هدف اصلی آن آموزش است. «گاهی اصطلاح ادبیات تبلیغی را معادل با ادبیات تعلیمی به کار می‌برند؛ اما به قول «ابرمز» در کتاب فرهنگ اصطلاحات ادبی، بهتر است که آن را نوعی از ادبیات تعلیمی بدانیم و در مورد آثاری که به کار ببریم که باعث می‌شوند خواننده در خصوص مسایل اخلاقی یا سیاسی، نظری خاص پیدا کند یا وضعیت خاصی اتخاذ نماید». (شمیسا، ۱۳۷۳: ۲۴۸)

کارکردهای گوناگون ادبیات تعلیمی عبارت اند از: پرورش روح، تهذیب نفس، رواج ارزش‌های اخلاقی، افزایش بینش و دانش بشری در حوزه‌ی خود و جهان اطراف خود، همچنین سازگار نمودن انسان برای تحمل مصیبت‌ها و بهره‌مندی و لذت بردن از زندگی و... از میان این کارکردهای گوناگون، نوع تعلیمی آن بسیار حائز اهمیت است. رمز ماندگاری ادبیات نیز همین سودمندی آن در برابر جوامع بشری است. «افلاطون نخستین کسی است که بر ارزش اخلاقی در ادبیات تکیه می‌کند». (اسلامی ندوشن، ۱۳۷۰: ۲۲۶)

آثار ادبیات تعلیمی در جهت تشویق و تحریض اندیشه‌های انسانی در زمینه‌های گوناگونی چون: صفات اخلاقی، خرد، تربیت نفس و... حائز اهمیت است. آنچه در ادبیات تعلیمی بیش از همه نمود دارد، ارتباط بین مخاطب و شاعر و تأثیر بر روی آن است. بسیاری از شعرا با بهره‌گیری از صنایع ادبی گوناگون، به بیان نکات پندآموز و تعلیمی پرداخته و سعی دارند تأثیری وافر و مؤثر بر خواننده‌ی خویش داشته باشند.

با نگاه به ادبیات تعلیمی می‌توان فهمید که در نگاه پیشینان، ادبیات فراتر از سرگرمی و بیان عواطف و احساسات بوده و دارای صبغه‌ی فرهنگی و تفکرات عالی انسانی است و مشحون از دستورالعمل‌های اخلاقی و راهکارهای فرهنگی فراگیر است که با لطافت ادبی بیان شده است. شایان ذکر است که ورود به عرصه‌ی ادبیات تعلیمی بدون دانش و آگاهی میسر نیست. به همین دلیل، شاعرانی چون خیام، سنایی، فردوسی، نظامی، عطار، سعدی، مولانا، حافظ، جامی و... علاوه بر مهارت در بیان اشعار نغز و لطیف، درس حکمت را نیز می‌دانستند و لذا شعر آنان شرشار از ابیات علمی، اخلاقی، حکمی و پندآموز است. «ماهیت اصلی ادبیات تعلیمی نیکی (خیر)، حقیقت، زیبایی و دانایی است» (شفیعی کدکنی، ۱۳۷۲: ۸۱)

ادبیات تعلیمی به عنوان منبعی ارزشمند برای دستیابی به دانش و شناخت خود و دیگران و پیرامون جهان است و موجب افزایش سطح آگاهی و دانش انسان به پدیده‌های پیرامون خویش می‌گردد. تعلیم در ادبیات گاه به طور ضمنی انجام می‌گیرد و سرّ دلبران را در حدیث دیگران بیان می‌دارد. توجه و اهمیت به مسایل اخلاقی برای آدمی، بزرگان ادب را وادار داشته است تا برای این حوزه‌ی ادبیات، اهمیت بسزایی قایل شوند. وجود کتاب‌ها و منظومه‌های متعدد اخلاقی و تعلیمی همچون شاهنامه‌ی فردوسی، حدیقه الحقیقت سنایی، بوستان و گلستان سعدی، مخزن الاسرار نظامی، چهارمنظومه‌ی زیبای شیخ عطار و مثنوی معنوی مولانا از زیباترین و پر معناترین اشعار تعلیمی هستند که در آن‌ها از داستان‌ها و حکایت‌ها و تمثیل‌ها برای بیان مفهوم استفاده شده و به شیوه‌ی پند و اندرز غیر مستقیم است. (مشرف، ۱۳۸۹: ۹)

از قدیم‌ترین کارکردهای ادبیات تعلیمی، حفظ و ارتقای اخلاق در میان افراد جامعه است. اهمیت این نوع از ادبیات تا بدان جاست که گاه ادبیات تعلیمی را مترادف با پند و اندرز اخلاق شمرده اند

و آن را منحصر و محدود به ادبیاتی دانسته اند که هدف و همت خود را متوجه پرورش قوای روح و سرزنش نفس و تعلیم اخلاقی انسان می‌کند. (همان)

توجه به ارزش‌های اخلاقی و خوار شمردن زشتی‌ها، دنیا دوستی و صفات مذموم و کسب فضایل از اهم اهداف ادبیات تعلیمی است. بخش گسترده‌یی از ادبیات را پندهای اخلاقی دربر دارد. بدون تردید، ادبیات علاوه بر اینکه سبب حفظ و بقای فرهنگ بشری در ادوار گوناگون بوده، از عوامل مهم آموزش و گسترش فرهنگ برای انتقال ارزش‌های فرهنگی نسل‌های پیش و پس است.

## ۱، ۲. حوزه‌های اشعار تعلیمی و اخلاقی

روش‌های تعلیم و تربیت در متون نظم فارسی دری را می‌توان به انواع گوناگون تقسیم‌بندی کرد. شاعران برای تعلیم خویش به طُرُق گوناگون با مخاطبان خویش سخن گفته‌اند. اشعار تعلیمی شاعران با محتوا و مضامین همچون: ارشاد و راهنمایی، استدلال، آزاده‌گی، قناعت و خورسندی، پند و اندرز، تکریم، نیک‌نامی، تنبیه، تندی، نیکی و بدی، گفتگو و موعظه سروده شده است.

## ۱، ۱، ۲. راهنمایی و ارشاد

شاعران با چشیدن گرم و سرد روزگار، کوله‌باری از تجربه اندوخته‌اند. از این رو می‌توان دریافت‌ها و گفته‌های ایشان را چون دُرّی گران‌بها در اختیار دیگران قرار داد. ارشاد و راهنمایی شاعران چون چراغی فرا راه مردمان قرار گرفته است. «همیشه در عالم حیات بشر دوقوه با یکدیگر در زدو خورد است: یکی قوه طبیعت و غریزه طبیعی که در نهاد عالم و کلیه موجودات مکمون است و دیگری قوه تجربه بشری؛ یعنی مجموع تجربه‌های که به میراث مردم رسیده و از آن به عقل مکتسب یا عقل بالمستفاد تعبیر می‌کنند و این عقل نیز در نتیجه تجربه‌ها روزمره در هرکس به فراخور استعدادش زیاد شده و می‌شود و این قوه دوم نیز غالباً خدمت‌گزار قوه نخستین قرار می‌گیرد» (بهار، ۱۳۸۹، ج ۱: ۱۷۸)

بزرگان سالخورده با تکیه بر تجربه‌های خویش به نصیحت و ارشاد جوانان می‌پردازند. در این میان، پند بزرگان دانا از ارزش ویژه‌یی برخوردار است و جوانانی که گوش جان به پند بزرگان می‌سپارند، به بهره‌ورزی و خوشبختی راه می‌یابند. توصیه بزرگان همواره آن بوده تا جوانان این نصایح را از جان کرده گرامی‌تر دارند.

زان جوانی که در سر افتادش نامد از پند پیر خود یادش

چون جوان جوش در نهاد آرد پند پیران کجا به یاد آرد

(نظامی، ۱۳۷۸: ۵۳۹)

بدون شک، یکی از پندها و توصیه‌های حافظ نیز که خود در عمل سخت بدان پایبند بود، استفاده از راهنمایی‌های پیران و بزرگان کرده است. این پیر و بزرگ که حافظ گاهی از او به «خضر» گاهی به «شعیب» و زمانی هم به «پیرمغان» و «مرغ سلیمان» تعبیر می‌کند، سرشار از آگاهی و تجربه است، به گونه‌یی که گوش شنوا داشتن در برابر پندهای او، هدف را نزدیک می‌کند و شخص را از

گمراهی و سرگردانی می‌رهاند. فقط حق تعالی از اسرار دهر مطلع است و کسی نخواهد توانست معمای هستی را با علم و حکمت حل نماید.

بنابر این حافظ به مخاطب می‌گوید واقعیت‌ها را بنگرید و بر پایه آن‌ها زندگی خویش را بنیاد نهید و کمتر در صدد کشف راز کشف‌ناشدنی دهر برآیید و البته بیان این مسایل چیزی جز واقع‌بینی او برای زندگی اجتماعی نیست:

نصیحت گوش‌کن جانا که از جان دوست‌تر دارند      جوانان سعادت‌مند پند پیر دانا را  
(حافظ، ۱۳۷۶: ۳)

بدون تردید، همیشه بزرگان جهان‌دیده، درستکاری را سرلوحه همه امور می‌دانند و تعجیلی را که سبب تخریب شود، جایز نمی‌دانند و با تأنی و تأمل به امور می‌پردازند.

به غرض بندگی دیرآدم دیر      و گریه دیر آدم شیر آدم شیر  
چه خوش گفت این سخن، پیر جهانگرد      که دیر آی و درست آی، ای جوانمرد  
(نظامی، ۱۳۷۸: ۹۰)

سعدی همواره به درک و شنوا بودن گوش جوانان را به سخن بزرگان هشدار داده است:

الا تا نشنوی مدح سخن‌گوی      که اندک مایه نفعی از تو دارد  
(سعدی، ۱۳۸۹: ۱۷۷)

## ۲، ۱، ۲. پشتیبان و اعتبار منطقی

شنیدن سخن بزرگان از روی ارادت، لازمه دستیابی به علوم دیگر است. سعدی مقدم دانستن رفع خطاهای خویش بر خطای دیگران را به جوانان توصیه می‌کند و می‌گوید اگر می‌خواهی بر تو ایراد و خُرده نگیرند، پیش از دیگران، خود به دنبال خطاهای خویش باش و در اصلاح خویش کوشا باش:

بشنو به ارادت سخن‌پیرکهن      تا کار جهان را تو بدانی سروئ  
خواهی که کسی را نرسد بر تو سخن      تو خود بنگر آنچه نه نکوست مکن  
(همان: ۸۴۵)

براهین و دلیل‌نمایی بر سخن بزرگان از ویژگی‌های شاخص آنان است. سعدی به عنوان استاد سخنوری با استدلال به پردازش نکات اخلاقی می‌پردازد و با اقناع ذهن مخاطب، او را به موافقت با نظر خویش وادار می‌سازد.

قناعت، توانگر کند مرد را      خبر کن حریص جهانگرد را  
(همان: ۳۳۳)

## ۲، ۱، ۳. پند و اندرز

شاعران چون همیشه در میان مردم زندگی می‌کنند و از درد و غم و شادی مردم آگاه‌اند و به ویژگی‌ها و نیازهای مادی و معنوی مردمان آگاهی دارند. بنابر این شاعران متعهد و با خدا می‌خواهند که با

همین دردها و الم‌های مردم خود را شریک بدانند و دردها و آرمان‌های مردم را نمایان کنند و با پند و اندرز، مردم را به ویژگی‌های درونی و بیرونی خود آشنا سازند:

ای دل از احوال عالم باش دایم با خبر طمطراق خواجگی روزی سه چاری بیش نیست  
(ابن یمین، ۱۳۶۳: ۳۳۱)

بدون شک، تار و پود معنایی در بسا از سروده‌های شاعران به صورت پند و اندرز انعکاس یافته و با دید هوشیارانه در مبانی فلسفی، اجتماعی، اخلاقی خلاصه می‌شود و سپس با ترکیب شدن با لعاب عشق و مستی و صبر و شکیبایی، فضل و دانش، انسان را به دگرگونی درونی در این دنیا هدایت می‌کنند.

گر بدانی فریب دنیی دون دل به جان آیدت ز صحبت او  
(همان: ۵۰۵)

نوشته یافتم امروز بر دری بیستی کزو دلم همه خون گشت و دیده ام پر درد  
خوش است قصر حیات نگارخانه عمر ولی چه سود که مرگش خراب خواهد کرد  
(همان: ۴۰۳)

به یقین موعظه و نصیحت از روش‌های مهم تربیت و سازندگی انسان است و کاربرد عام و فراگیر. در باره اهمیت موعظه همین بس که خداوند در قرآن کریم به موعظه انسان پرداخته و قرآن را کتاب پند و موعظه نامیده است.

اصولاً اشعار به سبب آهنگین و وزین بودن، آسان‌تر به ذهن سپرده می‌شوند، لذا برای موضوعات پند و اندرز آنان را به نظم در می‌آورند. به علاوه اشعار پندآموز بسیار اثرگذارتر از متون خواهند بود؛ چراکه از خلاقیت زبانی برخوردار است. از آنجا که غالب شعرای دوران پیشین و سنتی از علوم گوناگون طب، نجوم، فقه و حکمت و... بهره‌مند بوده‌اند. «عرصه ادب تعلیمی گسترده است و به جز آثاری که در راستای تعلیم و به خاطر سپردن علوم مختلف مانند صرف و نحو، طب، ریاضیات و... سروده و نوشته می‌شد، بسیاری از آثار ادبی نیز موضوع یا اندیشه‌ای را به مخاطب انتقال می‌داد و مخاطب از طرق آن به دیدگاه و اندیشه‌های اخلاقی و تربیتی دست می‌یافت.» (بلمه - ها، ۱۳۹۵: ۷)

غالب اشعار شاعران حول پند و نصیحت و موعظه و... آورده شده و در جهت ترغیب و تشویق مخاطبان به امور خیر و نیک پرداخته است. همان‌گونه که سنایی «سخنش را عرصه علم و توحید می‌داند؛ زیرا پند و اندرز در آن بسیار است و در گنجینه اشعارش علوم، امثال، صفات و پند نهفته است.» (نبی‌لو، ۱۳۸۶: ۴۸)

جای شک نیست که شعرای اخلاق‌گرا بر این باور اند که هر اثر ادبی باید بیانگر پیامی اخلاقی و مملو از پند و اندرز باشد؛ زیرا وظیفه ادبیات را رواج و گسترش اخلاقیات می‌دانستند. گرچه گاه مجبور به رعایت مصالح و منافع قدرت‌مندان بودند و از هدف اصلی خود بازمانده‌اند.

در بخش داستانی از ادبیات تعلیمی «غرض اصلی بیشتر تفهیم و تعلیم همان نتایج اخلاقی و اندرزه‌های مطرح در داستان است. مقصود اصلی از پراختن به این داستان‌ها اغلب نمودار کردن خوب و بد زندگی و آموزش طریق رسیده به درجات عالی و سعادت و رستگاری بر مبنای بینش نویسنده به خواننده است.» (پورنامداریان، ۱۳۸۶: ۱۶۴)

شاهنامه فردوسی نیز، جای جای مشحون از نصایح و مواعظ است. فردوسی هیچ فرصتی را برای پند و اندرز از دست نمی‌دهد. شاهنامه جای حضور پیرپهلوانانی است که با تجربه‌های اندوخته خود، پیروزی‌های خود را به جوانان هدیه می‌کردند. از این رو پادشاهان همواره بزرگان کارآزموده را در امور کشوری و لشکری دخیل می‌کردند و از ایشان پند و اندرز می‌گرفتند. فردوسی توجه به اندرز بزرگان و ترک تندی در رفتار را به جوانان توصیه می‌کند و اشاره می‌کند که تندی و تیزی در رفتار، شایسته خردمندان نیست.

به گو درز گفت این سخن در خور است      لب پیر با پند نیکو، تر است  
خردمند باید دل پادشا      که تیزی و تندی نیارد بها  
(فردوسی، ۱۳۸۴: ۱۸۳)

مشوی مولانا مشحون از پیام‌های اندرزگونه است. مولانا همواره مردم را به سپاس و شکرگزاری دعوت کرده است.

شکر کن مر شاکران را بنده باش      پیش ایشان مرده شو پابنده باش  
(مولوی، ۱۳۹۱، ج ۱: ۲۲)

#### ۲، ۱، ۴. آزادی و توجه نکردن به مال و ثروت

شاعران در رابطه به آزادی و توجه نکردن به مال و ثروت همیشه تأکید کرده اند و جوانان را به قناعت و آزادی رهنمون می‌کنند. چون گاهی انسان فراموش می‌کند که زندگی او جاویدان نیست و روزی که قرار باشد از دنیا برود ثروت دنیوی نمی‌تواند لحظه‌ی به زندگی او بیفزاید. سعدی این لطیفه اخلاقی را این گونه بیان می‌کند:

خبر داری ای استخوانی قفس؟      که جان تو مرغی است نامش نفس؟  
چو مرغ از قفس رفت و بگسست قید      دگر ره نگرده به سعی تو صید  
سکندر که بر عالمی حکم داشت      در آن دم بگذشت و عالم گذاشت  
میسر نبودش کز او عالمی      ستانند و مهلت دهندش دمی  
(سعدی، ۱۳۸۳: ۱۲۶)

ابن یمین در رابطه به آزادی و انسان‌های آزاده نظر نیک دارد و به مردم به ویژه به جوانان پند می‌دهد که انسان باید قناعت پیشه کند و از ثروت اندوزی بپرهیزد. او «خسیسی و مال‌پرستی و دنیادوستی و تملق و مداهنه پیش ناکسان را امری قبیح شمرده و از مردم بد‌اصل دون‌همت و رک‌ل و

پست شکوه سر داده است؛ در مقابل از نیکی و شرافت و اصالت انسان آزاده ستایش نموده است.»  
(حاکمی، ۱۳۸۲: ۱۳۹)

پادشاهی نزد اهل معرفت آزادگی ست      هرکه بند آرزو بگشاد از دل پادشاست  
گرد و خاک آستانِ کُلبه آزادگی      گر خرد دارد کسی چشم خرد را توتیاست  
(ابن یمین، ۱۳۶۳: ۳۳۳)

پنج روزی که در کشاکش غم      در سرای سپنج خواهی بود  
گر فزون از کفاف می طلبی      طالبِ درد و رنج خواهی بود  
(همان: ۳۷۶)

او آزادگی را به وارستگی پیوند می زند و آن را نوعی عفت می داند و از صفات عاشقان صادق می شمارد. یقین دارد «جامعه‌ای را جامعه موفقی می دانند که در آن آزادگی مطرح باشد و بتواند سرنوشت نهایی خود را با قلم اختیار و انتخاب خویش رقم زند. توجه به انسان آزاده و تربیت عالی که مایه و پایه کلیه حرکات و فعالیت‌ها و جهت‌گیری‌های انسان را در مسیر کمال تشکیل می دهد، از اهداف تعلیم و تربیت امروزی است و در این زمینه ابن یمین به این اشاره دارد که انسان بتواند از حقوق خود دفاع کند. هم خود به ایجاد شرایط مساعد برای آزادگی گام بردارد و هم با پیام‌هایش به آزادبودن و آزادگی ارزش بدهد.» (صافی، ۱۳۷۹: ۲۴۰)

زهد و عفت کز صفات عاشقان صادق است      با فقری خوش بود با شهریاری خوش تر است  
خوب تر بر چهره قدرت نماید خال زهد      کسوت عفت به قد کامکاری خوش تر است  
(ابن یمین، ۱۳۶۳: ۳۴۳)

همین گونه نظر شاعران صادق و آزاده این است که پیروی از آمال و تلاش برای دستیابی به آرزوهای بشری گرچه ارزشمند است؛ اما تعیین حد و حدود آن نیز می‌بایست مد نظر گرفته شود و این توصیه توسط مولانا به نظم کشیده شده است.

آرزو می‌خواه لیک اندازه خواه      بر نتابد کوه را یک برگ کاه  
(مولوی، ۱۳۹۱، ج ۱: ۸)

## ۲، ۱، ۵. غنیمت دانستن عمر

توصیه بزرگان و ادبا بر غنیمت دانستن عمر است. برباد دادن و به بیهوده سپری کردن لحظه‌های ناب زندگی به دلیل بازنگشتن دوباره آن، جز تأسف و دریغ حاصلی به بار نخواهد آورد؛ زیرا هر آنچه در این دنیا از کف آدمی برود باز یافتنی است؛ اما به جز روزهای رفته از عمر که هرگز دوباره باز نخواهند گشت. به کار بردن واژه عمر در جایگاه ردیف در ابیات زیر به عنوان واژه‌ای مهم و کلیدی، سبب برجسته‌تر شدن توجه شاعر بر این مطلب دارد:

می‌رود عمر ما دریغا عمر      مگذارش چنین خدا را عمر  
عمر بر باد می‌دهی حیف است      باز ناید گذشته جانا عمر



(شاه نعمت الله ولي، ۱۳۷۴: ۳۴۳)

سعدی همیشه به نصیحت‌گری شهرت عام و تام دارد و هرگز مُشک وجودش را پنهان نساخته و فضای ادبیات را از بیان نصایح خویش عطرآکین ساخته است. سعدی در اشعار خویش به مغتنم شمردن عمر به جوانان توصیه کرده است.

صاحباً عمر عزیز است غنیمت دانش      گویِ خیری که توانی بیر از میدانش  
جای‌گریه است برین عمر که چون غنچه گل      پنج روز است بقای دهن خندانش  
(سعدی، ۱۳۸۹: ۹۸۲)

نظامی نیز جوانان را به غنیمت دانستن فرصت‌های جوانی ترغیب می‌کند و آنان را به تجربه-آموزی از پند بزرگان توصیه می‌کند و به زبان هشدار با آنان سخن می‌گوید و واژه «هان» را در مقام تأکید در آن امر آورده و کاربرد مکرر «هان» و تناسب لفظی آن مقصود شاعر را از آگاهانیدن و به تأمل واداشتن می‌رساند و می‌گوید:

ای پسر هان وهان تو را گفتم      که تو بیدار شو که من خفتم  
تا جوانی و تندرستی هست      آید اسباب هر مراد به دست  
(نظامی، ۱۳۷۸: ۴۳۹)

## ۲، ۱، ۶. تذکر و سفارش بزرگان

شاعران همواره جوانان را توصیه به تلاش برای کاشت در دوران جوانی و برداشت در زمان پیری کرده‌اند. حال آنکه هر آنچه در جوانی در مزرعه زندگی کاشته شود، به هنگام پیری از همان بهره خواهند برد؛ چراکه «هرکسی آن درود عاقبت کار که کشت.» (حافظ، ۱۳۷۶: ۳۷)

دهقان سال‌خورده چه خوش گفت با پسر      کای نور چشم من به جز از کشته ندروی  
(همان: ۳۰۶)

همین‌گونه فردوسی به کسانی که سال و ماه ایشان را نفرسوده است و هنوز جوان هستند یادآوری می‌کند و می‌گوید برای دادخواهی بهتر است که ایشان پند و اندرز بزرگان را سرلوحه امور خویش قرار دهند تا داد از چرخ بی‌دادگر بستانند.

ابا نامداران چنین گفت زال      که هرکس که او را نفرسود سال  
همه پند پیرانش آید به یاد      از آن پس دهد چرخ گردانش داد  
(فردوسی، ۱۳۸۴: ۱۳۲)

اسدی طوسی نیز به غنیمت شمردن فرصت‌ها اشاره می‌کند و می‌گوید پیش از مرگ هشیار باش و نصیحت بزرگان را به جان و دل نیوشا باش. حتا اگر سخنان جوانان سودمند هم باشد باید پند بزرگان را ترجیح داد و بهتر دانست؛ چراکه بزرگان روزگار دیده و سرد و گرم چشیده‌اند و می‌بایست شأن اجتماعی ایشان را محترم شمرد.

بدو گفت پیش از شدن هوش دار      نگر تا چه گویم به دل گوش دار

جوان را اگرچه سخن سودمند ز پیران نکوتر پذیرند پند  
(اسدی طوسی، ۱۳۸۹: ۳۱۵)

### ۲، ۱، ۷. توجه نمودن به علم و علم‌آموزی

بدون شک، علم آموزی بزرگ‌ترین تذکر و هشدار است که بزرگان بدان پرداخته‌اند؛ زیرا جهل خطری است که مصیبتی پایان‌ناپذیر بر زندگی آدمی حاکم می‌سازد و هرگز گریزی از آن نیست و تنها راه علاج آن مدد جستن از علم و دانش و تجارب دیگران است.

علم چندان که بیشتر خوانی چون عمل در تو نیست نادانی

(سعدی، ۱۳۸۹: ۱۷۲)

سعدی با همان تجربه‌های ذهنی و درونی خویش اشاره به کوتاهی روزگار جوانی دارد و ارج نهادن به این دوران را کار زیرکان و عاقلان می‌داند و تعلل و بی‌توجهی را چون آفتی بر این روزگار تیزپا می‌داند.

روز بازار جوانی پنج روزی بیش نیست نقد را باش ای پسر کآفت بود تأخیر را

(همان: ۴۱۵)

جای شک نیست که شاعران همیشه رسالت و پیام خویش را از طریق پند و اندرز برای جوانان رسانده‌اند. چه بسا کسانی که به سبب دولت و مکتب به گرد آدمی جمع شوند و اینان به هنگام فقر از آنان دوری خواهند گزید. نظامی در این مورد اشاره می‌کند و احتراز از کسانی که دوستی را تنها به دلیل دولت و ثروت می‌داند منع می‌کند و در بیت زیر می‌گوید: پدرش که سرچشمه حکمت بود او را نصیحت کرده است تا از انسان‌های بدقبال و بدبخت، مانند تیر و با سرعت بگریزم و در نزد انسان‌های صاحب‌اقبال و نیک‌بخت جای گیرم.

پدر کز من روانش باد پر نور مرا پیرانه پندی داد مشهور

که از بی‌دولتان بگریزم چون تیر سرا درکوی صاحب‌دولتان گیر

(نظامی، ۱۳۷۸: ۲۰۲)

### ۲، ۱، ۸. گواهی داشتن و حرمت کردن

شاعران همیشه جوانان را توصیه به تکریم و احترام کردن نموده‌اند. اسدی طوسی با تأکید به دانایی جوانان هرچند دانا و روشن‌فکر باشند، بازهم برایشان بهتر است تا در نزد بزرگان عاقل بارها و بارها مورد آزمون قرار گیرند تا خطاهایشان رفع گردد و به پختگی رسند. گرچه جوانان سری پرشور دارند و کینه‌توزی و جنگ‌جویی را شایسته دوران جوانی می‌دانند، بزرگان کهن سال تدبیر و دانش را شایسته کردار خویش شمرده‌اند. بدین ترتیب نزد خردمندان بهتر است که پیران، خردمند و خداجوی باشند و در مقابل جوانان، همچون یلانی پهلوان، خوش‌رفتار و گشاده‌دستی را اختیار نمایند.

جوانان گرچه دانادل و پرفسون بود نزد پیر آزمایش فزون

جوان کینه را شاید و جنگ را کهن پیر تدبیر و فرهنگ را

خردمند به پیر و یزدان پرست      جوان گرد و خوش خوی و بخشنده دست  
(اسدی طوسی، ۱۳۸۹: ۳۲۸)

همین گونه امیرخسرو دهلوی نیز به جوانان توصیه می کند و حتا آنان را به خدا قسم می دهد که حرمت پیران را داشته باشند. چون گاه جوانان با عدم رعایت احترام بر پیران موجب آزرده خاطریشان می گردند. این جاست که شاعر جوانان را به خدا قسم می دهد که احترام پیرانی که جوانان و جوانی را عزیز نمی شمارند نگه دارند.

بهر خدای ای جوان تا بتوانی مدار      حرمت پیری که میل سوی جوانیش نیست  
(امرخسروی دهلوی، ۱۳۸۰: ۱۵۶)

### ۲، ۱، ۹. نیک نامی

نیک نامی در فرهنگ لغت به معنای حسن شهرت، خوش نامی و نیک نام بودن است. (دهخدا، ۱۳۷۷). نیک نامی در فرهنگ اسلامی بسیار مورد توجه بوده است. در قرآن کریم یکی از خواسته ها و درخواست های حضرت ابراهیم ع از خداوند نیک نامی است: «وَجَعَلْ لِي لِسَانَ صِدْقٍ فِي الْآخِرِينَ» (شعراء: ۸۴)؛ یعنی خداوندا برای من در بین مردم نام نیک قرار ده.

این ویژه گی بزرگ و برجسته تربیتی را فردوسی در شاهنامه ذکر کرده است:

جز از نیک نامی و فرهنگ و داد      ز رفتار گیتی مگیرید یاد

(فردوسی، ۱۳۷۵، ج ۳: ۱۹)

بدون تردید یکی از هدف های متعالی انسان نیک نامی ست و به دست آوردن نام نیک و سر انجام نیک به معنای جاودانگی ست، حتا برای آن می توان جان داد و از همه نعمت های این جهانی گذشت. بنابراین، نظر و نیت شاعران نیک نام این است که انسان از نیک نامی نگذرد و به ویژه جوانان که بهترین سرمایه برای جوان همین نیک نامی ست. چون یکی از بزرگ ترین میراث های ماندگار فرهنگی در زندگی نیک نامی ست.

ز تو نام باید که ماند بلند      نگر دل به گیتی ندارد نژند  
به گیتی ممانید جز نام نیک      هر آن کس که خواهد سر انجام نیک  
همی گفت هر کس که مردن به نام      به از زنده، دشمن بر او شاد کام  
(همان، ج ۲)

اگر توشه مان نیک نامی بود      روان مان بدان سر گرامی بود  
و گر آز ورزیم و بیچان شویم      پدید آید آنگه که بیجان شویم

(هما، ج ۱: ۲۲۲)

بنابراین فردوسی به این مسئله زیاد توجه نموده و نام نیک را برای انسان یک عمر دوباره می - داند. می گوید که نام نیک انسان موجب عمر دوباره او می شود و در شاهنامه، بزرگ مهر در سن جوانی به جمع هفتاد نفره حکیمان و دانایان دربار انوشیروان می پیوندد. او وقتی در جمع، زبان به

سخن می‌گشاید، همگان از دانش و هوش او حیرت‌زده می‌شوند و مشکلات و مسایلی خود را از او می‌پرسند. یکی از پرسش‌های دانایان از بزرگ‌مهر این است: با چه کاری می‌توان نیک‌نام شد؟ بزرگ‌مهر در پاسخ می‌گوید: از گناه دور شوید همه جهان را مانند وجود خود بدانید و آنچه را که برای خود نمی‌پسندید برای دیگران نخواهید:

چه سازیم تا نام نیک آوریم  
بدو گفت شو دور باش از گناه  
جهان را همه چون تن خویش خواه  
هر آن چیز کانت نباید پسند  
تن دوست و دشمن دران بر میند  
دگر گفت کوشش ز اندازه بیش  
چه گویی کزین دو کدام است پیش  
(همان، ج: ۸، ۱۲۳)

### ۱، ۱۰، ۲. نیکی و بدی

انسان، نظر به اشاره‌های قرآن پاک از یک سو موجودی ست ضعیف، بخیل، ستمگر، جاهل، حيله‌گر، شیفته دنیا، طغیان‌گر، جدال‌کننده، فخر فروش، عجول، مغرور و کم‌ظرفیتی ست که در یک کلمه با بدی خو می‌گیرد؛ نکوهش می‌شود؛ اما از سوی دیگر موجودی برگزیده و گران معرفی شده که ملاک آن نیکی ست و با روح ملکوتی و کمال طلب از مقام فرشتگان نیز فراتر می‌رود. مصداق این نیکی و بدی در اعمال و رفتار انسانی بیانگر ویژگی‌ها و انتظارهای ست که در اشعار شاعران آشکار شده است.

ای دل از احداث روزگار نگردي  
بدکنش و زشتخو که نیک نباشد  
(ابن یمین، ۱۳۶۳: ۳۶۳)

او به جوانان توصیه می‌کند که بدکنشی و زشتخویی از آفاتی ست که در مقابل نیک‌خصلتی قرار می‌گیرد و جبران ناپذیر است؛ اما هم صحبتی با نیکان را می‌داند که نیک‌بختی و نیک‌خصلتی را در پی دارد به مشک تشبیه می‌کند:

صحبت نیکان بود مانند مشک  
کز نسیمش مغز جان یابد اثر  
(همان: ۴۲۵)

### ۳. نتیجه‌گیری

آدمی فطرتاً طوری خلق شده است که در هر زمان و در هر مکان احتیاج به تعلیم و تربیت دارد. از زمان حضرت آدم تا حضرت خاتم النبیین و مرتبت، همواره تشویش انسان بر این است که باید تعلیم و تربیت را بگیرد. این روند پس از اسلام به دست اصحاب معرفت، ادیبان، شاعران، متکلمان و همه روندگان راه شریعت و طریقت و حقیقت ادامه داشته و پیگیری شده است.

جای شک نیست که شعر تعلیمی در ادبیات و متون کلاسیک و سنتی با عناصر و ویژه‌گی‌هایی خاص و شناخته‌شده از انواع دیگر ادبی متمایز است؛ اگر چه در بسا از انواع دیگر ادبی، آموزه‌های

از تعلیم و آموزش نیز دیده می‌شود؛ اما زبان این نوع آثار، مستقیم و روشن و بدون هرگونه ابهام است و مخاطب به آسانی می‌تواند نکات اخلاقی و اندرزی را دریابد.

بی‌شک با بررسی جامعه‌شناسی هر روزگار، بی‌تغییر شیوه و نوع بینش و نگرش در تعلیمات بزرگان خواهیم بود. نجات آدمی و روشن نمودن جاده و جامعه‌آرمانی که بشر همواره در آرزوی آن بوده، برای مخاطبان این نوع ادبی، بیشترین و بزرگ‌ترین هدف را در بر داشته است. پس از واکاوی و تحقیق در رابطه به موضوع مورد نظر، مواردی را از نظر گذشتانیدیم که در زیر به برخی از آن‌ها اشاره می‌نماییم:

۱. ادبیات تعلیمی به عنوان منبعی ارزشمند موجب افزایش سطح آگاهی و دانش انسان از پدیده‌های پیرامون است.

۲. توجه به ارزش‌های اخلاقی و خوار شمردن زشتی‌ها و بر حذر داشتن از دنیادوستی و صفات مذموم و کسب فضایل، از مهم‌ترین اهداف ادبیات تعلیمی است.

۳. از بهترین کارکردهای ادبیات تعلیمی، حفظ ارتقای اخلاق در میان افراد جامعه به ویژه جوانان است.

۴. اشعار تعلیمی در تشویق و ترغیب اندیشه‌های انسانی در زمینه‌های اخلاقی و تربیت نفس حائز اهمیت است.

۵. در اشعار تعلیمی، شاعر نقش حافظه جامعه را بازی می‌کند و نکاتی را که انسان طی زندگی روزمره از یاد می‌برد، به او یادآوری می‌کند.

۶. شعرای اخلاق‌گرا معتقدند هر اثر ادبی باید بیانگر پیامی اخلاقی و غنی از پند و اندرز باشد.

۷. با ظهور شعر عرفانی، نوع دیگری از ادبیات تعلیمی متولد شد.

#### ۴. سرچشمه‌ها

۱. قرآن کریم.

۲. ابن یمن، محمود ابن یمن الدین. (۱۳۶۳). دیوان اشعار ابن یمن، به تصحیح محمدحسین باستانی راد. تهران: انتشارات کتابخانه سنایی.

۳. اسدی طوسی، ابونصر. (۱۳۸۹). گرشاسب‌نامه، تصحیح حبیب یغمایی، چاپ ۲. تهران: انتشارات دنیای کتاب.

۴. اسلامی ندوشن، محمدعلی. (۱۳۷۰). جام جهان‌بین. تهران: انتشارات جامی.

۵. امیرخسرو دهلوی، ابوالحسن. (۱۳۸۰). دیوان، با مقدمه محمد روشن، چاپ ۱. تهران: انتشارات نگاه.

۶. بهار، محمدتقی. (۱۳۸۹). سبک‌شناسی، جلد ۱. تهران: انتشارات امیرکبیر.

۷. پورنامداریان، تقی. (۱۳۸۶). رمز و داستان‌های رمزی در ادب فارسی. تهران: انتشارات علمی و فرهنگی.

- ۸ . حافظ شیرازی، شمس الدین. (۱۳۷۶). دیوان حافظ، تصحیح محمد قزوینی و قاسم غنی، چاپ ۱۱. تهران: انتشارات اقبال.
- ۹ . حاکمی، اسماعیل. (۱۳۸۲). طیران آدمیت. تهران: انتشارات باز.
- ۱۰ . دهخدا، علی اکبر. (۱۳۷۷). لغت‌نامه، زیر نظر محمدمعین و جعفر شهیدی. مؤسسه انتشارات تهران.
- ۱۱ .----- (۱۳۳۰). لغت‌نامه دهخدا، زیر نظر محمدمعین، چاپ ۱. تهران: انتشارات دانشگاه تهران.
- ۱۱ . سعدی، مصالح‌الدین. (۱۳۸۹). کلیات سعدی، تصحیح محمدعلی فروغی، چاپ ۱۵. تهران: انتشارات امیرکبیر.
- ۱۲ .----- (۱۳۸۳). بوستان، تصحیح غلام حسین یوسفی. تهران: انتشارات خوارزمی.
- ۱۳ . شاه نعمت‌الله ولی. (۱۳۷۴). دیوان شاه نعمت‌الله، مقدمه سعید نفیسی، چاپ ۱. تهران: انتشارات نگاه.
- ۱۴ . شفیع کدکنی، محمدرضا. (۱۳۷۲). «انواع ادبی شعر فارسی، رشد آموزش ادب فارسی»، سال ۸، شماره ۳۲.
- ۱۵ . شمیسا، سیروس. (۱۳۷۳). انواع ادبی، چاپ ۲. تهران: انتشارات فردوس.
- ۱۶ . صافی، قاسم. (۱۳۷۹). «پیام‌های تربیتی و رفتاری در اشعار ابن‌یمین»، مجله دانشکده ادبیات و علوم انسانی، دانشگاه تهران، شماره ۱۵۳ - ۱۵۴، ۲۳۵ - ۲۴۹.
- ۱۷ . فردوسی، ابوالقاسم. (۱۳۸۴). شاهنامه، به کوشش سعیدحمیدیان، چاپ ۴. تهران: انتشارات قطره.
- ۱۸ .----- (۱۳۷۵). شاهنامه، بر اساس چاپ مسکو، به کوشش سعیدحمیدیان. تهران: انتشارات قطره.
- ۱۹ . مشرف، مریم. (۱۳۸۹). جستارهای در ادبیات تعلیمی ایران. تهران: انتشارات سخن.
- ۲۰ . مولوی، جلال‌الدین محمد. (۱۳۹۱). مثنوی معنوی، به اهتمام رینولد نیکلسون، چاپ ۱۸. تهران: انتشارات امیرکبیر.
- ۲۱ . نبی‌لو، علی‌رضا. (۱۳۸۶). «بررسی و مقایسه دیدگاه‌های ادبی سنایی و نظامی درباره شعر، شاعر و مخاطب»، کاوش‌نامه، دانشگاه یزد، شماره ۱۴، ص ۴۳ - ۷۶.
- ۲۲ . نظامی، الیاس بن یوسف. (۱۳۷۸). کلیات حکیم نظامی گنجوی، تصحیح و حیدر دستگردی، با مقدمه‌یی از سعیدقانعی، چاپ ۱. تهران: انتشارات بهزاد.
- ۲۳ . یلمه‌ها، احمدرضا. (۱۳۹۰). «بررسی تطبیقی اشعار فردوسی و حافظ»، فصل‌نامه پژوهش‌نامه ادبیات تعلیمی دانشگاه آزاد اسلامی واحد دهقان، سال سوم، شماره یازدهم، ص.ص. ۱۷۵-۱۵۳.
- ۲۲ . یلمه‌ها، احمدرضا. (۱۳۹۵). «بررسی خاستگاه ادبیات تعلیمی منظوم و سیر تطور و تحول آن در ایران»، پژوهش‌نامه ادبیات تعلیمی، سال هشتم، شماره ۲۹، ص ۶۱ - ۹۰.

## افغانستان کې د ښکاري مرغانو پیژندنه

لیکونکی: پوهنپار زاهدالله ذهین او پوهندوی غازی جان محمدي شیخ زاید پوهنتون، ښوونې او روزنې پوهنځی، بیولوژي څانګې استادان  
برېښنالیک: zahidulla.koner@gmail.com

### لنډیز

د ښکاري الوتونکو شمیر په نسبي توګه ډیر زیات دی او همدارنګه د بیلا بیلو په زړه پورې فعالیتونو لرونکي دي، نو پیژندل یې اسان کار نه دی. همدا سبب دی، چې د الوتونکو په باره کې پوره معلومات شتون نه لري. ښکاري الوتونکي مرغان په فالکوني فارمیس (Falconiformes) او سترېګي فارمیس (strigiformes) اړدرونو پورې تړاو لري. ټول ښکاري الوتونکي مرغان د ښکار کولو مهارت لري او ډېره تیزه الوتنه کوي. په دې اړدرونو کې عقابونه، بازان، باز ته ورته مرغان، هریر، ټیوسان، لامیرګایر (Lammergeyer)، سپاروهاورک (Sparohawak)، کب خورونکي، منشي مرغه، جسد خورونکي، شاهین، خر شاهین، هوبې مرغان، کیسټریل، میرلین او بوم مرغان شامل دي. اکثره ښکاري الوتونکي د ورځې له خوا ښکار کوونکي دي خو ځینې د شپې له خوا هم ښکار کوي. د ښکاري الوتونکو مرغانو د ژوند کولو ځایونه صحراګانې، د ګرمو سیمو ځنګلونه او ساحلونه دي.

**کلیدي ټکي:** تغذیه، سترېګي فارمس اړد، ښکاري مرغان او فالکوني فارمس اړد.

### سرریزه

دا چې په طبیعت کې بیلابیل ژوندي موجودات ژوند کوي، هر ژوندی موجود د ژوند کولو لپاره خپله طریقه او جلا ځانګړنې لري، چې د ژونديو موجوداتو له جملې څخه ښکاري مرغان هم د ځانګړو او فوق العاده ځانګړتیاو لرونکي دي. ښکاري مرغان شمزۍ لرونکي حیوانات دي، چې د مرغانو ټولګي او فالکوني فارمس falconiformes په اړد پورې تړاو لري، چې په طبیعت کې د ډیرو مشهورو حیواناتو څخه شمیرل کیږي. ښکاري الوتونکي له ډیره پخوا انسانانو پیژندل. د بابل له وختونو، په یونان او روم کې د عقاب ښکارې الوتونکې انځور په سکو او میډالونو کې پیدا شوی او د جنگ یو سمبول ګڼل شوی دی. د مصر فرعونیانو دوي ته د یو شاهي اسطوری درجه ورکړې وه. اوس هم د ډیرو ملکونو په بیرغ د عقاب ښکارې الوتونکي د ځواک نښه ده. پدې لیکنه کې د الوتونکو ټولګي، د ښکاري الوتونکو ځانګړتیاوې، د ښکاري الوتونکو ډلبندي، عقابونه، بازان، باز ته ورته مرغان، لکه هریر، ټیوسان، لامیرګایر، سپاروهاوک، کب خورونکي، منشي مرغه، جسدخورونکي، شاهین، خر شاهین، هوبې مرغان، کیسټریل، میرلین او بوم مرغه تشریح شوي دي.

## موخې

د دغې نیول شوې څیره نیزې مقالې لندې موخې په لاندې ډول دي  
۱- د ښکاري مرغانو پیژندل؛

۲- د ښکاري مرغانو ځانگړتیاو، تغذیه، او اوسیدوځای په هکله کره معلومات ترلاسه کول؛

## مواد او کړنلاره

دا یوه کتابتوني او ساحوی مقاله ده، چې په لیکلو کې یې د انټرنیټ، د فقاریه زولوژي مختلف کتابونو او علمي خارجي او هم داخلي مقالو څخه استفاده شوي ده.

## ښکاري الوتونکي مرغان

الوتونکي په لاتین کې د اویس (Aves) او په یوناني ژبه کې د اورنس (Ornis) په نوم سره یادېږي. د بیولوژي هغه څانگه چې الوتونکي مطالعه کوي د الوتونکو پیژندنې (Ornithology) په نوم سره یادېږي. د ښکاري او ټولو الوتونکو بدن په ښکونو پټ شوي دي، ښکې د عایق په توگه دنده سرته رسوي او د بدن د تودوخې درجې په تنظیم کې عمده رول لري. الوتونکي کولای شي، چې د یو ځای څخه بل ځای ته الوتنه وکړي، نو ځکه دوي کولای شي چې د اوسیدو لپاره ځای پیدا کړي او هلته ژوندون ته دوام ورکړي. د ښکاري الوتونکو ډول ډول رنگونه او اوازونه د انسانانو لپاره ډېر په زړه پورې دي. له بله پلوه ښکاري الوتونکي د انسانانو لپاره د ساعت تیري یوه مهمه برخه گڼل کېږي. ښکاري الوتونکي د نورو حیواناتو په پرتله په انساني ټولنو کې ډېر لیدل کېږي. له همدې کبله د انسانانو معلومات د هغوي په هکله ډېر زیات دي (۱، صص ۲۳۵-۲۳۷).

## د ښکاري الوتونکو مرغانو ځانگړتیاوې

ښکاري الوتونکي هغه الوتونکو ته ویل کېږي چې خپله غذا د ښکار په واسطه لاس ته راوړي او ښکاري الوتونکو ته غوښه خوړونکي مرغان هم وایي. اکثره ښکاري الوتونکي د ورځې له خوا ښکار کوي. ډېر یې کډوال ژوند لري، خو ځینې یې په یوه سیمه کې ژوند اختیاري، ځینې یې د حیواناتو له مړو جسدو څخه ځان تغذیه کوي او ځینې یې ژوندي حیوانات ښکار کوي. ښکاري الوتونکي معمولا د ورځې له خوا په رڼا کې د خپل لید په ذریعه ښکار کوي او ډېر وخت هغو سیمو ته د ښکار لپاره ځي په کومو سیمو کې چې نور مرغان ډېره ناسته کوي، لکه د ونو ښاخونه، د ډبرو د پاسه کېناستونکي مرغان او ځینې په زیاتو شنو وښو او یا د ځمکې له پاسه ښکار لټوي. ځینې یې د ماښام په شنه رڼا او تیاره کې خپل خواږه لټوي (۳، صص ۲۸۰-۲۸۲).

## د ښکاري الوتونکو ډلبندي

ټول ښکاري الوتونکي په دوه ارډرونو ویشل شوي دي:

۱- هغه الوتونکي چې د ورځې په جریان کې ښکار کوي، نو دوي د ورځې ښکاري الوتونکو په نوم سره هم یادېږي.



۲- پدې ارډر کې تقریباً ۱۳۴ نوعي، ۲۷ جنسونه او دوه کورنۍ شتون لري. دا ښکاري الوتونکي مرغان معمولاً د شپې لخوا ښکار کوي.

د فالکوني فارمس (Falconiformes) په اردر کې ۲۸۶ نوعې، پنځه کورنۍ شتون لري، چې کورنۍ په لاندې توګه تشریح کيږي:

الف: اکسپيټريډای (Accipitridae) کورنۍ: په دې کورنۍ کې عقابونه (Eagles)، بازان (Hawks)، ټيوسان (Kites) او باز ته ورته مرغان (Buzzards) شامل دي. په دې کورنۍ کې ۲۱۷ نوعې شاملې دي.

ب: فانډيونيدای (Pandionidae) کورنۍ: په دې کورنۍ کې يوه نوعه شامله ده، چې د ماهی خور (Osprey) په نوم يادېږي.

ج: ساګيټاريډای (Sagittariidae) کورنۍ: په دې کورنۍ کې يوه نوعه شامله ده، چې د منشي مرغه (Secretarybird) په نوم يادېږي.

د: د کتارټيدای (Cathartidae) کورنۍ: په دې کورنۍ کې د نړۍ جسد خوړونکي (Vultures) شامل دي او په دې کورنۍ اووه نوعې هم موجودې دي.

### ستريګي فارمس ارډر (strigiformes Order)

په دې ارډر کې تقريباً ۱۳۴ نوعې او ۲۷ جنسونه شتون لري، چې يوه کورنۍ يې ټي تونيداي (Tytonidae) په نوم يادېږي او بله کورنۍ يې ستريګي ډای (strigidae) په نوم يادېږي، ښه مثال يې د بوم مرغه (Bubo bubo) دی.

دا ښکاري الوتونکي د مېرو، چونګښو، حشراتو او نورو الوتونکو څخه تغذيه کوي. دا ښکاري الوتونکي معمولاً د شپې له خوا ګرځي او ښکار کوي، خو ځيني يې د شپې او ورځني ګرځي او ښکار کوي. د دوي د ليدو قوه د شپې له خوا ډيره زياته ده، دا ښکاري الوتونکي داسې معلومېږي چې ورمير نه لري، خو دوي اورمير لري او کولای شي خپل سر وڅرخوي. په دې ارډر کې لاندې ځيني نوعې تر مطالعي لاندې نيول شوي (۲، ص ۸۵).

### عقاب (Eagle)

عقابونه د اکسپيټريډای (Accipitridae) په کورنۍ او فالکوني فارمس (Falconiformes) په ارډر پورې تړاو لري. عقابونه په افغانستان کې مشهور ښکاري الوتونکي دي. دا ښکاري مرغان د افغانستان په شمالي برخو، په غرونو او لوړو برخو کې پيدا کيږي. عقاب د ۶۶ سانتي مترو څخه تر ۱۰۲ سانتي مترو پورې اوږدوالې لري. د دې مرغانو د پښو پنځي غټې او د درندو مښوکو لرونکي دي. د سترگو ليد يې ډېر قوي دی. هر عقاب کېدای شي چې جسد خوړونکي مرغه ته ورته والي ولري، مګر تويير يې په ليد او د خوړو د لټون په طريقه کې دی. عقاب ډېر وخت ژوندي مرغان او يا نور حيوانات ښکار کوي. خپل ښکار په هوا کې تعقيبوي او بلاخره په ځمکه کې له ناڅاپه کوزيدو وروسته يې ښکار کوي. عقاب له ډېره پخوا انسانانو پېژندلی. د بابل له وختونو په يونان

او روم کې د عقاب انځور په سکو او میډالونو کې پیدا شوي او د جنگ یو سمبول ګڼل شوی (۴)، ص ص ۲۷۶-۲۷۸).



۱- انځور : عقاب

### بازان (Hawks)

بازان د اکسیپتريډا (Accipitridae) کورنۍ او فالکونې فارمس (Falconiformes) په ارډر پورې تړاو لري. بازان د افغانستان په هغو سیمو کې چې ځنګلات ولري ډیر زیات پیدا کیږي. د اکسیپتريډا (Accipitridae) په کورنۍ کې دا نوم ځنې نورو مرغانو ته هم کارېږي، چې ریښتیني بازان ندي، لکه ټپوس، بوزارډ او هریر مرغان ځیني وخت د فالکونیدای (Falconidae) کورنۍ ځنې مارغان هم پرې پېژندل کیږي لکه کره کارا او فالکون مرغان. د باز ډېر مرغان انسانانو ته له تاوان اړولو څخه زیات ګټور دي، مګر بیا هم د نړۍ په ډېرو سیمو کې د خلکو له تعصب سره مخ دي. معمولاً خلک ېې په دې وجه نه خوښوي، چې په کورني مرغانو او وړو تي لرونکو حیواناتو حمله کوي، مګر سیمه له ضرر رسونکو خزندګانو لکه ماران او ځیني مضرو حشراتو هم پاکوي. د ښکار کولو لپاره له ډېرو تخنیکونو کار اخلي، خو ډېر عام تخنیک ېې په منګولو نیول دي او په ښکار پسې له شا تېز تګ دی او د ښکار له نیولو وروسته د ښکار په مښوکه ټوټه کول دي او د نړۍ په ټولو شپږو لویو وچو کې پیدا کیږي. ډېر ېې په ونه کې ځاله کوي، ځیني ېې په ځمکه کې د لوړو وښو منځ کې او ځیني د ځالي لپاره ډبریزه سیمه خوښوي. له درې څخه تر شپږو پورې هګۍ اچوي (۹، ص ۳۰۱).



۲- انځور: باز.

### تپوسان (Kites)

تپوسان د اکسیپتریډاي (Accipitridae) د کورنۍ مرغان دي. کوچنی جوړښت، وړوکی سر، لنډه مښوکه، نرې وزرونه او نرۍ لکۍ لري. د ټولې نرۍ په ګرمو سیمو کې پیدا کېږي. ډېر تپوسان له حشراتو ځان تغذیه کوي، ځینې یې مردارې خوړونکي یا جسد خوړونکي دي، او ځینې یې خزنده ګان ښکار کوي. په الوتنه کې لامبو وهونکي دي، چې ورو وزرونه وهي او د غوټې وهلو پر وخت کې زوايه یې حالت غوره کوي (۱۰، ص ۴۰۳).



۳- انځور: تپوس

### شاهین (Falcon)

شاهین عمومي ښکارې مارغه دی، چې د فالکو په جنس پورې اړه لري. د کورنۍ نوم يې فالکونیدای (Falconidae) دی. د ورځې لخوا ښکار کوي او له تېزې الوتنې پېژندل کېږي. دا مرغان تقريباً په ټوله نړۍ کې پیدا کېږي. د بدن اوږدوالي يې له ۱۵ تر ۶۰ سانتي مترو پورې رسېږي. خپله ځاله معمولاً په ونو، سوريو او يا هم په غارونو کې جوړه وي. د هگيو تعداد يې څلور يا پنځه وي، د هگيو رنگ يې سپين وي. په خپلو هگيو ۲۸ يا ۳۵ ورځو پورې کېنې تر څو بچيان له هگيو راووځي. خپل بچيان تر ۳۵ ورځو پورې په ځاله کې ساتي. د ځمکې په سر ډېره تېزه الوتنه کوي او د الوتنې پر وخت خپل ښکار پر ځمکه لټوي. ځنې فالکون مارغان د خپلې کچې يا له خپلې کچې واره مارغان ښکار کوي. ځنې نور يې صحرايي سويان، لټکې، مورک او حشرات خوري (۱۱، ص ۵۰۱ او ۱۲، ص ۳۰۶).



۴- انځور: شاهین

### بوم مرغه (Bubo)

دا مرغان سترېگي فارمس (strigiformes) اړه پورې تړاو لري. دا ښکاري الوتونکي لوی گرد سر لري، سترگي يې لوي، مخکنۍ خواته راوتلي او د ښکو په واسطه پوښل شوي دي. پښې يې ښکې لري او د تيرو پنځو لرونکي دي. مښوکه يې قوي ده او پاسنی ژامه يې لاندې خواته کږه شوي. د بدن ښکې يې نرمي دي، چې د الوتلو په وخت کې کوم اواز نه توليدوي. د مورکانو، مږو، چونگښو، حشراتو او نورو الوتونکو څخه تغذيه کوي. دا ښکاري الوتونکي معمولاً د شپې له خوا گرځي او ښکار کوي، خو ځينې يې هم د شپې او هم د ورځې گرځي او ښکار کوي. د ليدو قوه يې د شپې له خوا ډيره زياته ده، دا ښکاري الوتونکي داسې معلومېږي چې ورمېره له لري خو دوي اورمېره لري او کولای شي خپل سر وڅرخوي (۶، ص ۲۳۱).



۵- انځور: بوم مرغه

### هوبي مرغان (Hobby birds)

دا بڼکاري مرغان دي، چې د فالکو (Falco) جنس سره تړاو لري، د بدن کچه ېې منځنۍ ده، تر ۳۳ سانتي متره پورې اوږده پيدا کېږي. نيله رنگه نساواري رنگ لري، لاندي سینه ېې سپينوالی او په سپين رنگ کې توروالی هم لري او سري پښې لري. پښې ېې په ښکونکو پوښلې دي. په اروپا، افريقا او منځني ختيځ کې پرته له عربستان څخه پيدا کېږي. دا د اسيا په گرمو او نيمه گرمو سيمو کې هم پيدا کېږي. غټې حشرې او واړه مرغان بڼکار کوي (۵، ص ص ۱۵۰-۱۵۳).



۶- انځور: هوبي مرغان

## کره کار (Caracara)

کره کار چې بل نوم یې د حیواناتو جسد خوړونکی باز (carrion hawk) هم دی. دا ښکاري مرغان فالکونی دای (falconidae) کورنۍ پورې تړاو لري او لس ډولونه لري. خوراک یې خزنده گان، ذوحياتین او نور مرغان دي. ډېر وخت له بیکاره موادو څخه ځان تغذیه کوي. د بدن کچه یې وره ده خو بیا هم په ډېرو مرغانو تسلط لري. دا مرغان حمله کوونکی چلند لري او اوږدوالی یې ۴۰ تر ۶۰ سانتي متره پورې رسېږي (۱۰، ص ۴۰۵).



۷- انځور: کره کار

## نتیجه

ښکاري الوتونکي په فالکوني فارمس او سترېگي فارمس اردر پوري تړاو لري. ښکاري الوتونکي په ټولو براعظمونو، بحرونو او ډيرو جزیرو کې پیدا کیږي، چې د خپریدلو ساحه یې د جنوبي قطب او شمالي قطب ساړو سیمو ته غزیدلې ده. د سمندر د سطحې څخه نیولې د غرونو شنو، تر دې چې د ایورست په ۶۰۰۰ متره لوړوالي کې هم موجود دي. ځینې الوتونکي انفرادي او ځینې په اجتماعي ډول ژوند کوي. ټول ښکاري الوتونکي د ښکار کولو مهارت لري او ډېره تیزه الوتنه کوي. په دې اردرونو کې عقابونه، بازان، باز ته ورته مرغان، ټپوسان، جسد خوړونکي، شاهین، خر شاهین، هوبي مرغان، کیستريل، میرلین او بوم مرغان شامل دي. اکثره ښکاري الوتونکي د ورځې له خوا ښکار کوي، خو ځینې د شپې له خوا هم ښکار کوي. ډېر یې کله وال ژوند لري، خو ځینې یې په یوه سیمه کې ژوند اختیاري، ځینې یې د حیواناتو له مړو جسدو څخه ځان تغذیه کوي او ځینې یې ژوندي حیوانات ښکار کوي. ښکاري الوتونکي له شمالي قطب څخه تر استوا یې عرض البلد پورې پیدا کیږي. د ژوند کولو ځایونه یې صحراگانې، د گرمو سیمو ځنگلونه، او ساحلونه دي. ددې مرغانو یوه جوړه په ۱۵ کېلومتر مربع کې پیدا کېدل معمول ده او په کومه سیمه کې چې ژوند کوي په زیاته پیمانه پیدا کیږي. ښکاري الوتونکي له ډېره پخوا انسانانو پېژندلي. د بابل له وختونو په یونان او روم کې د عقاب انځور په سکو او میډالونو پیدا شوي او د جنگ یو سمبول گڼل شوی. په باز باندې ښکار کول یو قدیمي سپورت دی چې له (Far fate) دورې

څخه یې خلک کوي. په باز باندې د ښکار انځور ګري، چې د (Hetytaes) پخواني اروپايي هندیانو کړې وه تاریخچه یې د زیږېدیز کال څخه ۱۳ پېړۍ وړاندې ده. له دې پرته داسې سمخې موندل شوي چې د ماقبل تاریخ دي او په بازانود ښکار انځور ګري په دیوالونو شوې اروپایان او انګریزان په باز باندې ښکار سره په منځني ختیځ کې اشنا شوي.

ښکاري الوتونکي د انسانانو او نورو حیواناتو سره اړیکې لري. انسانانو د ډیر پخوا څخه د ښکاري الوتونکو څخه د لباس لپاره ګټه پورته کړې. همدارنګه د ښکلا، اواز اوریدلو لپاره یې ښکاري الوتونکي ساتلي. سربیره پردې، د ښکاري الوتونکو اهمیت هم په دې کې ډیر زیات دی، چې ځینې مضرې حشرې او ځینې نور مضر حیوانات، چې نباتاتو ته زیان رسوي، له منځه وړي. د الوتونکو ژوند د (Jurassic) له دورې څخه پیل شوي او تر اوسه دوام لري او د هغوي ۸۶۰۰ مختلفي نوعي پیژندل شوي دي، چې ټول په دوو فرعي ټولګیو کې طبقه بندي شوي دي. دوهم فرعي ټولګي نی ارنایټس کې ټول ښکاري او نور الوتونکي شامل دي او د حقیقي الوتونکو په نامه سره یادېږي. دوي کې د سینې هډوکي راوتلی او تیره شانته وي یا داچې هموار او تیره نه وي.

#### وړاندیزونه

- ۱- د هیواد ټول وګړي دې د ښکاري مرغانو د ښکار کولو څخه ډډه وکړي.
- ۲- ځنګلات، چې د ښکاري الوتونکو پناه ګاه ده، د دوي د قطع کولو څخه مخنیوی مهم او لازمي دی.
- ۳- پکار ده، چې د ټولو مهاجر شویو ښکاري مرغانو د بیرته راتګ لپاره لازمي کړنې ترسره کړو.
- ۴- څرنګه چې ښکاري مرغان ډېر قیمت لري، نو اړینه ده چې، حکومت ددې ساتنه وکړي.
- ۵- د هیواد د اقتصاد د بیاوړتیا لپاره د ښکاري مرغانو لپاره په باغ وحش کې ځانګړې ځای ترتیب او جوړ شي.
- ۶- ځینې مضره الوتونکي شتون لري، چې کښتونو او د باغونو حاصلاتو ته توان رسوي، نو مهمه ده، چې ښکاري الوتونکي وروزل شي او د مضره الوتونکو سره په کلکه مبارزه وشي.

#### ماخذونه

- ۱- بابکر خیل، ذاکره. فقاریه زولوژي: ننگرهار پوهنتون، (ص ص ۲۳۷-۲۳۵)، (۱۳۹۴).
- ۲- جلال، احمدشاه. گل سلیم، شرافت. زولوژي: نشر پوهنتون کابل، (ص ص ۲۸۰-۲۸۴)، (۱۳۶۲).
- ۳- فضلي، عبدالقادر. عمومي ژولوژي: د تخنیکي او مسلکي زده کړو اداره. (ص ص ۸۵). (۱۳۹۲).
- ۳- بصیر، عبدالقدیر. عمومي بیولوژي، لومړی ټوک: کندهار پوهنتون، (ص ص ۲۷۷-۲۷۶)، (۱۳۹۶). (۲۷۸).
- ۵- صابر، عبدالواسع. عمومي بیولوژي: کابل پوهنتون. (ص ص ۱۵۰-۱۵۳). (۱۳۹۶).

- ۶- نبي زاده، محمد نبي. زولوژي فقاريه: طبع رياست نشرات تحصيلات عالي کابل. (۱۳۸۴).
- ۷- ستانکزی، عبدالهادي. وزارت معارف، رياست عمومي تربيه معلم. (ص ص ۵۱-۵۰). (۱۳۹۱)
- ۸- جلال، احمد شاه. بيولوژي عمومي. انتشارات عمومي کابل. (۱۳۶۳).
- ۹- Miller and Harley.. Zoology ۶th edition. McGraw Hill Higher Education USA.(P, 301). (2005)
- ۱۰- Tracy I. Storer Robert L. Hsenger. Elements of Zoology. McGraw-Hill Book Company. (P, 403 and P, 405). (1961)
- ۱۱- Solomon, Berg. Martin Biology sixth edition. Tamson learning INC.USA.(P, 501). (2002).
- ۱۲- Neil A. Campbell. Biology (fourth Edition). The Benjamin/cumming company INC California.(P, 306). (۱۹۹۶).



## په کلیوالي پراختیا کې د کار آیدونې (کار آفرینې) رول

پوهنیار ثابت احمد باوري د شیخ زاید پوهنتون، کرنې پوهنځي، کرنیز اقتصاد او پراختیا خانګې علمي کادر غړی پوهنمل ولي الله یوسفزی د شیخ زاید پوهنتون، کرنې پوهنځي، نباتاتو ساتنې خانګې علمي کادر غړی. برېښنالیک: [Sabet.bawary@gmail.com](mailto:Sabet.bawary@gmail.com)

### لنډیز

کار آیدونه نن ورځ د وګړو تر منځ د خلاقیت او نوښتونو د ملاتړ تر ټولو اغیزمنه او موثره لار بلل کیږي. څېړنو روښانه کړې چې، کار آیدونه د یو هېواد له پرمختګ سره نیغې اړیکې لري. کار آیدونه په ټولو ټولنو په ځانګړي ډول کلیوالي ټولنو کې زیاته مهمه ده، ځکه د پرمختیایي هېوادونو کلیوالي سیمې له ډېرو مزایاوو بې برخې پاته دي. کلي په هره ټولنه کې واړه ټولنیز واحدونه بلل کیږي، خو د هېوادونو په پرمختګ او پېشرفت کې د همدغو وړو واحدونو (کلیو) ونډه ډېره بارزه او روښانه وي، د افغانستان کلیوالي ټولنې د ګڼو ستونزو، لکه: بیوزلي، بیکاري، مهاجرت، مناسپې غذا ته نه لاس رسې، بې سوادې، بې علمي او نورو... سره لاس او ګریوان دي. پورته ستونزو ته په کتو سره کلیوالي سیمې د نورو برخو تر څنګ کار آیدونې او د کار آیدونې زده کړې ته جدي اړتیا لري، تر څو په مټ یې نوموړیو ستونزو ته حل لاره پیدا شي. کار آیدونه د کرنې او په ټوله کې د کلیو پراختیا لپاره تر ټولو اغیزمنه او مهمه وسیله بلل کیږي. دا څېړنه د ډول له مخې په کیفی او کتابتوني مطالعاتو کې شاملیږي، تر څو په مرسته یې په کلیوالي پراختیا کې د کار آیدونې رول او اړتیا روښانه شي. د دې څېړنې پایلو روښانه کړي، چې کلیوالي اقتصاد یوازې له بهر څخه نه بلکې د کلیو په داخل کې د کار آیدونې په مرسته د فرصتونو او سرچینو په پېژندلو پورې اړه لري، چې له همدغو پېژندل شویو سرچینو څخه په ښه شان ګټه اخیستنه کلیو ته ګڼ کاري فرصتونه او په ټوله کې اقتصادي رفاه ور په برخه کوي.

**کلیدي ټکي:** پراختیا، کار آیدونه، کار آیدونې زده کړه، کلیوالي کار آیدونه، کلیو پراختیا

### سرریزه

إن الحمد لله نحمده ونستعينه ونستغفره ونعوذ بالله من شرور أنفسنا وسيئات أعمالنا من يهده الله فلا مضل له ومن يضل فلا هادي له وأشهد أن لا إله إلا الله وحده لا شريك له وأشهد أن محمداً عبده ورسوله. په ټولو ټولنو کې نن ورځ بې کاري د يوې اساسي ستونزې په ډول مطرح کیږي، د نوموړې ستونزې حل د ډېری هېوادونو برنامه جوړونکي او سیاستمداران له یو لړ لویو خنډونو سره مخامخ کړي، حتی د ډېرو دولتونو سیاسي ثبات او زوال په همدې موضوع پورې تړلي (۸:۴۷).

د کار آيجادونې په برخه کې د مسلکي کسانو روزنه کولی شي، د نويو دندو را منځته کول او په عمومي ډول د يوې ټولنې پرمختګ دوه برابره لوړ او يوې باثباته پراختيا ته زمينه سازي وکړي (۱۲:۹۶). يوه عمده ستونزه چې په وروستيو کلونو کې په ډېری پرمختيايي هېوادونو کې تر سترگو کيږي د کليوالي سيمو اقتصادي رکود دی، چې په نتيجه کې يې بې کاري او مهاجرت ته زمينه برابريږي، د نوموړو ستونزو د حل په موخه کليوالي کار آيجادونه د زيات ارزښت څخه برخمنه ده (۷۸:۲۴). کليوالو وگړو ته په ټولو برخو په ځانگړي ډول د دوی د کار آيجادونې روحې ته توجه په کليوالي سيمو کې له مهمو اقتصادي او ټولنيزو عواملو څخه گڼل کيږي، چې په مټ يې کليوالي پراختيا او په ټوله کې د هېوادونو پراختيا را منځته کيږي (۲۷:۱۰۵). د پراختيا او کار آيجادونې د نړيوالې موسيسې د تعريف په اساس کارآفريني(کار آيجادونه) د کارآيجادونکو(کارآفرينانو) په وسيله د سرچينو داسې تخصص چې په پايله کې يې نوې سرمايه گذاري تر سره او په نتيجه کې يې يو نوښت را منځته شي، عبارت دی (۱۰۹:۳۲). کار آيجادونه په ټولنيزه - اقتصادي وده، ټولنيزه هوساينهاو همدارنگه د کليوالو وگړو د ژوند د سطحې پهلورولو، نويو کاري فرصتونو په را منځته کولو، کليوالي توليداتو څخه گټه اخستلو، د عايداتو په لوړولو، د مهاجرت او بيوزلې په کمولو او په پای کې د کليو په پراختيا کې رغنده رول لوبوي (۱۳:۷۷).

د نړيوال سازمان د خپرې شوې احصائې په اساس په نړۍ کې ۶۲ سلنه وگړي په کليوالو سيمو کې ژوند کوي، چې په ځينو افريقايي او آسيایي هيوادونو کې حتې نوموړې سلنه ۷۶ ته رسيري (۱۶:۵۶). کلي په هره ټولنه کې د وړو ټولنيزو او اقتصادي واحدونو په حيث له ځانگړي اهميت څخه برخمن دي، خو په اکثره پراختيايي هيوادونو کې کلي له گڼ شمير ستونزو سره لاس او گريوان دي، د کليوالو سيمو د ستونزو حلول ځانگړې پاملرنې ته اړتيا لري، تر څو د پراختيا په دايرهکې خپل ځای ثابت کړي (۳۴:۷۴۵). کلي د بې شمېره طبيعي، انساني او ټولنيزو سرچينو په لرلو سره کولی شي ډېرو نويو حرفوي او مسلکي کارونو ته لاره هواره کړي (۲۰:۳۷۵). د څېړنو پايلو روښانه کړې چې د اکثره پرمختيايي هيوادونو له نيمايي څخه ډېر کليوال وگړي د کار آيجادونې له مهارتونو او تخنيکونو سره ډېره کمه يا هيڅ اشنايي نه لري، چې افغانستان هم له دې حالت څخه مشتتې نه دی، نو اړينه ده چې کليوالو وگړو ته په هر برخه کې د کارآيجادونې زدکړې تر سره شي، تر څو په مټ يې نوېکاري فرصتونه را منځته شي. د دې څېړنې موخه داده تر څو په کليوالي پراختيا کې د کارآيجادوني رول او اغيزې څرگندي، او په نتيجه کې يې د کليو پراختيا ته زمينه برابره شي.

#### د څېړنې موخې

د څېړنې اساسي موخې: د څېړنې اساسي موخه په کليوالي پراختيا کې د کار آيجادونې رول ده. د څېړنې فرعي موخې: پورته اصلي موخې ته د رسيدو په پار څېړنه د لاندې فرعي موخو د تر لاسه کولو په لټه کې ده.

۱. د کلیوالي پراختیا پېژندنه.
۲. په کلیو کې د پراختیا په موخه د لازمو فرصتونو پېژندنه.
۳. په کلیوالي پراختیا کې د کرنې د رول معلومول.
۴. د کار ایجادونې فرهنگ ته وده ورکول.
۵. په کلیوالو سیمو کې کار ایجادونې ته زمینه برابرول.

### کرنلاره او کار توکي

دا څېړنه له کيفي او توصيفي نوعي څخه گڼل کيږي، چې د کلیو پراختیا، کرنې پراختیا، کار ایجادونې، کلیوالي کار ایجادونې او نورو... په اړه معلومات له کتابونو، گڼ شمېر مقالو او انټرنېټي مطالعاتو څخه تر لاسه شوي.

### نظري برخه

#### کلیو پراختیا

په وروستیو څو لسيزو کې د صنعت او تکنالوژي له پرمختگ سره ښاري سیمو بې ساري وده وکړه، څرنګه چې د کلیوالي وگړو عايد کم او له لیرو اقتصادي او ټولنيزو چوپړونو څخه برخمن دی، نو بناً د ښارونو چټکې ودې وړ باندې منفي اغېزې وکړې، په جغرافيايي لحاظ د کلیو لريوالی، د ټولنيزو چوپړونو نشتون، په کرنيزو چارو کې د تخصص کمښت، د کرنيزو ځمکو خراب حالت، د ښه مدیریت نشتون او نور ډېر هغه عوامل دي چې د کلیو د بېوزلی سبب شوي او د همدغې بوزلی په پایله کې کلیوال وگړي دې ته مجبور شوي تر څو ښارونو ته مهاجرت وکړي، نو د دې لپاره چې په کلیوالي سیمو کې فقر کم، د کلیوالو خلگو د ژوند سطحه لوړه، ظرفیتونه بې لوړ او د کار زمینه ور ته مساعده شي د کلیو پراختیا مفکوره رامنځته شوه (۱۴:۷۸).

په هر هېواد کې د کلیو د پراختیا پروگرامونه د ملي برنامو یوه برخه وي او د همدې ملي برنامو په اډانه کې د کلیوالو سیمو د اقتصادي او ټولنيز حالت د ښه والي لپاره طرح کيږي. دغه ډول برنامې چې دولت یا نور سازمانونه یې په کلیوالي سیمو کې پلې کوي د کلیوالو سیمو له اقتصادي او ټولنيزې رفاه سره مرسته کوي. د دریمې نړۍ په ډېری هېوادونو کې همدغه برنامې د دولتونو له لارې د خپلو خاصو اقتصادي او سیاسي موخو سره په همغږۍ ترسره کيږي او تر ډېره د برنامو او پروگرامونو په طرح او پلي کولو کې د دولت رول بارز وي (۳۴:۷۴۳).

څرنګه چې د کلیو پراختیا د ملي پراختیا یوه برخه ده نو د کلیو پراختیا کولای شي په کلیوالو سیمو کې د مېشتو کم عايد لرونکو وگړو د ژوند د سطحې په ښه والي کې مرسته وکړي او د همدغو کلیوالي وگړو هوساينه او خود کفایي د هیواد د ملي پراختیا په چوکاټ کې د یوې مهمې برخې په توګه وپېژني (۱۱:۶۵).

مخکې به د پراختیا لفظ د مدیرانو او سیاستمدارانو له لوري یوازې د کرنېزې پراختیا لپاره استعمالیده او کرنیزې پراختیا ته به د ملي پراختیا په فکر کتل کېدل، خو د څېړنو په اساس کرنیزه پراختیا د ملي پراختیا یوه وړه برخه تشکیلي او هېڅ کله په یوازې ځان نشي کولای د خلکو ټولو اړتیاو او هیلو ته ځواب ویونکې شي، کلي ټولنیز جوړښتونه لري او په پراختیا کې یې مختلف عوامل ونډه لري، یوازې د کرنې له اړخه پرمختګ او د کسب او کار ایجاد نه شي کولای چې دومره لوی مفهوم افاده کړي. سمه ده چې د کرنې سکتور د غذا او کارو بار په برابرولو کې مرسته کوي اما په کلیو کې ټول وګړي کرنیزه ځمکه نه لري او د کلیو زیاتره ځمکه د زورواکو او ملکونو په لاس کې وي او بل دا چې د کرنې پرمختګ په اوږد مهال کې د کاریګرو کم ګمارنې ته زمينه برابروي، چې دا خپله د بې کارۍ د سطحې په لوړولو او فقر زیاتولو باندې اغېزه لري او له کلیوالي سیمو ښاري سیمو ته د مهاجرت سبب ګرځي (۳:۷۰). د هېواد د کلیوالو سیمو د اړونده مسائلو پېژندنه د ډېر اهمیت وړ موضوع ده، ځکه د ډېرو ټولنیزو ستونزو، لکه: د بیوزلې زیاتوالی، د نفوس چټکه وده، زیاتیدونکې بې کاري، نا آندوله وده او نورورینه په کلیوالو سیمو کې شتون لري (۳۱:۱۰۴۲). د نړۍ په ټولو په ځانګړي ډول پرمختیایي هېوادونو کې د پراختیا له لویو موخو څخه یو هم د بې کاري کمول او کاري برخو ته وده ورکول دي. چې تر ډېره بریده په کلیوالي سیمو پورې اړه لري. د ډېرو پرمختیایي هېوادونو لپاره په وروستیو څو لسيزو کې د کلیو پراختیا موضوع له لویو ستونزو او ننگونو څخه ګڼل کیږي او کلیو پراختیا ته د اساسي اړتیاو د پوره کولو او په ټوله کې د ملي پراختیا د تر لاسه کولو په برخه کې د یوې مهمې ستراتیژۍ په ډول کتل کیږي. نو په همدې موخه د کلیو پراختیا لپاره مختلفې لارې چارې تجربه شوې، چې له ځینو خاصو څخه پرته نور یې کومه د پام وړ پایله نه ده ورکړې. د نړۍ ډېری وګړي په کلیو بانډو کې مېشت دي او په سخته بیوزلې کې د ژوند شپې او ورځې سبا کوي، دا چې د کلیو اکثره وګړي بېوزله دي نو ځکه په پراختیا او پرمختګ کې د دریمې نړۍ د وګړو ونډه ډېره کمه او کم رنگه ښکاري. همدارنګه د همدغو هېوادونو په ښاري څنډو کې مېشت وګړي هم کلیوالي سټه لري (۷:۹۸).

د نړیوال بانک په وینا د کلیو پراختیا د بېوزله کلیوالو وګړو د ټولنیز - اقتصادي ژوند د ښه والي او همدارنګه د فقر کمولو لپاره هر اړخیزه هڅه او مهمه ستراتیژي ګڼل کیږي. دا ستراتیژي باید په کلیوالو سیمو کې د تولیداتو کمیت (اندازه) او کیفیت (څرنګوالي) له ځانه سره ولري. که په کلیوالو سیمو کې د مختلفو محصولاتو تولید د کیفیت او کمیت له اړخه په ښه حالت کې قرار ولري، نو دا ستراتیژي به تر ډېره بریده بریالی وي. کلیو پراختیا باید کلیوالي ټولنه د عصريتوب په مټ له دودیز بانزو څخه را بهر او له ملي اقتصاد سره یې همغږي او یو ځای کړي. کلیو پراختیا څو اړخیزه هڅه ده چې په یوه مشخص سکتور پورې نه محدودیږي او ګڼ شمېر ټولنیزې، طبیعي، اقتصادي، فزیکي او انساني برخې په خپله غیر کې را نغاړي (۲۲:۳۷۵).

## کار آيچادونه

کار آيچادونه د يو نوي کسب او کار د منځته راتګ (آيچاد) په معنا ده. چې په هغه کې کار ايچادونکی سړی د هغې نظریې په اساس چې په همدغه فرد پورې تړاو لري داسې يو بستر برابروي تر څو له همدغې لارې وکولای شي خپله نظریه په محصول يا خدمت بدله کړي. کار آيچادونه مختلف ډولونه لري، چې هره نوعه يې د کار ايچادونکو وګړو د هغو تجربو په اساس چې په همدې لاره کې يې سرته رسولې، منځته راغلې. په هره ټولنه کې د کار آيچادونې پراختيا د همغه ټولني د اقتصادي او ټولنيز وضعيت په کيفيت او ارتقاء پورې تړاو لري.

کار آيچادونه (Entrepreneurship) يا د نوي کار پيدا کولو لغت د فرانسوي ژبې رېښه لري او د متعهد کېدو په مانا ده، نوموړی لغت د يو نوي فعاليت د شروع په بهير کې د مهارتونو او وړتياو د کارولو او خطر قبلولو په مانا ده. په ډېره ساده ژبه کار آيچادونه کولای شو د يو نوې سوداګرۍ په پيل کېدو تعبير کړو، کار آيچادونه د نړيوال بازار په اقتصادي پراختيا کې حياتي رول لري. د دقيقو تعريفونو په اساس کار آيچادونه د نوې سوداګرۍ د پيل او ډيزاين کولو د پروسې په توګه معرفي شوي. په پورته تعريف کې په ساده ډول کار آيچادونه د يو نوي واره کاروبار پيلول او په غټه سطحه د يوې لويې سوداګرۍ طرحه کول، خطر قبلول او مديريت په بر کې نيسي، چې په پايله کې يې مشخصه ګټه تر لاسه شي او هغه وګړي چې پورته سوداګرۍ په لاره اچوي د کار آيچادونکي په عنوان پېژندل کيږي. د کار آيچادونې په اړه څېړنې او مطالعه د ۱۷ ميلادي پېړۍ په وروستيو کې پيل شوي او په دې برخه کې د مشهور اقتصاد پوه ريچارد کانتيلون، چې د کلاسيک اقتصاد بنسټ ايښودونکی دی، هڅې د ستايلو وړ دي.

د کانتيلون په وينا، کار آيچادونه د يوه محصول لپاره د يوې ټاکلې اندازې پيسو تاديه کول او په نا معلوم مبلغ د همدغه محصول د خرڅلاو لپاره پرېکړه کولو په مانا ده. کانتيلون په تعريف کې هم د کار آيچادونې په پروسه کې د خطر قبلولو ته اشاره کړې ده، په يوشتمه ميلادي پېړۍ کې کار آيچادونه له سوداګرۍ څخه په لوړ مفهوم مطرح شوه، او زياته ګټه يې خپله موخه وګرځوله. په همدې پېړۍ کې د نويو ارزښتونو په رامنځته کيدو لکه په ټولنيزه برخه د نوښتونو سره کار آيچادونه هم نوي مفهوم ځان ته غوره کړ، حتی په همدې پېړۍ کې د سياسي کار آيچادونې کلمه هم د خلکو تر غوږونو ورسیده. يعنې يوازې له سوداګرۍ سره تړلې کار آيچادونې ځان ته لوی ډګر خلاص کړ. په ۲۱ مه پېړۍ کې کار آيچادونه د يو خاص طرز په ډول معرفي شوه. چې ټولنيزې، اقتصادي، سياسي او علمي ګړنې په بر کې نيسي (۲۸:۱۵۰)

پورته تعريفونو ته په کتو سره کار آيچادونه د يو بدلون (تغيير) په ډول په نظر کې نيول کيږي او معمولاً وګړې د يو نوي کار يا سوداګرۍ په پيل کې د خطر قبلولو سره مخامخ وي. کار آيچادونه تر اقتصادي ارزښت پورته نور ډېر لوړ فکتورونه لري، ځکه کار يو بعدي ماهيت لري او اقتصادي

ارزښت یې یوه وړه برخه تشکیلوي. د کار آيچادونه مفهوم معمولاً د یو نوي سوداگریز کار په پیل تمرکز لري او د نوي تجارتي کار پیل همپشه له خطرونو سره مل وي. باید انتظار ولرو چې د کار آيچادونې پروسه د بودیجې له کمښت، غلطو تصمیمونو، سختو دولتي سیاستونو او قوانینو، اقتصادي بحرانونو، په بازار کې د تقاضا کمښت او یا نورو ډېرو ناوړه عواملو سره مخامخ کیږي، چې په دې ټولو حالاتو کې ښه حوصله، ثبات او استقامت د کار آيچادونې د پروسې د بریالیتوب لپاره لازمي او ضروري دي. په اقتصادي برخه کې د کار آيچادونې لغت د نويو پدیدو او تکنالوژي په مټ په محصولاتو او چوپړونو باندې د بدلون وړتیا ته ویل کیږي. د دې تعریف په اساس، کار آيچادونه د یو نوي سوداگریز کار پیلول او یا هم د پخواني کار د پراختیا په مانا ده (۱۶۵:۹).

کار آيچادونه د ودې او پراختیا مهم ابزار (وسایل) گڼل کیږي، په ځانگړي ډول کلیوالي کار آيچادونه کولی شي، په کلیوالي ټولنو کې نابرابري له منځه یوسي او له موجودو کمیابه سرچینو څخه په علمي ډول نوي کاري فرصتونه را منځته کړي تر څو په کلیوالو سیمو کې سرمایه اچونې ته لاره هواره شي. همدارنگه کار آيچادونه د کلیو لوېې برخې وگړو ته په کاري فرصتونو سربېره په کلیو پراختیا کې مهم رول لوبوي (۱۷:۱۰۱). د کار آيچادونې مفهوم په لاندې شکل کې ښه شان روښانه شوی.

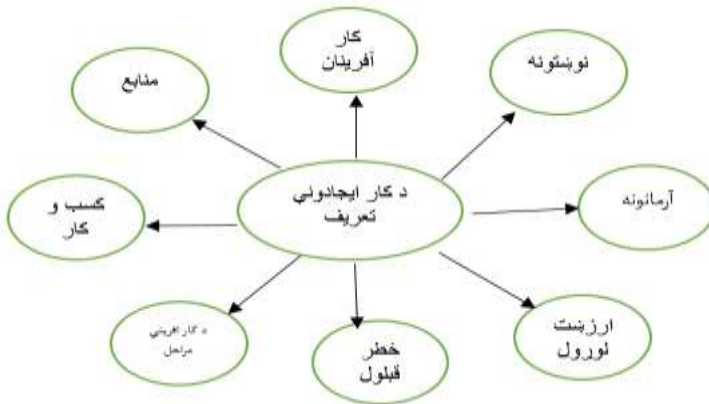

۱- شکل: د کار ايجادونې مفهوم (۱۶۰:۱۰)

اقتصاد پوهانو (Peak & Marshal) په خپله څېړنه کې روښانه کړې چې ځینې پوهان، لکه: شومپتر، کار ايجادونکي د اقتصادي پراختیا تر ټولو مهم عامل بولي. د شومپتر په آند کار آيچادونکيد فکر او ابتکار یو مدبر مدير ده، چې همپشه په نوښتونو، خطر قبولولو، هوش او فکر سره طلايي چانسونه او فرصتونه را منځته کوي، کار آيچادونکی کولی شي په خپل نوښتگر فکر سره نوي مثبت تحولات را منځته کړي او یو ستونزمن کار په گټور کار سره تبدیل کړي (۱۹:۱۴۲).

د کار ايجادونې مرحلې له یو لړ اجزاو او عناصرو څخه تشکیل شوي چې په لاندې جدول کې روښانه شوي.

۱- جدول

کار ایجادونکی	هغه کس چې آگاهانه تصمیم نیسي تر څو یو نوی کاروبار پیل کړي
فرصت	په سیمه او بازار کې نوي فرصتونه تشخیص او تجزیه کوي
جوړښت	کار ایجادونکی تصمیم نیسي تر څو له فردي یا سهامي شرکت سره کار پیل کړي
سرچینې	د حمایت کونکو سرچینو(دولت) په شمول د هغو منابعو پېژندنه چې په کارو بار سرمایه گذاري کيږي
پالیسي	د کار کلي موخې، د کار اچونې اجرايوي برنامې او پروگرامونه

(۱۲۳:۲۹)

اقتصاد پوهان په دې آند دي، چې کار ایجادونه ټولني ته درې ګټورې پایلې وړاندې کوي، چې عبارت دي له:

۱. پایداره، مولد او ګټور کاري فرصتونه
۲. په ټولنیزه، اقتصادي او محیطي برخو کې اغېزمن نوښتونه
۳. عواید او رفاه

**کلیوالي کار ایجادونه (کار افریني)**

په کلیو کې د شته سرچینو داسې نوښتګر استعمال چې په پایله کې یې نوي کاري فرصتونه را منځته شي کلیوالي کار ایجادونه بلل کيږي. کلیوالي کار ایجادونه د کلیوالو ټولنو د ظرفیت لوړونې او په ټوله کې د کلیو پراختیا لپاره یو راهکار ګڼل کيږي. په کلیوالو سیمو کې په حقیقت باندې د نوښتګرو نظریو بدلیدل د کلیوالي کار ایجادونې اصلي مفهوم ګڼل کيږي (۱۸:۷۸). کلیوالي کار ایجادونه د کلیو او ښارونو تر منځ د فاصلې د کمولو، نویو دندو را منځته کولو، د کلیوالي ټولنو د اقتصادي، فزیکي، ټولنيزې، محیطي او همدارنگه د باثباته پراختیا له مهمو عواملو څخه ګڼل کيږي (۱۲۰:۲۷). کلیوالي کار ایجادونه په اصل کې د کار ایجادونې له عام مفهوم سره هېڅ توپیر نه لري، یوازې په کلیو کې ځینو حاکمو ځانګړو شرایطو، لکه: د خطر زیاتوالي، د امکاناتو او منابعو کموالي، کمزوری مدیریت او نور... هغه څه دي چې کلیوالي کار ایجاونه یې له نورو برخو څخه بېله او یوازې کلیوالي ټولني یې ورته مختص کړي (۲۱۳:۳۰). کار ایجاونه په کلیوالي ټولنو کې پټې سرمایې کشف او د ګټې وړ ګرځوي. د کار ایجادونې د زده کړیزو پروگرامونو په پلي کیدو سره په کلیو کې د کار ایجادونې وړه شرکتونه په فعالیت پیل کوي، چې په پایله کې یې کلیوال وګړي د خپلې اړتیا وړ توکو او چوپړونو ته لاس رسی پیدا کوي، او ورسره په څنګ کې وړو سوداګریزو کاروبارونو ته لاره هوار کوي (۳۷۷:۲۰). مشهور اقتصاد پوه برترین په کلیوالي ټولنو کې کار ایجاونه دا ډول تعریفوي: اول، کلیوالي کار ایجادونه د یوې قوې په ډول شته سرچینې د بازار د بې پایه تقاضا د پوره کولو په موخه تنظیموي. دویم، کلیوالي کار

ایجاونه داسې یو نوبت دی چې له هیڅ څخه یو څه په لاس را وړي. دریم، د سرچینو داسې ترکیب چې په پایله کې یې ارزښت را منځته شي، کلیوالي کار آيچادونه بلل کېږي (۲۶:۱۲۰). په کلیوالي سیمو کې باید د کار آيچادونې کړنې (فعالیتونه) په کلیو کې شته ظرفیتونو، سرچینو او پوتنسیلونو ته په کتو تر سره شي، تر څو په دې برخه کې بریالیتوب تر لاسه او د کلیو باثباته پراختیا تضمین شي (۳:۷۳). نو لازمه ده چې په کلیوالي ټولنو کې د هر پروگرام له پلي کېدو وړاندې په کلیو کې شته ظرفیتونه، انساني او غیر انساني سرچینې تشخیص او بررسی شي، او بیا همدغو سرچینو سره متناسب او کلیوالي اړتیاوو ته په کتو سره په مختلفو برخو کې د کار آيچادونې پروگرامونه طرح او پلي شي (۷:۱۸۰).

د مایکل تودارو په آند کلیوالي پراختیا په ښاري پراختیا تقدم او لمړیتوب لري، ځکه د ښاري بې کاري او د نفوسو د تراکم ستونزې تر ډېره بریده په کلیوالي پراختیا سره د حل وړ دي (۱۳:۳). کلي د کرنیزو تولیداتو سربریره چې د نفوس یوې لویې برخې ته یې د اوسیدو ځای او دندې برابرې کړي، د هیوادونو لپاره د پراختیا په پلان جوړولو کې ځانگړی اهمیت لري او د هیوادونو د ملي پراختیا له مهمو اجزاو څخه گڼل کېږي (۱۱:۴۵). نن ورځ اقتصاد پوهان په دې نظر دي چې د کار آيچادونې په لاره د نویو کاروبارونو را منځته کولو ته د وگړو هڅونه د کلیوالي ستونزو په حل او اقتصادي رغونه کې ځانگړی رول لوبوي (۱۹:۱۰۹).

که مور غواړو د کلیوالي پراختیا موخې تر لاسه کړو، نو اول باید د کړنې په پراختیا کار وشي، کره عصري شي، د محصولاتو تولید لوړ شي، د کرنیزو محصولاتو لپاره وړ او مناسب بازار پیدا او په ټوله کې کړنې ته هر اړخیز کار وشي، خو څېړنو جوته کړې چې د کړنې پراختیا له کار آيچادونې سره مستقیمې اړیکې لري او له کار آيچادونې پرته د کړنې پراختیا امکان نه لري (۹۹:۱۰).

### د کلیوالي کار آيچادونې د پراختیا لپاره لازم شرطونه

په لاندې دویمه گڼه شکل کې درې مهم او اساسي عوامل چې د کلیوالي سیمو د کار آيچادونې د پراختیا لپاره لازم دي روښانه شوي، نوموړو عواملو ته نه پاملرنه د کلیوالي کار آيچادونې پراختیا او وده له ځنډ او خنډ سره مخامخ کوي.



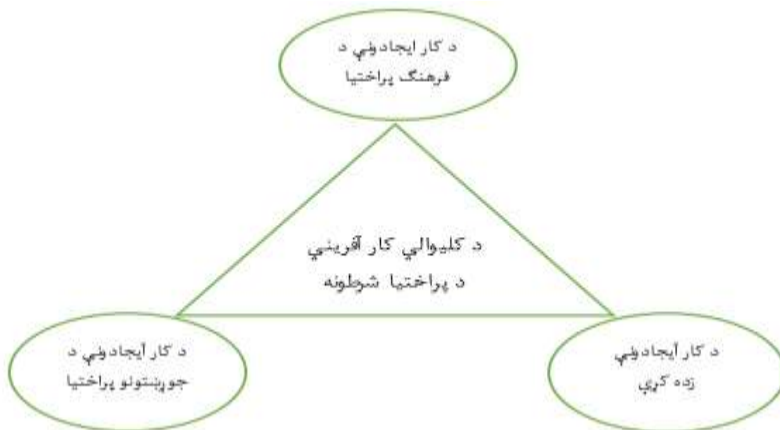

۲- شکل: د کار ایجادونې مفهوم (۸: ۳۳)

### د کار ایجادونې زده کړه

بې له شکه چې په هره ټولنه کې د کار ایجادونې په ترویجې پروگرامونو کې زده کړه له مهمو او اړینو ابعادو څخه گڼل کېږي، د کار ایجادونې زده کړې ته د ۱۹۵۰ لسيزې په وروستيو او ۱۹۶۰ لسيزې په پيل کې هغه وخت چې (مک کله لنډ او مور) له خوا د کار ایجادونې مسلکي بحثونه مطرح شول تمايل ډېر شو (۲۳:۹۰). پخوا داسې فکر کېده چې کار ایجادونکي په ذاتي ډول ځينې ځانگړنې لکه نوښت، خطر قبولول، تصميم نيونه او نورې لري، چې د دوی له تولد سره يو ځای په دوی کې موجودې دي، خو څيړونکي نن دې حقيقت ته رسېدلي چې کار ایجادونه د نورو ټولو ځانگړو په شان د زده کړې وړ ده او په دې برخه کې مناسب زده کړيز پروگرامونه کولي شي، دا پروسه لا پسې گړندۍ کړي. همدارنگه د کار ایجادونې زده کړه د ټولنو په اقتصادي، ټولنيزې او کلتوري پراختيا کې رغنده رول لوبوي (۱۵۰:۱۲). کار ایجادونه د نويو کاري فرصتونو په را منځته کولو او عوايد زياتولو سره اقتصادي پراختيا ته لاره هواروي، چې په لويه کې د ټولنې له پراختيا سره مرسته کوي (۱۲۳:۹). د کار ایجادونې اهميت او په هيوادونو بې اغېزيو ته په کتو سره د ډېری دولتونو سياستمداران او برنامه جوړونکي په دې هڅه کې دي، تر څو په مختلفو او گڼو برخو کې کار ایجادونه را منځته کړي، خو د کار ایجادونې د ترويج او کار ایجادونکو د زياتوالي يوازنی لار په دې برخه کې رسمي او غير رسمي ښوونيزې برنامې دي، چې بايد زياته توجه ورته وشي (۱۰۲:۲۳). د کار ایجادونې د پراختيا او ودې لپاره تر ټولو غوره لار د ښوونې روزنې او لوړو زده کړو په چوکاټ کې د کار ایجادونې د زده کړيزو مرکزونو را منځته کول بللای شوو، تر څو په مټ بې د کار ایجادونې په برخه کې په لوړو زده کړو سمبال زده کړيالان د کار بازار ته وړاندې شي (۱۰۴۵:۳۱). د (۱۵۰:۱۲) د پترين په آند تر اوسه د کار

آیجادونې زده کړې ته ځانگړې موخې نه دي تعريف شوې، خو په خلاصه توگه د کار آیجادونې زده کړيزې دورې د لاندې موخو د تر لاسه کولو په لټه کې دي:

- I. د نويو کاروبارونو لپاره د بالقوه کار آیجادونکو پېژندل او روزنه.
- II. د نويو دنديزو فرصتونو د منځته راتلو په موخه د کار آیجادونکو حمايت او ملاتړ.
- III. کار آیجادونې ترويج.

د ځينو نورو پوهانو په آند د کار آیجادونې زده کړه د لاندې موخو له پاره تر سره کيږي:

- I. د کار آیجادونې په اړه د پوهې تر لاسه کول.
- II. د اقتصادي فرصتونو د را منځته کولو په موخه د مهارتونو تر لاسه کول.
- III. د کار آیجادونې د مهارتونو او استعدادونو زياتول.
- IV. د کار آیجادونې څخه د مرستي او حمايت د روحي پياوړي کول (۲۵:۱۰).

د کار آیجادونې زده کړه، ټولې هغه کړنې په بر کې نيسي، چې موخه يې د ذهنيونو روښانتيا، په توليد او نورو برخو کې د نوښتونو او مهارتونو رامنځته کول وي. د کار آیجادونې زده کړه د عمومي زده کړو هغه برخه ده چې د کاروبارونو د پراختيا، نوښتونو د رامنځته کولو او مهارتونو لوړولو په موخه کار آیجادونکو ته اړتيا کيږي (۲۷۰:۵).

په عام ډول د کار آیجادونې زده کړه د کار آیجادونکو په روزنه او په کليوالي ټولنو کې د نويو اقتصادي فرصتونو په را منځته کولو سربيره د کليو په پراختيا کې موثر رول لوبوي (۱۹: ۹۷).

### کرنيزه کار آیجادونه

که چېرته د کار آیجادونې ټول اصول او قوانين د کړنې په برخه کې پلي شي، دې ته کرنيزه کار آیجادونه ويل کيږي. په دې موخه چې کړنې پراختيا موندلې وي، نو بايد کرنيزه کار آیجادونه تر سره شي، خو کرنيزه کار آیجادونه د وړ او مسلکي کار آیجادونکو په مټ مخ ته تلای شي، د کړنې د برخې يو کار آیجادونکی چې وکولی شي د کړنې په پراختيا کې موثر واقع شي او زياته گټه تر لاسه کړي، بايد لاندې ځانگړنې ولري:

- I. د با کيفيته توکو توليد.
- II. د منابعو له بې ځايه لگښته مخنيوی کول.
- III. په کم وخت کې د ښه کيفيت لرونکو توکو توليد (وخت مديريت).
- IV. له ستونزو او محدوديتونو سره ښه او چټک برخورد.
- V. د نويو سرچينو کشفول او ورڅخه وړ گټه اخيسته (نوښت او خلاقيت).
- VI. د را تلوونکي په اړه وړاندوينه لرل.
- VII. له سرچينو په خپل ځای کې گټه اخسته.

مخ پر وده هېوادونو کې باید د کرنیزې کار آيجادونې د پراختیا په موخه لاندې پروگرامونه پلي شي:

- I. د کار آيجادونې له لارې پر نويو توليد شويو کرنيزو توکو ډېر تمرکز.
- II. د کرنې په برخه کې کاملاً د نويو او رقابتي ماډلونو او سرمايو په نظر کې نيول.
- III. د کرنې په برخه کې له کار آيجادونکو څخه د حمايت او ملاتړ ادارو را منځته کول.
- IV. د کار آيجادونې د پراختیا په موخه عمومي او خصوصي پانگه اچونې ته لاره هوارول.
- V. د کرنې له زرو ماډلونو څخه فاصله نيول (۶: ۱۸۹).

د کرنې په برخه کې کار آيجادونه د لاندې دلایلو په اساس د ارزښت وړ ده:

- I. اقليمي، اقتصادي او ټولنيزو شرايطو ته په کتو سره د کرنيزو فعاليتونو متنوع کيدل.
- II. د کرنيزو محصولاتو د ارزښت لوړولو په موخه داخلي او خارجي بازارونو ته د توکو عرضه کيدل.
- III. د غذايي امنيت تامين.
- IV. د عايداتو لوړيدل.
- V. د غذايي توکو د ضايعاتو مخنيوی (۷: ۱۸۰).

### په کرڼه کې د کار آيجادونې اهميت

د نړۍ نفوس ورځ په ورځ د ډېریدو په حال کې دی، د نفوس په ډېریدو سره غذايي توکو ته اړتیا ډېرېږي، خو په ټولو برخو په ځانگړي ډول د کرنې په برخه کې توليدي امکانات او سرچينې محدودې دي، نو اړتيا ليدل کيږي چې د کرنې په برخه کې له نوښتونو او نوې تکنالوژي څخه گټه پورته شي، تر څو د نړۍ مخ په وده نفوس ته د غذا په شمول اوليه توکي او په ټوله کې د کرنې پراختیا را منځته شي. د کرنې پراختیا د انساني سرچينو له اغېزمنو مهارتونو او پوهې پرته ناشونې بريښي، نو ویلاى شو چې د کرنې پراختیا په برخه کې د کار آيجادونې له رول او اهميت څخه انکار نه شو کولي، پرمختللی هيوادونه په اقتصادي، ټولنيزو او نور ټولو برخو کې کار آيجادونې ته ځانگړې پاملرنه کوي، او د کار آيجادونکو روزنه د خپلو پراختيايي پروگرامونو په لمریتوبونو کې حسابوي. د کار آيجادونې زده کړه نه يوازې پوهه او مهارت را منځته کوي، بلکې د خطر قبولولو وړتیا، ستونزو ته آمادگي، په نفس اعتماد او او ظرفیتونه لوړوي (۲: ۷۶).

د سمیت (Smith) په آند په کرڼه کې د کار آفريني فعالیتونه يو لړ هڅو ته اړتيا لري لکه د معلوماتو را ټولول، له نورو توليدي برخو سره اړیکې قايمول، د بازار پیژندنه او يو مناسب تصميم نيول.

د کرنې په برخه کې د کار آيجادونې پراختیا او ترویج د کلیو پراختیا يو له مهمو انتخابونو څخه گڼل کيږي. چې نوموړي حالت ته د رسیدو په موخه باید لاندې شرایط په پام کې ونیول شي:

۱. د کرنې په برخه کې د دولت د بې ځایه مداخلو مخنیوی او د ازاد نظام پیاوړتیا.
۲. د کرنې اړتیاوو ته په کتو سره بنسټیزه سرمایه گذاري.
۳. د کرنې په برخه کې د کار آیدادونې شرایطو ته زمینه سازي کول، او د سرمایه آچونې له پاره د امنیت تامین.

د کرنیزې کار آیدادونې ټولو مهمه موخه د کم ځمکو بزگرانو د کرنیزو جوړښتونو نوي او تقویه کول همدارنگه په کلیوالي ټولنو کې د کرنې په برخه کې د یو داسې نوي محیط را منځته کول تر څو په پایله کې یې د کرنې او کلیو پراختیا ته زمینه برابره شي (۵۰:۱۱).

### په کرڼه کې د کار آیدادونې د پیاوړتیا تگلارې

په وروستیو لسیزو کې په اقتصادي پراختیا کې د کرنې د رول او ارزښت په اړه ډېرې څېړنې تر سره شوې. څېړونکي په دې نظر دي چې د کرنې له پراختیا څخه ملاتړ د کلیو په پراختیا کې برخلیک ټاکوونکی رول لوبوي، او په اصل کې کرنیزه پراختیا د کلیو پراختیا لپاره اساس بلل کیږي. کرڼه د گڼو ټولنو لپاره د ټولنیزې، اقتصادي او فرهنګي ودې، غذايي تامین، محیط ساتنې او په ټوله کې د کلیو پراختیا اصلي عامل بلل کیږي. په ټولو هیوادونو په ځانګړي ډول پرمختیایي هیوادونو کې کرڼه د اقتصادي پراختیا لپاره لومړنۍ سرمایه، د تولید لپاره خام توکي او چاپیریال لپاره یو مناسب حالت را منځته کوي. کرڼه د کار آیدادونې د فعالیتونو له پاره مناسب محیط بلل کیږي. په کرڼه کې د کار آیدادونې فعالیتونه له کلیو څخه د مهاجرتونو په کمولو، بیوزلی د سطحې په ټیټولو، کاري فرصتونو په را منځته کولو او په ټوله کې د اقتصادي پراختیا سبب ګرځي. که په کرڼه کې کاري فرصتونه ډېر شي، نو طبعاً کلیوال وګړي مهاجرت ته زړه نه ښه کوي، ځکه د دوی د مهاجرت اصلي عامل دنده نه موندل دي. کله چې ورته په کلي کې دنده پیدا شي، مهاجرتونه خپله کمیږي، چې دا خپله د بیوزلی له کمولو سره مرسته کوي (۱۸: ۹۷). په ټولو ټولنو په ځانګړي ډول کلیو کې کار آیدادونکي زیات حمایت او ملاتړ ته اړتیا لري، تر څو په خپلو کړنو کې له نور نوښت او ابتکار څخه استفاده وکړي. زیاتره کلیوالي ټولنې د اړتیا وړ اولیه توکو، تکنالوژي، سرمایې او نورو څخه بې برخې وي. د کار آیدادونې هغه حل لارې چې د کلیوالي ټولنو له پراختیا سره مرسته کوي، عبارت دي له:

- I. د کار آیدادونې لپاره د وړ او مناسب چاپیریال برابرول (ظرفیت جوړونه)
- II. په ځان د باور جوړونې مهارتونو خپلول (پیاوړتیا).
- III. د هڅونې په مرسته کار آیدادونې ته وده ورکول (۸: ۸۹).

### د کلیوالي او کرنیزې کار آیدادونې په پراختیا موثر عوامل

کلیوالي کار آیدادونه په کرنیزو او غیر کرنیزو برخو کې د دندو د پیدا کولو تر ټولو مناسبه لار بلل کیږي، کار آیدادونه په کلیوالي ټولنو کې ډېره پراخه ساحه لري. څرنگه چې په کلیوالي

سیمو کې تر ډیره بریده کرنیز فعالیتونه د نورو هغو په پرتله غالب وي. نو ځکه د کرنیزې کار ایجادونې په پراختیا تاکید کیږي. څرنګه چې کار ایجادونه په کلیوالي ټولنو مثبتې اغیزې لري، خپله هم د یوې اقتصادي- ټولنیزې او کلتوري پدیدې په ډول له یو لړ عواملو، مهارتونو او مختلفو برخو څخه اغیزمنه وي. هغه عوامل چې په یوه ټولنه کې د کار ایجادونې په را منځته کیدو او شکل اغیزه لري، په پنځو برخو وېشل شوي چې، عبارت دې له:

۱. د اقتصادي او مالي شرایطو شتون لکه (مالي سرچینې، انساني قوه، فزیکي اسانتیاوې، اقتصادي جوړښتونه، وړ او تخصصي چوپړونه او نور)
۲. د متحرک صنعت د جوړښتونو شتون (اندازه، د بازار جوړښت او وده، د صنعتي شرکتونو ستراتیژي او نور).
۳. د اصولو او قوانینو د منظم جوړښت را منځته کول (مالیاتي سیستم، حقوقي سیستم، د دولت حمایتي سیاستونه او نور)
۴. د ټولنیزې سرمایې شتون (د کار ایجادونې فرهنگ، حمایت کونکي بنسټونه، د کار ایجادونې د زده کړیزو شبکو شتون).
۵. شخصي او فردي اړخونه (د کاري تجربې مخینه، زده کړې، له سخت او شاقه کار سره علاقه، انعطاف پذیری، سن، جنس او نور) (۱:۱۳).

کار ایجادونکي په خپلو نوښتګرو مهارتونو سره کولی شي، سنتي او عنعنوي کرڼه په عصري او تجارتي کرڼه بدلیله کړي. چې همدا بدلونونه ورو ورو اقتصادي او ټولنیزې پراختیا ته لار هواروي. څرنګه چې کرڼه په کلیو کې تر سره کیږي او د زیاتره کلیوالي وګړو (بزرګانو) د سواد کچه ټیټه ده، نو لازمه ده تر څو په پراخه پیمانې بزرګانو ته د کار ایجادونې په برخه کې ښوونیز پروګرامونه او د مشورو لپاره مرکزونه جوړ او په لاره ولویږي، تر څو د بزرګانو مهارتونه لوړ او د کرڼې او کلیو پراختیا په پروسه کې موثر واقع شي. بزرګانو ته په ښوونیزو پروګرامونو کې په لاندې څلور ډوله مهارتونو تاکید کیږي:

۱. تخصص ته په کتو فني او حرفوي مهارتونه.
۲. مدیریتي مهارتونه لکه مالي مدیریت، بازارموندنې مهارتونه، عمومي اداره (منجمنټ) او د کارمندانو د مدیریت مهارتونه.
۳. د کار ایجادونې مهارتونه لکه د نوي کاروبار د را منځته کولو مهارت، له فرصتونو د ګټه اخیستنې مهارتونه، د بازار د تشخیص مهارتونه، د نوښتونو د را منځته کولو مهارتونه او نور (۶: ۱۰۱).

هغه عوامل چې د کلیوالي کار ایجادونې په پراختیا کې موثر دي په لاندې (۳) ګڼه شکل کې روښانه شوي.

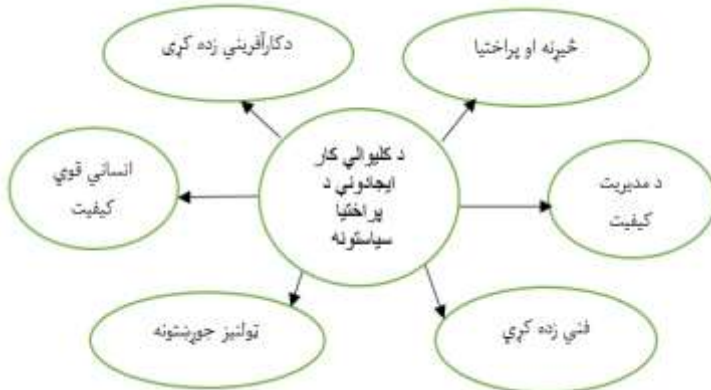

۳- شکل: د کلیوالي کار ایجادونې سیاستونه (۸:۲۱)

### پایله

په اکثره پرمختیایي او ټولو پرمختللیو هېوادونو کې د مختلفو بنسټونو له خوا کار ایجادونه د یوې مهمې او اساسي موضوع په توګه د توجه وړ ګرځیدلې. څرنګه چې بیکاري د ټولو ټولنو په ځانګړي ډول د کلیو لپاره یو جدي تهدید بلل کیږي، نو اړینه ده چې په کلیو کې د کرنې او نورو برخو لپاره لازم فرصتونه، نوښتونه او ظرفیتونه را منځته شي. د کرنیزې پراختیا لپاره لازمه ده تر څو د کار ایجادونه زده کړه تر سره شي، تر څو په مټ یې بزګران او نور کلیوال وګړي دې ته آماده شي، چې په کلیوالو ټولنو کې نوي نوښتګر کاروبارونه پیل، د خطر قبلولو استعداد په ځان کې پیدا او لازم فرصتونه تشخیص کړي. په کلیو کې کار ایجادونه کولی شي د کرنې او په لویه سطحه د کلیو پراختیا ته لاره هواره کړي. د کار ایجادونې په مټ د بزګرانو عواید لوړیږي او نوې دندې ورته پیدا کیږي، چې دا خپله د باثباته کلیوالي پراختیا لپاره زمينه برابروي. د کلیوالي پراختیا او کار آفریني تر منځ نیغې اړیکې شتون لري. په خلاصه ډول کار ایجادونه د کلیو پراختیا لپاره لاندې ګټې لري:

۱. له کلیو څخه د مهاجرتونو کموالی.
۲. دندې پیدا کول (اشتغال زایي).
۳. د کلیوالي اقتصاد تنوع.
۴. د کلیوالو د عوایدو لوړیدل.
۵. د چاپیریال د تعادل ساتل.
۶. ټولنیز امنیت.
۷. خصوصي پانګې اچونې ته زمينه برابروول.
۸. له کلیوالي منابعو ګټه اخیستنه.

۹. د ټولنیزې هوساینې ښه والی.
۱۰. د گڼو عنعنوي جوړښتونو تغیر.
۱۱. ټولنیز عدالت.
۱۲. د پوهې را منځته کیدل.
۱۳. څېړنو ته زمینه برابرول.
۱۴. په کلیوالي وگړو کې د خطر قبلولو استعداد پیدا کول.
۱۵. د استعدادونو د فرار مخنیوی.

### وړاندیزونه

- په دې موخه چې په کلیوالي سېمو کې کار آیجادونه وده وکړي اړونده ادارو او څېړونکو ته په لاندې ډول یو لړ وړاندیزونه لرم، چې عبارتدې له:
۱. مسلکي او عامو وگړو ته د کار آیجادونې په برخه کې باید ښوونیز پروگرامونه په لاره واچول شي.
  ۲. بزگرانو ته باید په مختلفو برخو کې نوي کرنیز مهارتونه ترویج شي.
  ۳. ښوونځیو او پوهنتونو په نصاب کې باید د کار آیجادونې د پراختیا په موخه مضامین ځای په ځای شي.
  ۴. د لوړو زده کړو په چوکاټ کې د کار آیجادونې پوهنځی او څانگې را منځته کول.
  ۵. په کلیو کې له شته کار آیجادونکو څخه باید حمایت او ملاتړ وشي.
  ۶. څېړونکي باید په مختلفو برخو کې د کار آیجادونې اړوند څېړنې تر سره کړي.

### ماخذونه

۱. افتخاری، عبدالرضا رکن الدین، & پورطاهری. (۲۰۱۰). سنجش و ارزیابی معیارهای مؤثر بر عملکرد کشاورزان عادی و موفق روستایی، مطالعه موردی: روستاهای شهرستان خدابنده. پژوهشهای جغرافیای انسانی، ۴۲(۲)، ۱-۱۶.
۲. احمدپور داریانی، ا. ۱۳۸۰، کارآفرینی: تعاریف، نظریات و الگوها. تهران، نشر شرکت ۵۷.
۳. پترین، ت. ۱۳۸۱. کارآفرینی به منزله یک نیروی اقتصادی در توسعه روستایی. از دفتر منطقیهای فائو در اروپا. مترجم: حمیدرضا زرننگار. مجله جهاد، ۲۲(۲۵۳): (۶۸-۷۵).
۴. پوررجب، پ. ۱۳۸۹. آسایشناسی کارآفرینی روستایی در ایران. ماهنامه دهیارها، ۳۰(۶): (۲-۳۵).
۵. حیدریساریان، وکیل، ۱۳۹۱. عوامل مؤثر بر تقویت کارآفرینی کشاورزان در مناطق روستایی. فصلنامه جغرافیا ۱۰(۳۵): ۲۶۴-۲۷۸.
۶. خانی جزنی، جمال، ۱۳۸۷. اصول و مبانی فرهنگ کارآفرینی، انتشارات مهراوش.

۷. دادورخانی، فضیله، روانی، محمدر ا، ایمنیقشالاق، سیاوش، بوذرجمهری، خدیجه، ۱۳۹۰ تحلیل نقش گردشگری در توسعه ویژگیهای کارآفرینانه و گرایش به کارآفرینی در بین جوانان روستایی مطالعه موردی: روستای کندوان و اسکندان اسکو، پژوهم های جغرافیای انسانی، شماره ۷۸، ص: ۱۶۵-۱۹۵، زمستان.
۸. رکنالدین افتخاری، ع.، سجاسیقیداری، ح.، رضوی، ح. ۱۳۸۹. راهبردهای توسعه کارآفرینی کشاورزی در مناطق روستایی: مطالعه موردی روستاهای شهرستان خدابنده. فصلنامه روستا و توسعه ۱۳(۳): ۲۹-۱.
۹. رضوانی، & نجارزاده. (۲۰۰۹). بررسی و تحلیل زمین‌های کارآفرینی روستاییان در فرایند توسعه ی نواحی روستایی مطالعه موردی: دهستان برآآن جنوبی (شهرستان اصفهان). فصلنامه علمی پژوهشی توسعه کارآفرینی، ۱(۲)، ۱۶۱-۱۸۲.
۱۰. رکنالدین افتخاری، ع.، سجاسیقیداری، ح. ۱۳۸۹. توسعه روستایی با تأکید بر کارآفرینی (تعاریف، دیدگاهها و تجربیات). تهران، انتشارات سمت.
۱۱. رکنالدین افتخاری، ع.، طاهرخانی، م.، سجاسیقیداری، ح. ۱۳۸۸. تحلیل ابعاد و عوامل مؤثر بر توسعه کارآفرینی کشاورزی مناطق روستایی: مطالعه موردی روستاهای شهرستان خدابنده. فصلنامه روستا و توسعه ۱۲(۳): ۷۲-۴۳.
۱۲. سجاسی قیداری، حمداله، پالوج، رکن الدین افتخاری، & صادقلو. (۲۰۱۱). ارائه راهبردهای توسعه کارآفرینی کشاورزی در مناطق روستایی با استفاده از روشهای تحلیل چند متغیره MCDM و SWOT. اقتصاد کشاورزی و توسعه، ۱۹(۲)، ۱۴۹-۱۸۰.
۱۳. عنبري موسي. تحليل مسایل و کاستي هاي پژوهش هاي نوین در جامعه شناسي توسعه روستايي ایران. (۱، ۳-۱)
۱۴. Adelaja, S. 2007. Enabling Innovation in Michigan Agriculture; A Viable Agriculture Report. East Lansing: MSU Land Policy Institute.
۱۵. Bantel, K., Jackson, S. 2000. Top management and innovations in banking: does the composition of the top team maked difference. Strategic management journal, 7: 107-110.
۱۶. Chrisman, J.J., Chua, J.H., and Sharma, P. 2003. Current trends and future directions in family business management studies: Toward a theory of the family firm. Coleman White Paper Series, (4): 1-63.
۱۷. Heriot, Kirk, C., Campbell, N.D. 2002. A new approach to rural entrepreneurship: a case study of tworuralelectric cooperatives. Available on: <http://usasbe.org/knowledge/proceedings/proceedingsDocs/USASBE.۲۰۰۵.PROCEEDINGS-hERIOT%2030.pdf>.



۱۸. Heritot, K. 2002. A New Approach to Rural Entrepreneurship a Case Study of Two Rural Electric Cooperatives. Western Kentucky University, and Noel D. Campbell, North Georgia College and State University.
۱۹. Kader, A. 2007. Success factors for small rural entrepreneurs under the onedistrict-one industry programme in Malaysia. Faculty of Economics and Administration, University of Malaya.
۲۰. Laukkanen, M. 2003. Exploring academic entrepreneurship: drivers and tensions of university-based business. *Journal of Small Business and Enterprise Development*, 10(4): 372-382.
۲۱. Maia, L. 2002. Enhancing Entrepreneurship in Rural Tourism for Sustainable Regional Development: The Case of Söderslätt Region Sweden. The International Institute for Industrial Environmental Economics (IIIEE), International Miljö Institute.
۲۲. Meccheri, N. and Pelloni, G. (2006): Rural Entrepreneurs and Institutional Assistance: an Empirical Study from Mountainous Italy, *Entrepreneurship and Regional Development*, Vol. 18, pp: 371-392. Mihalič, T. (2002): *Tourism and development: Concept and Issues*. Chapter 3: *Tourism and Economic Development Issues*, Edited by: Richard Sharpley and David Telfer, pp: 81-111.
۲۳. Mihalič, T. (2002): *Tourism and development: Concept and Issues*. Chapter 3: *Tourism and Economic Development Issues*, Edited by: Richard Sharpley and David Telfer, pp: 81-111.
۲۴. Moreira, A.C. and Martins, P.L. (2009): An integrated Methodology for incubation of Business Ideas in Rural Community in Portugal, *Journal of Enterprising Communities: People and Places in the Global Economy*, Vol. 3, Issue 2, pp: 176-192.
۲۵. Nandanwar, K.P (2011): Role of Rural Entrepreneurship in Rural Development, Research Paper, *International Referred Research Journal*, Vol. 2, ISSUE.26, pp: 1-14.
۲۶. Panagiota, S. and Nastis, S.A. (2011): Collective Entrepreneurship in Agriculture and its Contribution to Sustainable Rural Development in Greece, *Journal of the Geographical Institute*, Vol. 61, No. 2, pp:109-128
۲۷. Pivcevic, S. (2005): Constraints and opportunities of agro-tourism development in the Republic of Croatia with the special stress on Sinj region, Sixth International Conference on "Enterprise in Transition" in Bol, Croatia, May 2005.
۲۸. Psaltopoulos, D., Stathopoulau, S. and Skuras, D. (2005): The Location of Markets, Perceived Entrepreneurial Risk, and Start-up

Capital of Micro Rural Firms, Small Business Economics, No. 25, pp:147-158.

۲۹. Schumpeter, J.A. (1934): The Theory of Economic Development: An Inquiry into Profits, Capital, Credit, Interest, and the Business Cycle, Harvard University Press: Cambridge, USA.
۳۰. Shane, S. and Venkataraman, S. (2003): A general theory of Entrepreneurship, Edward Elgar Publishing Ltd: London.
۳۱. Sharpley, R. and Vassb, A. (2006): Tourism, Farming and Diversification: An Attitudinal Study, Tourism management, Vol. 27, pp:1040-1052.
۳۲. Smith, D. (2010): The Role of Entrepreneurship in Economic Growth, Undergraduate Economic Review, Vol. 6, Issue. 1, Article 7. Available at: <http://digitalcommons.iwu.edu/uer/vol6/iss1/7>
۳۳. Young , W & Tilly, F. (2009). Can businesses move beyond efficiency? The shift toward effectiveness and equity in the corporate sustainability debate. Business Strategy and the Environment, 15(6), 402- 415.
۳۴. Yuan,P, liu,Y, Ju, F, li, X, 2017. A study on farmer's Agriculture related tourism entrepreneurship behavior, Computer Science,V: 122, P:743-750.
۳۵. Zamora, O. M. (2011): Development Instruments for the Cross-Border Cooperation in Ukraine, In: Problems of tourism development on rural areas, KrystynaKrzyzanowska (ed.), Warsaw University of Life Sciences Press, Warsaw 2011, pp: 109- 121.
۳۶. Zamora, O, M, 2011.Development instrument for the cross-Border cooperation in Ukraine, in: problems of tourism development on rural areas, krystyna, Krzyzanowdka (ed), warsaw university of life sciences press, warsaw 2013,p: 109- ۱۲۱.

## بررسی، سنتز و کاربرد نمک‌های دای آزونیم

پوهنیار سید محمد رامش استاد پوهنتون دایکندی پوهنځی تعلیم و تربیه دیپارتمنت کیمیا و پوهنیار نورالله حسین خیل استاد پوهنتون شیخ زاید پوهنځی تعلیم و تربیه دیپارتمنت کیمیا

ایمیل ادرس: [Noorullahhussainkhil55@gmail.com](mailto:Noorullahhussainkhil55@gmail.com)

### خلاصه

نمک‌های دای آزونیم مرکبات نایتروجن دار عضوي هستند که تمام این مرکبات در ترکیب خود دوه یا سه اتم نایتروجن به شکل کاندجوگیت یا غیر کاندجوگیت دارد، تمام این مرکبات دارای رنگ خاص هستند که در صنعت امروزی استعمال و فعالیت خوب دارا هستند که در آنها تعاملات آیونی بین گروپ‌های آزو ( $N_2^+$ ) و انیون‌های ( $X^- = Cl^-, F^-, Br^-, I^-, CH_3-, \dots$ ) باشند. فورمول عمومی ( $RN_2^+X^-$ ) است در زنجیره جانبی  $R$  ممکن است یک گروپ الیفاتیکی و یا گروپ ارایل ( $Ar$ ) یعنی حلقه معطر اروماتیکی باشد. از این فورمول عمومی نمک‌های دای آزونیم می‌توان گفت که گروپ آزو بنا بر داشتن چارج مثبت یکی از اتم‌های نایتروجن ( $-Ar$ )  $N^+ \equiv N$  بسیار بی ثبات و ناپایدار است. البته این آیون نایتروجن با چارج مثبت با حلقه اروماتیکی حالت رزونانس را برقرار می‌کند و هم چنین این چارج مثبت قادر به جداسازی سیستم پای حلقه معطر است. طور مثال: نمک‌های دای آزونیم اروماتیکی یا معطر بسبب به الیفاتیکی با ثبات و پایدار هستند زیرا چارج مثبت را نمی‌توان در طول زنجیر کاربن ( $CH_3-, CH_2-, \dots$ ) جدا نمود.

کلید واژه: آیون نایتروزونیم، تعاملات کوپلنگ، حرارت مؤثر، دای ایزونیم، رنگ‌های آزو.

## مقدمه

الحمد لله رب العالمين والصلوات والسلام على اشرف الانبياء والمرسلين محمد وعلى اله واصحابه اجمعين اما بعد:

نمک‌ها دای آزونیم ترکیبات عضوی هستند که در آن‌ها تعاملات آیونی بین گروپ‌های آزو ( $N_2^+$ ) و انیون‌های ( $X^- = Cl^-, F^-, Br^-, I^-, CH_3-, \dots$ ) باشند. فورمول عمومی ( $RN_2^+X^-$ ) است در زنجیره جانبی  $R$  ممکن است یک گروپ ایفاتیک و یا گروپ ارایل ( $Ar$ ) یعنی حلقه معطراروماتیکی باشد. از این فورمول عمومی نمک دای آزونیم می‌توان گفت که گروپ آزو بنا بر داشتن چارج مثبت یکی از اتوم‌های نایتروجن ( $Ar - N^+ \equiv N$ ) بسیار بی ثبات و فعال است. البته این آیون نایتروجن با چارج مثبت با حلقه اروماتیکی حالت رزونانس را برقرار می‌کند و هم چنین این چارج مثبت قادر به جداسازی سیستم پای حلقه معطر است. طور مثال: نمک‌های دای آزونیم اروماتیکی یا معطر بسبب به ایفاتیک با ثبات و پایدار هستند زیرا چارج مثبت را نمی‌توان در طول زنجیر کاربن ( $CH_3-, CH_2-, \dots$ ) جدا نمود (۱، ص ۱۴).

## روش تحقیق

جمع کردن مواد این مقاله شکل کتابتونی دارد، از کتاب‌های معتبر کیمیا عضوی و مقالات بین المللی استفاده شده است همچنان ار ویب سایت‌های مختلف برای غنی شدن این مقاله استفاده شده است.

## سنتز و استحصال نمک‌های دای آزونیم

یکی از روش معمول برای سنتز این نمک‌ها عبارت از تعامل امین‌های اولی همراه سودیم نایتریت ( $NaNO_2$ ) یا نایترس اسید ( $HNO_2$ ) در موجودیت اسیدهای  $HX$  مخصوصاً  $HCl$  می‌باشد. شرایط تعامل باید طوری باشد که محلول مواد های فوق را باید در حمام سرد گذاشت تا اینکه درجه حرارت آن کمتر از  $5^\circ C$  گردد چون این نمک‌ها بسیار ناپایدار است.

میخانیکیت سنتیز نمک‌های دای آزونیم طی مراحل ذیل امکان پذیر اند:

مرحله اول: تشکیل آیون نایتروزونیم از  $HNO_2$

برای تشکیل آیون نایتروزونیم، سودیم نایترايت را همراه هایدر وکلوریک اسید یکجا

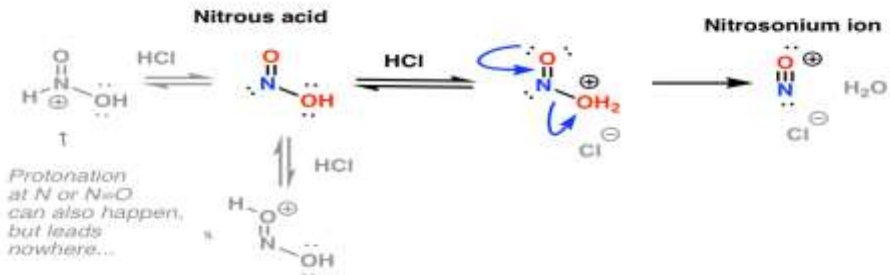

نموده تا نایتروس اسید حاصل شود (۲، ص، ۱۳، ۲۵).

**Sodium nitrite is protonated with strong acid to give nitrous acid:**



هدف اصلی این  $HCl$  تبدیل بیش تر  $HNO_2$  به الکتروفیل قدرت مند آیون نایتروزونیم ( $NO^+$ ) است که نمک دای آزونیم را تشکیل میدهد.

آیون نایتروزونیم از طریق پروتونیشن شدن  $OH$  و در نتیجه از دست دادن مالیکول آب ( $H_2O$ ) تشکیل می شود:

مرحله دوم تشکیل یک رابطه جدید بین اتم های نایتروجن است طوری که اتم نایتروجن امین دارای یک جوهر الکترون بوده و با خاصیت نوکلئوفیلی خویش بالای گروپ آیون نایتروزونیم الکتروفیلی حمله نموده رابطه جدید ( $Ar - N^+H_2 - N = O$ ) تشکیل را می سازد که این مرحله خیلی ناپایدار بوده و با شکست روابط پای و دوباره تشکیل روابط پای، پروتون های نایتروجن به اتم اکسیجن انتقال پیدا می کنند. در نهایت یک مالیکول آب از ارایل دای آزو خارج می شود و نمک دای آزونیم استحصال می گردد (۳، ص ۱۳).

## Mechanism: Formation of Diazonium Ions From Aromatic Amines

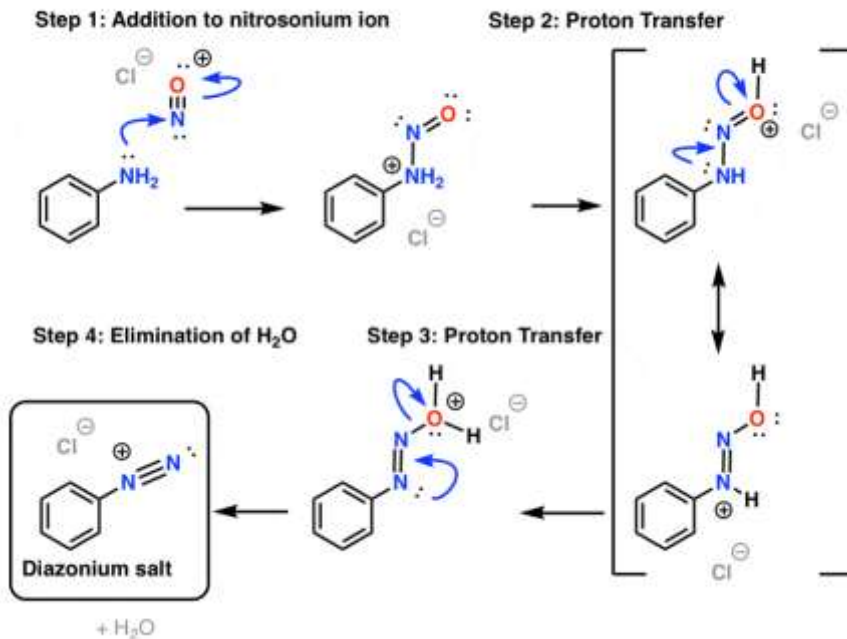

شکل (۱): میکانیزم سنتز آیون نمک دای آزونیم

## خواص فزیکي

به طور عموم خواص نمک های دای آزونیم بی رنگ، کرسطلی است و ناپایدار هستند. محلول آنها در درجات حرارت کمتر از (۰ - ۵ °C) با ثبات و پایدار می باشند (۱، ص ۳۴).

بعضی از این نمک ها در مقابل عوامل خارجی از قبیل ضربه و عملیات فزیکي خیلی کم بسیار حساس هستند که با کوچک ترین ضربه انفجار می کنند.

## خواص کیمیاوی

نمک های دای آزونیم آزاد کننده های بالقوه نایتروجن مالیکولی هستند که تشکیل آنها وجه مشترک تعاملات تعویضی است. نمونه ای از این تعاملات نمک دای آزونیم در ذیل آورده شده است.

۱- هایدرولیز نمک دای آزونیم اگر محلول یک نمک دای آزونیم گرم شود:

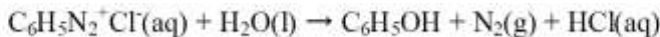

### تعاملات نوکلئوفیلی در نایتروجن:

نوکلئوفیل ها با آیون های دای آزونیم تعامل میکند طوری مثال: فنول توسط زوج آیونهای فینوکساید خویش بانمک دای آزونیم در -9 pH ۱۰ به منظور استحصال پارا آزوفنولها، تعاملی خوبیدارند (۴، ص ص ۲۴، ۱۳).

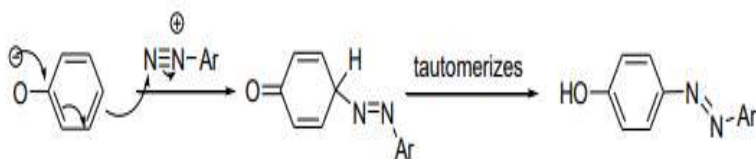

### تعامل SN<sub>1</sub>

نمک های دای آزونیم در اثر گرم شدن به نایتروجن و کتیون ارایل تجزیه می شوند که آیون ارایل تعامل پذیری بالایی دارد و می تواند توسط هر نوکلئوفیلی که در مجاورت آن موقعیت دارد مورد حمل ه قرار بگیرد (۴، ص ص ۲۳).

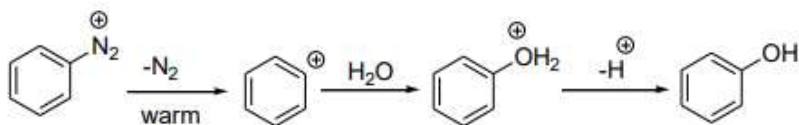

### تعامل رادیکالی

آیون های دای آزونیم می تواند به وسیله تک الکترون ها (رادیکال آزاد) به یک رادیکال ارایل و نایتروجن راجع پیدا کنند. مس (I) اغلب برای این منظور استفاده می شود و رادیکال ارایل تعامل پذیری بالایی دارد برای جذب کردن لیگاندی که از سمت فلز انتقال پیدا می کند یا اتم هایدروجنی که از یک رابط هکوکولانسی به دست می آید (۵، ص ص ۱۲، ۲۳).

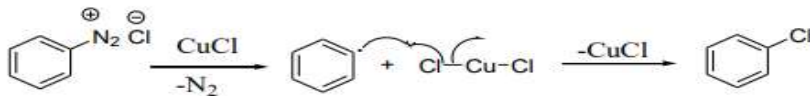

تعاملات خارج کردن نایتروجن یا دی نایتروجنیشن:

(a) تعویضی با هایدروکسیل:-نمک دای آزونیم زمانی که گرم شود در آب طبق مکانیزم  $\text{SN}_1$  فنل آزاد می شود. این تعامل به طور کلی در محلول اسیدی برای حفظ شکل فنولی انجام می شود (ص ۸، ۲۳).



(b) تعویضی با هلوجن ها

تعامل شیمان: یک محلول آبی از نمک دای آزونیم همراه با فلئوربوریک اسید سرد تعامل می دهد و دای آزونیم فلئوربورات تشکیل می دهند. که در اثر خشک کردن و حرارت دادن به آرامی فلئوروبنز آن طبق تجزیه شدن فلئوربورات مطابق میخانکیت  $\text{SN}_1$  تشکیل می شود (ص ۶، ۲۳).

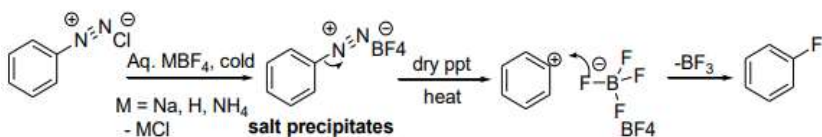

تعامل سندمایر (Sand Meyer)

تعاملی که برای تولید ارایل هلایدها از نمک های دای آزونیم به کار می رود. همچنین یک روش موثر برای تهیه آروماتیک های بروماید و کلوراید است (ص ۱۲، ۱۳).

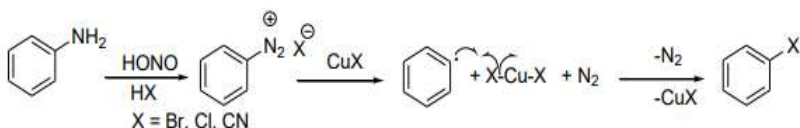



تعامل تعویضی به وسیله کاربن های آروماتیک تعدادی از روش ها باعث می شود که ارایلیشن کاربن اروماتیک به وسیله نمک دای آزونیم صورت بگیرد (۴، ص ۱۳).

این تعامل سنتز فنانتزین و مشتقات آنرا از طریق دیاستروپی توصیف می کند و سپس با استفاده از پودر مس دوران دوطرفه و تشکیل حلقه شکل می گیرد

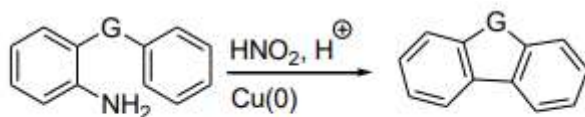

G = CH=CH, CH<sub>2</sub>-CH<sub>2</sub>, CO, NH, CH<sub>2</sub>, others

تعاملات جفت شدن (اتصال Coupling)

تعاملات جفت شدن، تعاملات الکتروفیلی تعویضی هستند که فورمول عمومی آن به شرح زیر نوشته می شود.

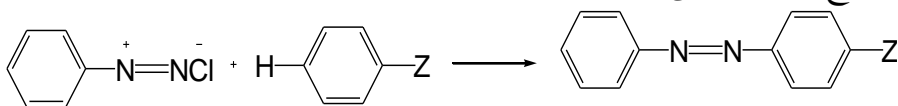

میخانیکی تعامل کوپلینگ شدن

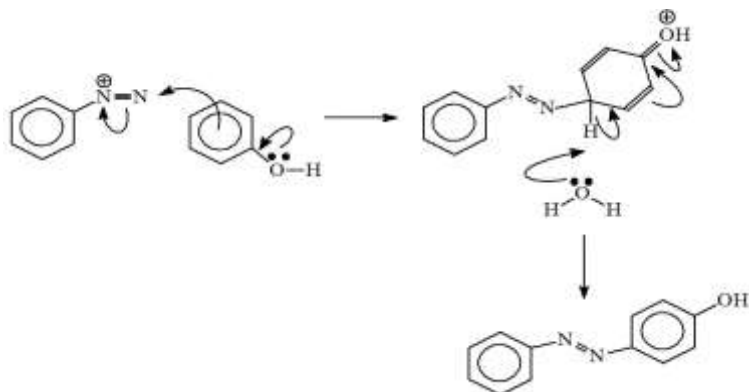

آیون های دای آزونیم الکتروفیل های ضعیفی هستند گرچه در صورت کوپلینگ شدن هسته های آروماتیک آنها فعال می شود مانند ارایل آمین ها ، فنل ها و ترکیبات هتروسیکل های آروماتیک برای مثال N,N- دایمیتایل انیلین همراه یون دای آزونیم

در موقعیت پاراتعامل میدهد. گرچه کنترل دقیق pH محیط تعامل یکیزا موفقیتهایپروسه است.

خلاصه تعاملات نمک دای آزونیم را در شکل ذیل آورده شده است (۱۲، ص ۲۵).

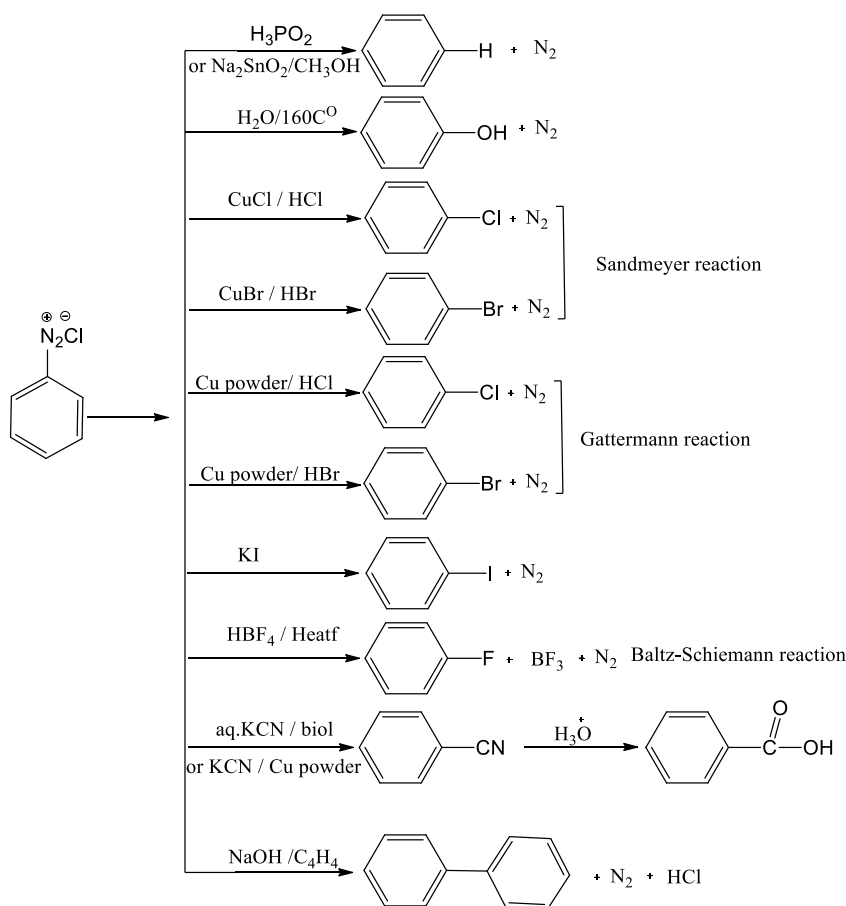

شکل (۲): تعاملات آيون دای آزونیم

### کاربرد و مورد استفاده نمک دای آزونیم

نمک‌های دای آزونیم به عنوان مرکب بین البینی در سنتزهای کیمیای عضوی دارای کاربرد زیادی هستند. این نمک‌ها می‌توانند از طریق تعاملات تعویضی (که در نتیجه آن‌ها نایتروجن  $\text{N}_2$  آزاد می‌شود) و مزدوج شدن (کوپلینگ) با هترو اتوم‌ها

صورت می گیرند، در سنتز انواعی از ترکیبات مانند: داروها، رنگ‌ها، مواد عطری و مشتقات آن‌ها استفاده می شود.



هم‌چنین در صنایع نساجی، مواد پولیمیری، کاغذ سازی، در زمینه‌های مواد حساس و غیره کاربرد فوق العاده دارند (۱۲، ص، ص ۲۵،۳۵).

طور مثال: یکی از کاربرد مهم این نمک‌ها در سنتز رنگ‌های دای آزو می‌باشد. که در جدول (۱) قابل مشاهده است.

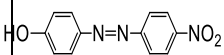
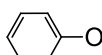
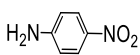
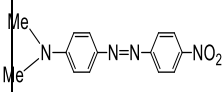
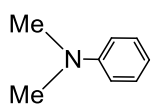
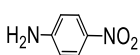
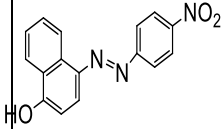
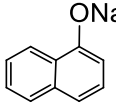
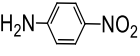
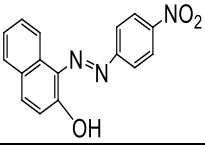
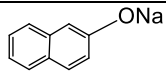
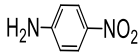
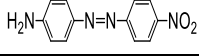
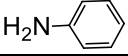
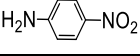
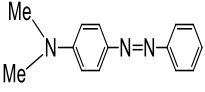
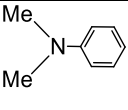
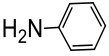
جدول ۱: سنتز رنگ‌های آزو در موجودیت سلفوریک اسید در درجه حرارت اتاق

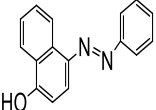
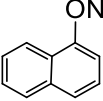
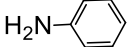
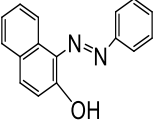
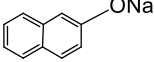
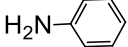
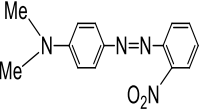
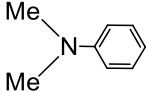
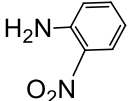
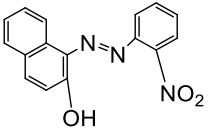
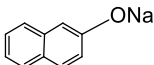
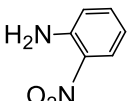
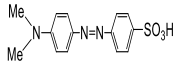
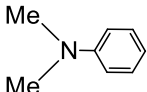
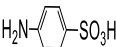
بازد °C (%)	نقطه ذوب محصول °C [مرجع]	محصول	زمان (دقیقه)	ریجنت جفت شونده	ارایل امین	ردیف
۹۸	۲۰۷-۲۱۰ [4, 5]		۲۵			۱
۹۵	۲۱۸-۲۲۲ [5]		۲۰			۲
۹۰	[۵]۲۷۰		۲۸			۳
۹۰	[۶]۲۴۷-۲۵۰		۲۰			۴
۸۵	۲۰۳ -۱۹۸ [7]		۳۰			۵
۸۰	۱۱۰-۱۱۳		۲۰			۶
۹۸			۲۵			۷

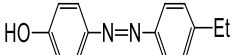
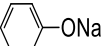
					
۹۰		۲۰			۸
۸۵		۲۰			۹
۸۰		۲۸			۱۰
۹۱		۳۵			۱۱

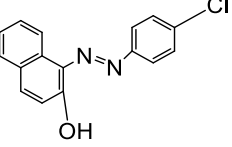
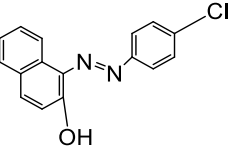
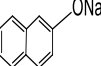
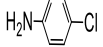
۸۳		۲۰			۱۲
۸۸	 	۲۷			۱۳

باید گفت که ستر رنگ‌های دای آزو در درجه حرارت اتاق، بدون استفاده از محلول در موجودیت سلولوز سلفوریک اسید در فشار معمولی با محصولات بالا قرار

شرح ذیل صورت گرفته که از لحاظ کیمیا سبز دارای اهمیت خاصی بوده و سازگاری با محیط زندگی است (۸ ص ۲۳)

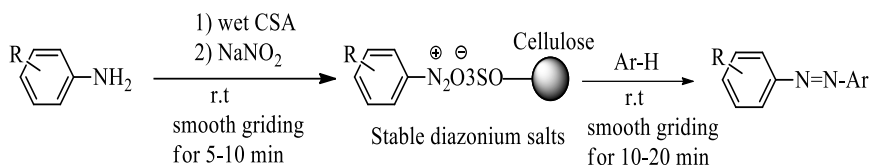

شکل (۳) سنتز رنگ های آزو در موجودیت سلولوز سلفوریک اسید

این یکی از بهترین روش ها و شرایط برای ثبات نمک های دای آزونیم در شرایط اتاق است که برای سنتز رنگ های دای آزو مورد استفاده قرار گرفته اند چون همان طوری که تجارب نشان میدهد این نمک ها در محیط اتاق بی ثبات بوده و تنها در درجات حرارت ( ۰ - ۵°C ) سنتز می شود ( ۱۰، ص ۴۵).

### نتیجه گیری

یکی از روش معمول برای سنتز این نمک ها عبارت از تعامل امین های اولی همراه سدیم نایتریت (  $\text{NaNO}_2$  ) یا نایترس اسید (  $\text{HNO}_2$  ) در موجودیت اسیدهای HX مخصوصاً HCl می باشد. شرایط تعامل باید طوری باشد که محلول مواد های فوق را باید در حمام سرد گذاشت تا اینکه درجه حرارت آن کمتر از ۵°C گردد چون این نمک ها بی ثبات است.

آیون های دای آزونیم الکتروفیل های ضعیفی هستند گرچه در صورت کوپلینگ شدن هسته های آروماتیک آنها فعال می شود مانند ارایل آمین ها ، فنل ها و ترکیبات هتروسیکل های آروماتیک برای مثال N,N - دایمیتایل انیلین همراه یون دای آزونیم در موقعیت پارا تعامل میدهد. گرچه کنترل دقیق pH محیط تعامل یکپاز موفقیتها پیروسه است.

نمک های دای آزونیم به عنوان مرکب بین البینی در سنتزهای کیمیا ی عضوی دارای کاربرد زیادی هستند. این نمک ها می توانند از طریق تعاملات تعویضی ( که در نتیجه آن ها نایتروجن  $\text{N}_2$  آزاد می شود ) و مزدوج شدن ( کوپلینگ ) با هترو اتوم ها صورت می گیرند، در سنتز انواعی از ترکیبات مانند: داروها، رنگ ها، مواد عطری و مشتقات آن ها استفاده می شود.

آیون های دای آزونیم می تواند به وسیله تک الکترون ها (رادیکال آزاد) به یک رادیکال ارایل و نایتروجنکاهش پیدا کنند. مس (I) اغلب برای این منظور استفاده می شود و رادیکال ارایل تعامل پذیری بالایی دارد برای جذب کردن لیگاندی که از سمت فلز انتقال پیدا می کند یا اتم هایدروجنی که از یک رابط هکولانسی به دست می آید.

### پیشنهادات

- ۱- در تعاملات دای ایزونیم باید از کتالیست هایی قوی استفاده شود.
  - ۲- در وقت انجام شدن واکنش های دای ایزونیم باید از احتیاط کار گرفته شود.
  - ۳- تمام این تعاملات باید در لابراتوارها داخل قفسچه انجام شود.
  - ۴- در انجام این تعاملات باید تمام شرایطی ایمنی باید در نظر گرفته شود.
- منابع و مآخذ

۱- زلفی گل، محمد علی مباحث نوین در شیمی آلی. تهران: مدرسان شریف. (۱۳۹۷).

۲- صادقی، بهاره، اصول بنیادی شیمی هتروسیکل. تهران: انتشارات مدرسان شریف (۱۳۹۷)..

۳- قربانی، آرش، شیمی آلی پیشرفته. ایلام: انتشارات دانشگاه ایلام (۱۳۹۶).

۴- کریمی، محمد علی، نانو شیمی. تهران: انتشارات دانشگاه پیام نور (۱۳۹۵).

[6] Y. Fu, Y. Chen, R. Huang, Z. Ding, X. Fu, et al., An Amine-Functionalized Titanium Metal–Organic Framework Photocatalyst with Visible- Light-Induced Activity for CO<sub>2</sub> Reduction, *AngewChemInt Ed*, 51 (2012) 3364-7.

[7] N.A. Khan, S.H. Jung, Adsorptive removal of hazardous materials using metal-organic frameworks (MOFs): A review, *J Hazard Mater*, 244–245 (2013) 444-56.

[8] Z. Ma, B. Moulton, Recent advances of discrete coordination complexes and coordination polymers in drug delivery, *Coord. Chem. Rev.*, 255 (2011) 1623-1641.

[28] S.R. Batten, S.M. Neville, D.R. Turner, *Coordination Polymers: Design, Analysis and Application: The Royal Society of Chemistry*; 2009.

- [9] S.-i. Noro, S. Kitagawa, T. Nakamura, Coordination polymers constructed from transition metal ions and organic N-containing heterocyclic ligands: Crystal structures and microporous properties, *ProgPolymSci*, 34 (2009)
- [10] D. Wang and D. Astruc, (2014) *Chem. Rev.*, 114:6949–6985.
- [11] L. Levy, Y. Sahoo, K.-S. Kim, E.J. Bergey, and P.N. Prasad, (2002) *Chem. Mater.* 14:3715–3721.
- [12] M. Dabiri, P. Salehi, S. Otokesh, M. Baghbanzadeh, G. Kozehgary, and A.A. Mohammadi, (2005) *Tetrahedron Lett.*, 46:6123–6126.
- [13] A. Dömling, (2006) *Chem. Rev.*, 106:17–89.
- [14] M.G. Dekamin, S. Ilkhanizadeh, Z. Latifidoost, H. Daemi, Z. Karimi, and M. Barikani, (2014) *RSC Adv.*, 4:56658–56664.
- [15] V.P. Ananikov, D.G. Musaev, and K. Morokuma, (2005) *Organometallics*, 24:715–723.

## د نفقې د نشتوالي له امله د ښځې او خاوند ترمنځ د قضائې تفریق حکم

پوهنیار نسیم الله هجران د شیخ زاید پوهنتون د شرعیاتو پوهنځي د فقهي او قانون خانګې استاد  
ایمیل ادرس: [nasimullahsafi123@gmail.com](mailto:nasimullahsafi123@gmail.com)

### لنډیز

دا موضوع د نفقې د نشتوالي له امله د ښځې او خاوند ترمنځ د قضائې تفریق حکم تر عنوان لاندې لیکل شوې ده، کتابخانه یې خپرنه ده، چې موخه یې د اسلامي شریعت له آنده د نفقې د نشتوالي له امله د ښځې او خاوند ترمنځ د قضائې تفریق حکم پېژندل دي. اصل په طلاق کې دا دی، چې دا د مېړه ملکیت دی او میرمن یې حق نه لري؛ مګر کله چې میرمن د مېړه څخه د عیب، ضرر، د نفقې څخه د مېړه ناتوانیې یا انکار، د مېړه غیابت، ورکیدل او داسې نورو لاملونو له کبله متضرره کیږي؛ نو کولای شي، چې خپل شکایت محکمې ته د دې لپاره وړاندې کړي، چې د دې او د مېړه ترمنځ یې جدایې راولي، میرمن محکمې ته عارضه کوي او د ذکر شوو لاملونو څخه د یو لامل له کبله د خپل مېړه څخه د جدایې غوښتنه کوي؛ نو که محکمې ته دا جوت ته شي، چې ښځه په خپله ادعا کې رښتوڼې ده؛ نو محکمه د مېړه او میرمن ترمنځ د جدایې حکم کوي، چې دا جدایې د قضائې تفریق په نامه یادېږي. یا په بل عبارت: قضائې تفریق د قضاء او محکمې په حکم د ځانګړو اسبابو او لاملونو، لکه: (عیب، ضرر، د نفقې څخه د مېړه ناتوانیې یا انکار او داسې نورو...) له کبله په میرمن باندې د مېړه د نکاح د ملکیت باطلولو او له منځه وړلو څخه عبارت دی. قضائې تفریق نظر د تفریق لاملونو ته په کتو کله د رجعي طلاق او کله د بائن طلاق حکم لري.

**کلیدي کلمې:** د تفریق پېژندنه. د قضائې تفریق حکم. د قضائې تفریق طریقه. د میرمن د نفقې حق. د نفقې ډولونه.

### سریزه

الحمد لله الذي خلقنا من نفس واحدة وجعل لنا من أنفسنا أزواجاً وذرية، والصلاة والسلام على من  
حننا بالزواج وجعل لنا طرقاً لآخلاقه عند الازعاج، أما بعد:

الله تعالی د انساني نسل د بقاء او زیاتوالي لپاره زواج یا واده مشروع کړیدی، د دې لپاره، چې د انساني نسل بقاء په ښه شکل صورت ونیسي، د هر چا عزت، نسب، وراثت ... خوندي پاتې شي او د پلار د شتون له کبله د راتلونکي نسل د ضایع کیدو مخه ونیول شي.

الله تعالی فرمایي: ( وَأَنْكِحُوا الْأَيَامَىٰ مِنْكُمْ... ). [ النور: ۳۲ ]

ژباړه: او په نکاح کوئ ای (اولیاوو) هغه بې مړونو ښځې او بې ښځو سړي له تاسې. (۱۲: ۳۱۲)



مگر د عمومي قاعدې خلاف کله نا کله د واده څخه وروسته د زوج (میره) لخوا زوجې (میرمن) ته یو شمیر ضررونه متوجه کیږي، لکه: د (نقې څخه د میره ناتوانیې یا انکار، په میره کې د عیب شتون، د میره ورکیدنه، د میره غیابت، د میره بندیتوب او بالاخره د ښځې او میره ترمنځ دوامداره جنگ جګړې)، چې د دې ضررونو د مخنیوي لپاره د واده د انحلال او له منځه وړلو څخه پرته بله کومه لار شتون نلري.

دا چې په اسلامي شریعت کې ښځه (میرمن) لکه د میره په څیر په طلاق ورکولو کې استقلالیت او خپلواکي نلري؛ بلکې خپل امر به قضاء ته وړاندې کوي؛ نو که محکمې یې دلائل منطقي و ګڼل په ښځه باندې د میره د ملکیت د باطلولو حکم کوي، چې دې ته قضائي تفریق وايي، زه پدې مقاله کې د قضائي تفریق له ذکر شوو مواردو څخه یواځې یو مورد، چې د نقې څخه د میره ناتوانیې یا انکار دی، ترڅیږنې لاندې نیسم.

### موخې

لوستونکي به:

- په میره باندې د میرمن د نقې حق و پیژني.
- په میره باندې د میرمنې د نقې ډولونه و پیژني.
- د نقې د نشتوالي له امله د قضائي تفریق حکم و پیژني.
- د نقې د نشتوالي په صورت کې د قضائي تفریق طریقه و پیژني.

### د څیړنې کړنلاره او د کار توکي

ما د خپل تحقیق په بهیر کې دا تگلاره غوره کړې ده، چې د هرې موضوع د څیړنې په موخه کې لومړی د الله تعالی کتاب قرآن کریم ته مراجعه کړې ده، یعنې هڅه کې کړې، چې اساس یې لومړی په قرآن کریم کې پیدا کړم ورپسې مې نبوي سنتو ته مراجعه کړې ده، همدارنگه د څیړنې په بهیر کې مې په قرآن کریم او نبوي سنتو کې د پلټنې وروسته د فقهي مستندو او د اعتبار وړ مأخذونو ته مراجعه کړې ده؛ یعنې د لیکنې تگلاره مې کتابخانه یي تحقیق دی. دا چې مقاله په پښتو ژبه ده؛ نو د خپل توان په اندازه مې د پښتو ژبې د لیک دود ټول معیارونه په پام کې نیولي او پلي کړي دي.

### د تفریق لغوي پیژندنه

تفریق د فرق مصدر دی او فُرُقَة د فَرَقَ اسم دی، چې د دوو شیانو ترمنځ په توپیر او ښکلا دلالت کوي. (۲: ۴۹۴)

ابن منظور د تفریق لغوي تعریف داسې کړیدی: فرقة د افتراق مصدر دی، لکه عرب په خپلو خبرو اترو کې وايي: ( فارق فلان امرأته مفارقة وفراقاً : باینها ). (۴: ۸۳) یعنې فلاني خپله میرمن جدا کړه په جدا کولو او جداوالي سره، یعنې جلا یې کړه.

## د تفریق اصطلاحی پیژندنه

علماوو د تفریق لپاره مختلف اصطلاحی تعریفونه کړیدی، چې ځینې یې په لاندې توگه دي:  
کاساني داسې تعریف کړی دی: ( التَّفْرِيقُ: اِبْطَالُ مِلْكِ النِّكَاحِ عَلَى الرَّوْحِ مِنْ غَيْرِ رِضَاهُ ). ( ۱۸ : ۳۳۰ )

ژباړه: په زوج یا میره باندې د هغه د رضاه او خوښۍ څخه پرته د نکاح د ملکیت باطلول د تفریق څخه عبارت دي.

زحيلي داسې تعریف کړی دی: ( اَلْحَالِلُ رَابِطَةُ الزَّوْجِ، وَانْقِطَاعُ الْعِلَاقَةِ بَيْنَ الزَّوْجَيْنِ بِسَبَبِ مِنَ الْأَسْبَابِ ). ( ۸ : ۶۸۶۳ )

ژباړه: په یو سبب د اسبابو نه د زواج یا واده اړیکه له منځه وړل او د میره او میرمن ترمنځ د علاقې او اړیکې پرې کول د تفریق یا فرقې څخه عبارت دی.

د معاصرو علماوو نه دکتور رمضان الشرنباصي داسې تعریف کړیدی: ( الفرقة بين الزوجين: هي اَلْحَالِلُ رَابِطَةُ الزَّوْجِيَّةِ وَانْقِطَاعُ الْعِلَاقَةِ بَيْنَ الزَّوْجَيْنِ بِسَبَبِ مِنَ الْأَسْبَابِ ). ( ۱۰ : ۲۲۵ )

ژباړه: په یو سبب د اسبابو نه د میره او میرمن ترمنځ د علاقې او اړیکې پرې کول، د زوجیت (میره توب او میرمنتوب) اړیکه له منځه وړل، د تفریق یا جدایی څخه عبارت دی.

که د تفریق پورتنیو تعریفونو ته څیرشو؛ نو د کاساني د تعریف څخه صراحتاً، د زحيلي او رمضان الشرنباصي د تعریفونو څخه ضمناً دا جوتیري، چې د زوجینو (میره او میرمن) ترمنځ تفریق کې د میره خوښي او ناخوښي شرط نده.

همدا رنگه له ذکر شوو تعریفونو څخه دا هم جوتیري چې، تفریق، د زوجینو (میره او میرمن) ترمنځ جلا والي او جدایی ته وايي، او چې کله دا جلا والی او جدایی د محکمې او قضاء لخوا صورت ونيسي قضائي تفریق بلل کيږي.

یا په بل عبارت: د ځانگړو اسبابو او لاملونو له امله د قضاء او محکمې په حکم په میره باندې د میرمن د نکاح د ملکیت باطلول او د دوی ترمنځ د زوجیت اړیکه له منځه وړل، د قضائي تفریق څخه عبارت دي، عام له دې، چې زوج یا میره خوښ وي یا ناخوښ.

## په میره باندې د میرمن د نفقې حق

په اسلامي شریعت کې په میرمن باندې مناسبه خرچه کول د میره مسؤلیت دی او میره به پخپله میرمن باندې د خپل مالي توان په اندازه مناسبه خرچه کوي. پدې اړه الله تعالی فرمایي: ( لِيُنْفِقَ ذُو سَعَةٍ مِّنْ سَعَتِهِ وَمَنْ قُدِرَ عَلَيْهِ رِزْقُهُ فَلْيُنْفِقْ مِمَّا آتَاهُ اللَّهُ لَا يُكَلِّفُ اللَّهُ نَفْسًا إِلَّا مَا آتَاهَا سَيَجْعَلُ اللَّهُ بَعْدَ عُسْرٍ يُسْرًا ). [الطلاق: ۷]

ژباړه: نو نفقه دې ورکوي خاوندان د پراخي له خپلو شتو څخه او هغه څوک چې تنگ کړي شوی دی په ده باندې رزق د هغه، پس نفقه دې کوي له هغه څه نه، چې ورکړي وي الله هغه لره، الله هېڅ نفس ندی مکلف کړی؛ مگر په هغه اندازه چې الله هغه لره ورکړی وي له مال نه، ژر به ښکاره کړي الله پس له سختی او تنگی څخه اساني او پراخي. (۱۲: ۱۴۶۳)

همدارنگه رسول الله صلی الله علیه وسلم فرمایي: «... وَهَنَّ عَلَيْكُمْ رِزْقُهُنَّ وَكَسَوْنَهُنَّ بِالْمَعْرُوفِ...».

(۱۶: ۸۸۶)

ژباړه: د هغوی (میرمنو) پر تاسو باندې په مـروجه او معروفه طریقه رزق او جامې (کالي) دي. یعنې دا د میرمنو پر تاسو حق دی.

د ذکر شوي ایت او حدیث څخه په ډاگه څرگندېږي، چې هر میره به پخپله میرمن باندې د خپل مالي توان په اندازه مناسبه خرچه کوي، که څوک غریب وي د خپل غریب په اندازه او که څوک مالداره وي د خپلې مالدارتیا په اندازه.

#### د میرمنې د نفقې ډولونه

میرمن په میره باندې د درې ډوله نفقې حق لري: خوراک او څښاک، لباس، مسکن (د اوسیدو ځای)، یعنې کور.

د میرمنې ذکر شوي حقوق الله تعالی په خپل کتاب قرآن کریم کې ذکر کړي دي، الله تعالی فرمایي: (... وَعَلَى الْمَوْلُودِ لَهُ رِزْقُهُنَّ وَكِسْوَتُهُنَّ بِالْمَعْرُوفِ... ). [البقرة: ۲۳۳]

ژباړه: او شته پر هغه چا چې ورته زیږول شوی دی ماشوم (یعنې پلار)، روزي او کالي (جامې) د دوی (میندو)، په معروفې طریقي سره. (۱۳: ۱۹۰) یعنې د منطقي د عرف او رواج مطابق.

په بل ځای کې فرمایي: (أَسْكِنُوهُنَّ مِنْ حَيْثُ سَكَنْتُمْ... ). [الطلاق: ۶]

ژباړه: و او سوئ دا (طلاقې کړی شوې ښځې) په هغه ځای کې چې تاسې پکې او سیرئ. (۱۲: ۱۴۶۰)

د پورتنیو آیتونو څخه دا جوتیږي، چې میرمن په میره د درې ډوله نفقې حق لري او میره به په دې درې ډوله نفقه کې د خپل مالي توان په اندازه خپل خرچ کوي.

د یادونې وړ ده، چې د نفقې د کیفیت د څرنګوالي په تړاو د فقهاوو ترمنځ د نظر اختلاف شتون لري، ځینې وایي، چې د میره اقتصادي توان د نفقې د کیفیت لپاره معیار دی، ځینې وایي، چې د میرمن او د میرمن د پلرینې اقتصادي توان د نفقې د کیفیت لپاره معیار دی او ځینې وایي، چې د میره او میرمن دواړو اقتصادي توان د نفقې د کیفیت لپاره معیار دی؛ مگر غوره قول دادی، چې د میره اقتصادي توان د نفقې د کیفیت لپاره معیار دی، لکه څرنګه چې د الله تعالی د دې قول څخه معلومیږي: (لِيُنْفِقَ ذُو سَعَةٍ مِنْ سَعَتِهِ وَمَنْ قُدِرَ عَلَيْهِ رِزْقُهُ فَلْيُنْفِقْ مِمَّا آتَاهُ اللَّهُ لَا يُكَلِّفُ اللَّهُ نَفْسًا إِلَّا مَا آتَاهَا... ). [الطلاق: ۷]

ژباړه: نو نفقه دې ورکوي خاوندان د پراخي له خپلو شستو څخه، او هغه څوک چې تنگ کړي شوی دی په ده باندې رزق د هغه، پس نفقه دې کوي له هغه څه نه، چې ورکړي وي الله هغه لره، الله هيڅ نفس ندی مکلف کړی مگر په هغه اندازه چې الله هغه لره ورکړی وي له مال نه. (۱۲: ۱۴۶۳)

په ذکر شوي آيت کې الله تعالی میرونه مخاطب کړي دي او ورته فرمایلي یې دي: چې شتمن دې د خپلې شتمنی او غریب دې د خپل غرت په اندازه خرچه وکړي او د میرمنو اقتصادي وضعیت او کورنی حال یې په نظر کې نه دی نیولی.

له بل پلوه که وگورو د اسلامي شریعت په رڼا کې د میرمنې د نفقې مسئولیت د میره پر غاړه دی؛ نو باید د نفقې د کیفیت معیار هم د میره اقتصادي توان ونيول شي او دا عادلانه نده، چې د نفقې مسئولیت دې د میره پر غاړه وي او معیار دې ورته د میرمنې اقتصادي وضعیت په پام کې ونيول شي.

البتة که د میره اقتصادي توان وي، مگر په خپله میرمن او بچو باندې د اړتیا وړ خرچه نه کوي، نو میرمن کولای شي، چې د میره د مال څخه د هغه د اجازې پرته د ضرورت او بسیا په اندازه خرچه وکړي. دلیل ورباندې دا لاندې حدیث دی:

عَنْ عَائِشَةَ، أَنَّ هِنْدَ بِنْتَ عُنَيْبَةَ، قَالَتْ: يَا رَسُولَ اللَّهِ إِنَّ أَبَا سُفْيَانَ رَجُلًا شَحِيحٌ وَلَيْسَ يُعْطِينِي مَا يَكْفِينِي وَوَلَدِي، إِلَّا مَا أَخَذْتُ مِنْهُ وَهُوَ لَا يَعْلَمُ، فَقَالَ: «خُذِي مَا يَكْفِيكَ وَوَلَدِكَ، بِالْمَعْرُوفِ». (۶: ۵۳۶۴)

ژباړه: د عائشې رضي الله عنها څخه روایت دی، چې یقیناً د عتبه لور هندې وویل: ای د الله رسول! یقیناً أبو سفیان یو بخیل سړی دی په هغه اندازه خرچه ماته نه راکوي، چې زما او زما د بچي کفایت او بسنه وکړي؛ مگر دا چې زه یې د هغه د مال څخه پداسې حال کې واخلم، چې هغه پوهه نه شي؛ نو رسول الله صلی الله علیه وسلم ورته وفرمایل: په هغه اندازه مال ترې واخله، چې ستا او ستا د بچي بسنه کوي په معروفه طریقه.

هنده د أبو سفیان میرمن وه او د رسول الله صلی الله علیه وسلم څخه یې د میره څخه په پټه د میره د مال څخه د خرچې د اخیستلو پوښتنه وکړه، نو رسول الله صلی الله علیه وسلم ورته وویل: چې کولای شې، خو په معروفه طریقه، پدې معنی، چې زیاتي مصرف به نه کوي؛ بلکې د اړتیا او بسیا په اندازه به ور څخه خرچه کوي.

### د نفقې د نشتوالي له امله د ښځې او خاوند ترمنځ د قضایي تفریق حکم

لکه څرنګه چې مخکې ذکر شول په اسلامي شریعت کې په میرمن باندې مناسبه خرچه کول د میره مسئولیت دی او میره به پخپله میرمن باندې د خپل مالي توان په اندازه مناسبه خرچه کوي، مگر مشکل دادی، چې که چیرې میره د توان په صورت کې په میرمن باندې د خرچې کولو څخه انکار وکړي او یا دا چې میره د مالي ضعف او کمزورتیا له کبله نشي کولای پخپله میرمن

باندې خرجه وکړي؛ نو پدې صورت کې به میرمن څه کوي؟ آیا کولای شي، چې د محکمې پر وړاندې د خپل میره څخه د جدایې غوښتنه وکړي او که نشي کولای؟

پدې اړه د فقاوو ترمنځ دوه نظرونه شتون لري، چې په لاندې توګه ورڅخه یادونه کوم:

**الف - احناف:** د احنافو په آند قاضي نشي کولای، چې د میره لخوا میرمن ته د نفقې د نه ورکولو له امله د میره او میرمن ترمنځ جدایې راولي، پدې اړه سرخسي رحمه الله داسې وايي: (مُ يُفَرِّقُ بَيْنَهُ وَبَيْنَهُنَّ وَمَ يُجِرُّهُ عَلَى طَلَاقِهِنَّ عِنْدَنَا). (۹ : ۱۹۰)

ژباړه: جدایې به نه راولي قاضي د ده او د ده د میرمنو ترمنځ او د خپلو میرمنو په طلاق یې مجبورولی هم نشي زموږ په آند.

دوی د خپل مذهب د تائید لپاره د کتاب الله، سنتو او معقول څخه لاندې دلائل وړاندې کوي:

۱- کتاب الله - الله تعالی فرمایي: (لِيُنْفِقُ ذُو سَعَةٍ مِّن سَعَتِهِ وَمَنْ قُدِرَ رِزْقُهُ فَلْيُنْفِقْ مِمَّا آتَاهُ اللَّهُ لَا يُكَلِّفُ اللَّهُ نَفْسًا إِلَّا مَا آتَاهَا سَيَجْعَلُ اللَّهُ بَعْدَ عُسْرٍ يُسْرًا). [الطلاق: ۷]

ژباړه: نو نفقه دې ورکوي خاوندان د پراخې له خپلو شتو څخه، او هغه څوک چې تنګ کړی شوی دی په ده باندې رزق د هغه، پس نفقه دې کوي له هغه څه نه، چې ورکړي وي الله هغه لره، الله هیڅ نفس ندی مکلف کړی مګر په هغه اندازه چې الله هغه لره ورکړی وي له مال نه، ژر به ښکاره کړي الله پس له سختې او تنګې څخه اساني او پراخي. (۱۲ : ۱۴۶۳)

له دې ایت څخه داسې معلومېږي، چې هر څوک به د خپل مالي توان په اندازه پخپله میرمن باندې خرجه کوي او هیڅوک په هغه اندازه خرجه کولو باندې مکلف ندی کوم څه چې الله تعالی ده ته ندي ورکړي؛ نو میره د تنګ لاسی او د نفقې څخه د عاجز کیدو په صورت کې ظالم ندی. او دا چې میره مالي توان لري او پخپله میرمن باندې د خرچې کولو څخه انکار کوي، نو پدې صورت کې د تفریق پر ځای نورې بدیلې لارې هم شته، قاضي باید له هغې څخه کار واخلي، لکه: د میره مال خرڅول د میرمن د نفقې لپاره او یا یې بندي کول تر هغې، چې پخپله میرمن باندې خرجه وکړي.

۲- سنت - دوی د جابر رضي الله عنه په هغه اوږد حدیث استدلال کوي کوم، چې امام مسلم روایت کړی دی، په هغې حدیث کې دي، چې ابوبکر او عمر رضي الله عنهما د رسول الله صلی الله علیه وسلم په کور ور داخل شول، نو مونده یې کړه رسول الله صلی علیه وسلم پداسې حالت کې، چې خفه او چپ وو او میرمنې یې ترڅنګ راټولې شوې وې ... بیا هغه صلی الله علیه وسلم فرمایي: «...هُنَّ حَوْلِي كَمَا تَرَى يَسْأَلْنِي النَّفَقَةَ». فَقَامَ أَبُو بَكْرٍ إِلَى عَاتِقَتَا بِنْتِهَا فَقَامَ عُمَرُ إِلَى حُفْصَةَ بِنْتِهَا قَالَهُمَا يَقُولُ تَسْأَلُنَ رَسُولَ اللَّهِ -صلى الله عليه وسلم- مَا لَيْسَ عِنْدَهُ. فَقُلْنَ وَاللَّهِ لَا نَسْأَلُ رَسُولَ اللَّهِ -صلى الله عليه وسلم- شَيْئًا أَبَدًا لَيْسَ عِنْدَهُ ثُمَّ اعْتَرَاهُنَّ شَهْرًا أَوْ تِسْعًا وَعِشْرِينَ...». (۱۷ : ۱۸۷)

ژباړه: دوی زما ترڅنګ راټولې شوې دي لکه څرنګه چې یې تاسو وینی نفقه راڅخه غواړي (د توان څخه د زیادت غوښتنه کوي)، نو ابوبکر په عائشې پسې وړپاڅیده او په مری، مری کې یې وهله او عمر په حفصې پسې او په مری، مری کې یې وهله او دواړو ویل: تاسې د رسول الله صلی الله علیه وسلم څخه د هغه څه غوښتنه کوی کوم څه چې له هغه صلی الله علیه وسلم سره نشته؟ نو هغوی وویل: قسم په الله چې له دې وروسته به له رسول الله صلی الله علیه وسلم څخه د هغه څه غوښتنه نه کوو، کوم څه چې له هغه صلی الله علیه وسلم سره نه وي؛ بیا رسول الله صلی الله علیه وسلم له هغوی څخه یوه میاشت یا نهه ویشت ورځې جدا شو.

وجه د استدلال له دې حدیث څخه دا ده، چې رسول الله صلی الله علیه وسلم خپلې میرمنې طلاقې نه کړې سره له دې چې هغوی ورڅخه د زیاتې نفقې غوښتنه کوله که څه هم یوه میاشت یې تعزیرا جلا کړې وې.

۳- **عقلی** - دوی وایي: د صحابه کرامو څخه ځینې مالداره او ځینې غریب وو؛ خو د یو نه هم د دې ادراک نه کیري، چې رسول الله صلی الله علیه وسلم دې د نفقې د نشتوالي، فقر او تنګ لاسی د لاسه د سړي او د هغې د میرمن ترمنځ جدایي راوستې وي.

ب - **جمهور**: جمهور فقهاء (امام مالک، امام شافعي او امام احمد او داسې نور) وایي: چې د میره لخوا میرمن ته د خرچې نه ورکولو له امله قاضي کولای شي، چې د میره او میرمن ترمنځ جدایي راولي، چې کله یې میرمن غوښتنه وکړي پداسې حال کې، چې د میره لپاره ښکاره مال نه وي، ترڅو میرمن ترینه خرچه وکړي. (۳. ۱۴. ۱۵ : ۲۴۴. ۱۵۴. ۷۴۵)

دوی د خپل مذهب د تائید لپاره د کتاب الله، سنتو او معقول څخه لاندې دلائل وړاندې کوي:

۱- **کتاب الله** - الله تعالی فرمایي: (...فَإِمْسَاكُ مَعْرُوفٍ أَوْ تَسْرِيحٍ بِإِحْسَانٍ...). [البقرة: ۲۲۹]

ژباړه: نو بیا ساتنه د ښځو ده په معروف (ښه وجه) سره یا پرې ښودل دي، د دې ښځو په ښه وجه سره. (۱۳ : ۱۸۴)

د دې ایت له کبله میره مکلف دی، چې خپله میرمن له ځان سره په معروفه او نیکه طریقه وساتي او یا یې د احسان او نیکی سره پریردي. او په دې کې شک نشته، چې د نفقې څخه پرته میرمن له ځان سره ایسارول او ساتل د معروفې او نیکې طریقې سره د ساتلو مخالف دي.

همدارنګه الله تعالی فرمایي: (...وَلَا تُنْسِكُوهُنَّ ضِرَارًا لِّتَعْتَدُوا...). [البقرة: ۲۳۱]

ژباړه: او مه ساتئ تاسو! دا ښځې له پاره د ضرر رسولو له جهت د دې، چې پر دوی باندې تیری وکړئ. (۱۳ : ۱۸۷)

او میرمنې له ځان سره پرته له خرچې ساتل پر دوی باندې تیری دی.

۲- **سنت** - رسول الله صلی الله علیه وسلم فرمایي: «لَا ضَرَرَ وَلَا ضِرَارَ...». (۵ : ۵۵)

ژباړه: ځان ته به هم ضرر نه رسوي او بل ته هم. او په میرمن باندې خرچه نه کول بل (میرمن) ته ضرر رسول دي.

۳- عقلي دليل - دا چې د ميره د عيبن کيدو له کبله قاضي کولای شي د ميره او ميرمن ترمنځ جدایی راولي؛ نو په ميرمن باندې د خرچې نه کولو له امله يې په طريقه اولی کولای شي، ځکه په ميرمن باندې خرچه نه کول د ميرمن لپاره غټ او سخت ضرر دی له دې نه چې په ميره کې يې عيب شتون ولري.

#### د لومړي قول د قائلينو د دلائلو ځوابونه

د لومړي دليل جواب: دوی چې په کوم ايت استدلال کړی د هغې جواب دادی، چې مونږ د ميره د تنگ لاسی په صورت کې پر ميره د ميرمن نفقه نه لازموو، بلکې ميرمن د ضرر څخه ژغورو. (۱۱: ۳۸۵)

د دويم دليل جواب: دوی چې په کوم حديث استدلال کړی وو د همدغه حديث په آخر کې ذکر دي، چې رسول الله صلی الله عليه وسلم هغوی ته اختيار ورکړی وو. په ذکر شوي حديث کې چې کومه واقعه ذکر ده له هغې وروسته الله تعالی دا آيتونه نازل کړل: (يَا أَيُّهَا النَّبِيُّ قُلْ لِأَزْوَاجِكَ إِنْ كُنْتُمْ تُرِيدُونَ الْحَيَاةَ الدُّنْيَا وَزَيَّنْتَهَا فَمَتَّعَيْنَ أَمْ تَعْلَمُونَ أَنَّكُمْ تُرِيدُونَ) وَإِنْ كُنْتُمْ تُرِيدُونَ اللَّهَ وَرَسُولَهُ وَالذَّارَ الْآخِرَةَ فَإِنَّ اللَّهَ أَعَدَّ لِلْمُحْسِنَاتِ مِنكُنَّ أَجْرًا عَظِيمًا. [الأحزاب: ۲۸ - ۲۹]

ژباړه: ای نبی ووايه ته خپلو ميرمنو ته که چېرې يې تاسې، چې غواړئ هم دغه ژوندون د دنیا او بناست او رونق د هغې، پس راشئ، چې څه فايده (متعه) در وړه سوم تاسې ته او خوشې کړم تاسې په خوشې کولو نیکو سره او که يې تاسې، چې اراده لرئ د الله او د رسول د دغه الله او د کور د آخرت، پس بيشکه الله تيار کړی دی د پاره د نيکي کوونکو بنحو له تاسې نه اجر ډير لوی. (۱۲: ۶۷۳)

بيا رسول الله صلی الله عليه وسلم عائشې رضي الله عنها ته وفرمايل: « يَا عَائِشَةُ إِنِّي أُرِيدُ أَنْ أَعْرِضَ عَلَيْكَ أَمْرًا أَحِبُّ أَنْ لَا تَعْجَلِي فِيهِ حَتَّى تَسْتَشِيرِي أَبِيكَ ». قَالَتْ وَمَا هُوَ يَا رَسُولَ اللَّهِ فَتَلَا عَلَيْهَا الْآيَةَ قَالَتْ أَفِيكَ يَا رَسُولَ اللَّهِ أَسْتَشِيرُ أَبَوِي بَلْ أَخْتَارُ اللَّهَ وَرَسُولَهُ وَالذَّارَ الْآخِرَةَ وَأَسْأَلُكَ أَنْ لَا تُخْبِرَ امْرَأَةً مِنْ نِسَائِكَ بِالَّذِي قُلْتَ. (۱۷: ۱۸۷)

ژباړه: اې عائشې زه تاته يو وړانديز کوم، او خوښه گڼم، چې په هغې کې بيره و نه کړې، ترڅو چې دې له خپل پلار او مور سره مشوره نه وي کړي؛ نو عائشې رضي الله عنها وفرمايل: هغه کوم وړانديز دی ای د الله د رسوله! نو رسول الله صلی الله عليه وسلم ورباندې ذکر شوی آيت تلاوت کړو، عائشې رضي الله عنها وفرمايل ستا اړوند زه د پلار او مور سره مشوره کوم ای د الله د رسوله؟! بلکې زه الله او د رسول او د آخرت کور غوره کوم او تانه دا غوښتنه کوم، چې د خپلو بيانو څخه هيڅ يوه ميرمن په هغه څه مه خبره وه کوم څه چې ما ويلی.

د دریم دلیل جواب: د عقلي دلیل څخه جواب دادی، چې د صحابه وور رضي الله عنهم په زمانه کې کومې میرمنې دا غوښتنه نه وه کړې.

**د جمهورو فقهاوو په آند د نفقې د نشتوالي په صورت کې د میره او میرمن تر منځ د قضائې تفریق طریقه**

که چیرې د زوج (مېړه) لپاره ښکاره مال وي، چې د هغې څخه د نفقې د لائچې یا عرف مطابق خرچه کول ممکن وي، نو زوجه کولای شي، چې د هغې څخه خپله نفقه اداء کړي او دا حق نلري، چې د نفقې د نشتوالي له امله د خپل میره څخه طلاق وغواړي، برابر خبره ده که میره حاضر وي او که غائب، که غیابت یې نږدې وي او یا لیرې؛ ځکه هدف د میرمن، چې د نفقې حاصلول دي، په هغه ښکاره مال کې د هغې د نفقې په اداء کولو متحقق کيږي.

او که چیرې د زوج لپاره ښکاره مال نه وي، چې د میرمن نفقه په هغې کې اداء شي، نو میره به یا حاضر وي یا غائب په نږدې یا لیرې غیابت سره، که چیرې میره حاضر وو او میرمن یې ورباندې دا دعوی وکړه، چې بې نفقې یې پریښودې یم او داسې ښکاره مال هم نلري، چې خپله نفقه ترې اداء او پوره کړم او له دې کبله یې ترې طلاق وغوښته؛ نو که میره یې وویل چې زه تنگ لاسی یم او میرمن یې دا تنگ لاسی رښتې کړه یا یې رښتوني نه کړه؛ مگر میره دا تنگ لاسی په گواهانو ثابته کړه، پدې دواړو صورتونو کې به قاضي میره ته یوه ټاکلې د مهلت موده ورکوي، چې اندازه به یې له یوې میاشت څخه زیات نه وي، نو که چیرې یې په دې موده کې خرچه ورباندې وکړه، نه به طلاقه کيږي او که ورباندې یې ونه کړه، نو قاضي به یې د میره نه طلاقه کړي پخپل دې قول سره: **طلقتک منه، یعنی طلاقه مې کړې له هغه نه.**

او که د پراخی اعتراف یې وکړو او یا دا چې د پراخی او تنگ لاسی له پلوه یې د خپل حال د بیان څخه ډډه وکړه او چپ پاتې شو، یا یې وویل، چې زه تنگ لاسی یم؛ مگر تنگ لاسی یې میرمن رښتې نه کړه او نه یې هم په گواهانو ثابته کړه او پدې درې واړو حالاتو کې یې د نفقې په نه ورکولو ټینګار کاوه او میرمن یې د طلاق په غوښتلو ټینګار کاوه؛ نو قاضي به یې طلاقه کړي په هغه باندې همدغه وخت پرته د مهلت ورکولو نه.

که میره په نږدې غیابت سره غایب وي او میرمن یې ورباندې دعوی وکړي، چې زه یې میرمن یم میره مې راڅخه غایب او زه یې د نفقې څخه پرته پرې ښودې یم او ښکاره مال هم نلري، چې خپله نفقه ترې اداء کړم؛ نو که میرمن د خپلې دعوی ټول وقائع (حوادث) ثابت کړل، قاضي به دې غایب میره ته یوه مناسبه موده وټاکي، که چیرې د دغې مودې په اوږدو کې یې هغه څه راونه لیرل، چې میرمن ترې پر خپل ځان خرچه وکړي - هغه خرچه کومه، چې په میره باندې د میرمن لپاره واجب ده - او یا دا چې میرمن باندې د خرچې یا نفقې لپاره پخپله حاضر نه شي، قاضي به اړونده اداره مکلفه کوي، چې غایب میره د دې قرار او ټاکلې مودې څخه، چې کومه د ده لپاره ټاکل شوې ده؛ له هغې خبر کړي؛ نو که چیرې ټاکلې موده تیره شوه او وخت



راورسیده او خپلې میرمن ته یې هغه څه را و نه لیږل، چې میرمن ترې پخپل ځان باندې خرچه وکړي او پخپله هم په میرمن باندې د خرچې کولو لپاره حاضر نه شو، پداسې حال کې چې محکمې ته دا جوتنه شي، چې اعلان غایب میره ته رسیدلی دی؛ نو قاضي به یې هغه مهال د هغه نه طلاقه کړي، چې دا میرمن د طلاق په غوښتلو ټینګار کوي.

د نږدې غیابت څخه هدف دادی، چې غایب په داسې ځای کې وي، چې د محکمې د ټاکلې مودې قرار رسیدل ورته په لټه موده کې ممکن وي.

او که چیرې میره په لیرې (بعید) غیابت سره غایب وي او میرمن یې ورباندې دعوی وکړي، چې زه یې میرمن یم میره مې راڅخه غایب او زه یې د نفقې څخه پرته پرې ښودې یم او ښکاره مال هم نلري، چې خپله نفقه ترې اداء کړم؛ نو که میرمن د خپلې دعوی ټول وقائع (حوادث) ثابت کړل، قاضي به یې همدغه مهال د هغه نه طلاقه کړي پرته د مودې او أجل د ټاکلو نه پرته.

د لیرې غیابت څخه هدف دادی، چې د غایب د اوسیدو ځای معلوم او څرګند نه وي او یا هغه مفقود (ورک شوی) چې د مرګ او ژوند معلومات یې نه کیږي. (۷: ۱۶۵ - ۱۶۷)

### پایله

د دې لیکنې په اوږدو کې لاندې پایلې په لاس راغلې دي:

۱/ د ځانګړو اسبابو او لاملونو له امله، لکه: د (نفقې څخه د میره ناتوانی یا انکار، په میره کې د عیب شتون، د میره ورکیدنه، د میره غیابت، د میره بندیتوب او بالاخره د ښځې او میره ترمنځ دوامداره جنګ جګړې) د قضاء او محکمې په حکم په میره باندې د میرمن د نکاح د ملکیت باطلول او د دوی ترمنځ د زوجیت اړیکه له منځه وړل، د قضائې تفریق څخه عبارت دي.

۲/ د زوجینو ترمنځ په قضائې تفریق کې د میره رضایت او خوښی شرط نده، محکمه کولای شي، چې د میره د ناخوښی په صورت کې هم د زوجینو ترمنځ تفریق واقع کړي.

۳/ د زوجینو ترمنځ په قضائې تفریق کې د میرمن لخوا له محکمې څخه د تفریق مطالبه او غوښتنه شرط ده.

۴/ د اسلامي شریعت له آنده د میرمنې نفقه د میره مسئولیت دی او دا د میرمنې پر میره مسلم حق دی.

۵/ میرمن پر میره باندې د درې ډوله نفقې حق لري: الف: خوراک او څښاک. ب: لباس. ج: مسکن (د اوسیدو ځای)، یعنې کور.

۶/ د نفقې د کیفیت لپاره د میره اقتصادي وضعیت معیار دی، یعنې هر میره به د خپل اقتصادي توان په اندازه په خپله میرمن باندې خرچه کوي، مالداره د خپلې مالدارۍ په اندازه او غریب د خپلې غریبۍ په اندازه.

۷/ میرمن کولای شي، چې د خپل میره د مال نه د هغه د اجازې څخه پرته خپله اړتیا پوره کړي، البته په معروفې طریقې سره.

۸ / د نفقې د نشتوالي له امله د ښځې او خاوند تر منځ تفریق جائز دی، البته د میرمن مطالبه او غوښتنه ورلره شرط ده.

### وړاندیزونه

۱ / میرمنو ته مې وړاندیز دا دی، چې د میرونو د خراب اقتصادي وضعیت له امله دې له خپلو میرونو څخه تفریق نه غواړي او صبر دې وکړي، زر دی، چې الله تعالی به په تنګسپا پسې پراخي را ولي.

۲ / میرونو ته مې وړاندیز دا دی، چې په خپلو میرمنو باندې خرجه کولو کې دې بخل نه کوي، ځکه پخپل اهل او عیال خرجه کول غوره صدقه ده.

۳ / قضاء او محکمې ته مې وړاندیز دا دی، چې د زوجینو تر منځ د قضائي تفریق د مواردو په اثبات او ثبوت کې دې غور او دقت وکړي؛ تر څو بې موجه د ښځې او خاوند تر منځ تفریق واقع نه شي.

### مأخذونه

۱. القرآن.
۲. ابن فارس، أبوالحسين أحمد بن فارس بن زكريا. (۱۳۹۰هـ —). معجم مقاييس اللغة. (ط. ۲). ج. ۴، ص ۴۹۴. تحقيق: عبدالسلام محمد هارون. مصر - شركة ومكتبة ومطبعة مصطفى البابي الحلبي وأولاده.
۳. ابن قدامة، أبو محمد عبد الله بن أحمد المقدسي. (۱۴۰۵). المغني لابن قدامة. (ط. ۱). ج. ۹، ص ۲۴۴. لبنان - بيروت. دار الفكر.
۴. ابن منظور، جمال الدين بن محمد بن مكرم بن علي الافريقي المصري الانصاري. (۱۴۲۳هـ). لسان العرب. (ط. ۱). ج. ۷، ص ۸۳. مصر - القاهرة. دارالحديث.
۵. امام أحمد، أبو عبد الله أحمد بن محمد بن حنبل بن هلال بن أسد الشيباني. (۱۴۲۱ هـ - ۲۰۰۱ م). مسند الإمام أحمد بن حنبل. (ط. ۱). ج. ۵، ص ۵۵. تحقيق: شعيب الأرنؤوط - عادل مرشد، وآخرون. لبنان - بيروت. مؤسسة الرسالة.
۶. البخاري، أبو عبدالله محمد بن إسماعيل. (۱۴۲هـ). الجامع المسند الصحيح المختصر من أمور رسول الله صلى الله عليه وسلم وسننه وأيامه = صحيح البخاري. (ط. ۱). ج. ۷، ص ۵۳۶۴. تحقيق: محمد زهير بن ناصر الناصر. دار طوق النجاة.
۷. خلاف، عبد الوهاب. (۱۳۵۷هـ — ۱۹۳۸م). أحكام الأحوال الشخصية في الشريعة الإسلامية. (ط. ۲). ص ۱۶۵-۱۶۷. مصر - قاهره. مطبعة دار الكتب المصرية.
۸. الرَّحَّيْلِيُّ، وَهْبَةُ بن مصطفى. (ب. ت.). الفقه الإسلامي وأدلته. (ط. ۴). ج. ۹، ص ۶۸۶۳. سوريّة - دمشق. دار الفكر.

۹. السرخسي، محمد بن أحمد بن أبي سهل. (١٤١٤هـ—١٩٩٣م). المبسوط. (ب.ط.). ج ٥، ص ١٩٠. لبنان - بيروت. دار المعرفة.
۱۰. الشرنباصي، رمضان علي السيد. (٢٠٠٢م). أحكام الأسرة في الشريعة الإسلامية. (ط.١). ص ٢٢٥. منشورات الحلبي الحقوقية.
۱۱. الشوكاني، محمد بن علي بن محمد بن عبد الله اليمني. (١٤١٣هـ — ١٩٩٣م). نيل الأوطار. (ط.١). ج ٦، ص ٣٨٥. تحقيق: عصام الدين الصباطي. مصر. دار الحديث.
۱۲. شيخ الهند، ديوبندي محمود الحسن او عثمانى شيراحمد. ژباړه: د افغانستان د سترو علماوو يو ټولگي. (ب.ت). كابلې تفسير. (ب.ط.). ج ٢، ص ٣١٢. مجمع خادم الحرمين الشريفين. سعودي عربستان - مدينة منورة.
۱۳. شيخ الهند، ديوبندي محمود الحسن او عثمانى شيراحمد. ژباړه: د افغانستان د سترو علماوو يو ټولگي. (ب.ت). كابلې تفسير. (ب.ط.). ج ١، ص ٢٤١. مجمع خادم الحرمين الشريفين. سعودي عربستان - مدينة منورة.
۱۴. الشيرازي، أبو اسحاق إبراهيم بن علي بن يوسف. (ب.ت). المهذب في فقه الإمام الشافعي. (ب.ط.). ج ٣، ص ١٥٤. بيروت - لبنان. دار الكتب العلمية.
۱۵. الصاوي، أبو العباس أحمد بن محمد الخلوئي، المالكي. (ب.ت). حاشية الصاوي على الشرح الصغير. (ب.ط.). ج ٢، ص ٧٤٥. دار المعارف.
۱۶. القشيري، أبو الحسن مسلم بن الحجاج النيسابوري. (ب.ت). صحيح مسلم: المسند الصحيح المختصر بنقل العدل عن العدل إلى رسول الله صلى الله عليه وسلم. (ب.ط.). ج ٢، ص ٨٨٦. تحقيق: محمد فؤاد عبد الباقي. لبنان - بيروت. دار إحياء التراث العربي.
۱۷. القشيري، أبو الحسين مسلم بن الحجاج بن مسلم القشيري النيسابوري. (ب.ت). صحيح مسلم. (ب.ط.). ج ٤، ص ١٨٧. لبنان - بيروت. دار الجيل + دار الأفاق الجديدة.
۱۸. الكاساني، علاء الدين، أبو بكر بن مسعود بن أحمد الحنفي. (١٤٠٦هـ). بدائع الصنائع في ترتيب الشرائع. (ط.٢). ج ٢، ص ٣٣٠. لبنان - بيروت. دار الكتب العلمية.

## د پکتیا ولایت سیندیزه حوزه او د هغې اقتصادي ارزښت

لیکونکي: پوهنپار عصمت الله زیار، شیخ زاید پوهنتون، ټولنیزو علومو پوهنځی، تاریخ او جغرافیې څانگې استاد

پوهنپار زینت الله آرمان، شیخ زاید پوهنتون، ټولنیزو علومو پوهنځی، تاریخ او جغرافیې څانگې علمي کادر غړی

پوهنپار عبدالحفیظ سلیمانخېل، پکتیا پوهنتون، ښوونې او روزنې پوهنځی، جغرافیې څانگې علمي کادر غړی

zinat.arman2023@gmail.com

### لنډيز

اوبه نه یوازې د ژوند لپاره حیاتي ارزښت لري؛ بلکې زموږ د هېواد په اقتصادي پرمختیا کې هم کلیدي او رغنده رول لوبولی شي. که په دې برخه کې کار وکړو او خپلې اوبه سالمې مدیریت کړو، چې د هېواد په بېلابېلو سیمو کې له نېکمرغه پراخه شتون لري، چې په دې لړ کې یو هم د پکتیا د اوبو حوزه ده، چې له همدې امله ویلی شو، چې د پکتیا سیندیزې حوزهې اوبه د بېلابېلو سیندونو څخه سرچینه لري. درې بې مشهور سیندونه لري، یو یې جلگې سیند دی چې د مچلغو (بورگیو) سیمې او میرزکې ولسوالۍ څخه سرچینه اخلي، د سیدکرم، مرکز گردبز او زرمت کرنیزو ځمکو تر خړوبولو وروسته د مقر ولاړو اوبو ته توییری. دوهم یې د خرم سیند دی چې د میرزکې ولسوالۍ او سیدکرم ولسوالۍ له غرونو څخه سرچینه اخلي، د میرزکې، احمد خېل، لجه منگل، ځمکنیو او پټان ولسوالۍ کرنیزو ځمکو تر خړوبولو وروسته د خیبر پښتونخوا سیمې ته ننوځي او دریم یې د شمل سیند دی، چې د سټو کنډو څخه سرچینه اخلي، د شواک، گرده څپری، وزه ځدران، نادرشاه کوټ، مندوزیو، د خوست مرکز متون، علیشېرو کرنیزو ځمکو تر خړوبولو وروسته د خیبر پښتونخوا سیمې ته داخلیری. په دغه سیندیزه حوزه کې ځینې چېکډیمونه د سیلابي حالت د کنترول او د ځمکو د تخریب د مخنیوي په موخه جوړ شوي دي او ځینې نور یې په پلان کې شتون لري، چې په جوړېدو سره به یې نورې کرنیزې ځمکې ښهرازه او خړوب شي، همدارنگه د مچلغو بند په جوړېدو سره به (۴۰۰) کیلو واټه برېښنا تولید او ۲۳۵۰ هکتاره کرنیزه ځمکه به ورڅخه خړوبه شي. په دغه څېړنیزه مقاله کې د پکتیا سیندیزې حوزهې ټول سیندونه د مرستیانو په شمول اود هغوی څخه جلا شوي کانالونه تر بحث لاندې نیول شوي دي، ددې تر څنګ په یاده حوزه کې د جوړ او پلان شویو چېکډیمونو ته کتنه شوې ده.

کلیدي ټکي: سیند، د اوبو سرچینې، د اوبو ظرفیت، اقتصادي ارزښت.

سرریزه

إِنَّ الْحَمْدَ لِلَّهِ نَحْمَدُهُ وَنَسْتَعِينُهُ وَنَسْتَغْفِرُهُ، وَنَعُوذُ بِاللَّهِ مِنْ شُرُورِ أَنْفُسِنَا وَمِنْ سَيِّئَاتِ أَعْمَالِنَا، مَنْ يَهْدِهِ اللَّهُ فَلَا مُضِلَّ لَهُ، وَمَنْ يَضِلَّ فَلَا هَادِيَ لَهُ، وَأَشْهَدُ أَنْ لَا إِلَهَ إِلَّا اللَّهُ وَحْدَهُ لَا شَرِيكَ لَهُ، وَأَشْهَدُ أَنَّ مُحَمَّدًا عَبْدُهُ وَرَسُولُهُ وَآمَنَّا بِهِ.

قال الله تبارك و تعالی فی کتابه الکریم: وَجَعَلْنَا مِنَ الْمَاءِ كُلَّ شَيْءٍ حَيًّا (الانبیاء، ۳۰)

اوبه د بېلابېلو سیمه ییزو، ملي او نړیوالو شریکانو تر منځ د یوې ګډې طبیعي سرچینې په توګه، د انسانانو لپاره یوه حیاتي ماده ده، چې سیاسي، اقتصادي او کلتوري پولې نه پېژني (قریشي، ۲۰۱۹، ۲۴۲). افغانستان کې د سلواغې میاشتي څخه تر وري میاشتي پورې شاوخوا ۵۰ سلنه اورښت کیږي، ددې اورښتونو زیاته برخه د مرکزي حوزې په غرونو باندې وي. ۳۰ سلنه اورښت د اوږي په فصل کې د غوايي میاشتي څخه د جنګاښ میاشتي پورې وریږي. په پسرلي او اوږي کې د حرارت درجه لوړیږي، په نتیجه کې یې واورې ویلې کیږي (یوناما، ۲۰۱۶، ۳). د یادو اورښتونو او واورې ویلې کېدو په پایله کې د پکتیا سیندیزې حوزې د اوبو ډېټ زیاتیري، چې له امله یې سیندونه سیلابي بڼه غوره کوي، ځکه چې د یادې حوزې سیندونه زیاتره په غرنیو سیمو کې بهیږي. ددې حوزې مشهور درې سیندونه دي چې عبارت له جلګې، خرم او شمل څخه دي (تیوال، ۱۳۹۷، ۶۳، ۶۴). د نفوسو زیاتوالی د کرنې او صنعت وده، د سطحې او ځمکې لاندې اوبو د سرچینو کمښت یو له مهمو عواملو څخه دي، د ذکر شویو عواملو سره د مقابلي لپاره اغېزمنه لاره د اوبو مدیریت کول دي (مشایخي، ۱). د پکتیا سیندیزې حوزې سیندونه د بېلا بېلو سیمو څخه سرچینه اخلي، هر یو یې مرستیالان لري. دغه سیندیزه حوزه کې د اوبو ذخیره کولو لپاره چېکډیمونه جوړ شوي، چې د اوبو د ذخیره کولو ظرفیت یې ۳۷۰۰۰ متره مکعب ته رسیږي (ریاست حوزه فرعي دریایی جلګه بالایی پکتیا، ۱۴۰۱، ۱۲). که څه هم په افغانستان کې د اوبو مدیریت ستونزې پېچلې دي، خو د کرنیزو تولیداتو د زیاتوالي او د اوبو لګولو په پار باید ټولنیزه ستراتیژي دا وي چې د اوبو په مدیریت باندې زیاته پانګونه وشي (Qureshi، ۲۰۰۲، ۱۸). دا چې ددې حوزې اصلي سیندونه کوم دي؟ څومره استفاده ورڅخه کیږي؟ څومره اوبه او څومره کانالونه ورڅخه جلا شوي دي؟ تر کومې کچې ددې حوزې اوبه مدیریت شوې دي؟ دا او ډېته ورته د نورو پوښتنو ځوابونه په دې څېړنیزه مقاله کې موندل کیږي.

**د څېړنې مېتود:** د دې څېړنې مواد د کتابتوني او میداني ګډ مېتود له لارې له معتبرو څېړنیزو کتابونو، د ځایي خلکو سره د مرکې، مشاهدې او همدارنګه د پکتیا سیندیزې حوزې مسؤلینو څخه په لیکلي بڼه راټول شوي، وروسته توضیح او تحلیل شوي دي.

**د څېړنې موخې**

- ۱- د پکتیا سیندیزې حوزې پېژندل.
- ۲- د ذکر شوي سیندیزې حوزې اقتصادي ارزښت پېژندل.

### فرعي موخې

- ۱- د سیندیزې حوزې پېژندل
- ۲- د پکتیا سیندیزې حوزې د اوبو سرچینې پېژندل.
- ۳- د پکتیا سیندیزې حوزې د مرستیالانو او د هغوی د سرچینو پېژندل.
- ۴- د پکتیا سیندیز حوزې مدیریت شویو اوبو پېژندل.

### بنسټیز مفهومونه

وړاندې تردې چې د پکتیا سیندیزې حوزې په اړه بحث وکړو، اړینه ده، لومړی د پکتیا ولایت، سیندونه او د هغوی له ډولونو سره آشنایي پیدا کړو:

**پکتیا ولایت:** دغه ولایت د پلازمېنې (کابل) څخه ۱۲۰ کیلومتره لیرې د هېواد په جنوب ختیځ کې موقعیت لري. د هېواد د زونونو د تشکیل له مخې د سوېل ختیځ زون مرکز گڼل کیږي (اقتصاد ریاست، ۱۳۹۸، ۸). پکتیا ولایت د توپوگرافیکي جوړښت له مخې ۳/۴ برخه یې غرونو نیولې ده. د یاد ولایت ټولټال مساحت ۶۴۳۲ کیلومتر مربع او د بحر له سحې څخه یې لوړوالی ۲۴۰۹ مترو ته رسېږي (ریاست حوزه فرعي دریایی جلگه بالایی پکتیا، ۱۰). پکتیا ولایت دشمالي عرض البلد ۳۳ درجو، ۴۳ دقیقو او ۳۳ درجې ۲۷ دقیقو ترمنځ او همدارنگه د ختیځ طول البلد په ۶۹ درجو ۱ دقیقه او ۶۹ درجو، ۲۹ دقیقو کې موقعیت لري (سلیمانخېل، ۱۴۰۰، ۱۸۹).

**سیند:** سیند یوه طبعي مجرا ده، چې اوبه پکې په دایمي یا موسمي توگه بهیږي (عدلیې وزارت، ۱۳۹۴، ۱). هغه اوبه چې د تبخیر، په نباتاتو او ځمکه کې د جذبېدو او نورو ضایعاتو څخه زیاتې شي او په یوه ځانگړې لاره کې په حرکت راشي سیند بلل کیږي. په نړۍ کې زیات سیندونه سمندرونو ته توپیري، خو داسې سیندونه هم شتون لري، چې سمندرونو ته نه شي رسیدلی، په شگلنو صحراگانو، جهیلونو او یا جبه زارو کې توپیري. همدارنگه ویلی شو چې سیندونه معمولاً د بېلا بېلو مرستیالانو څخه منځ ته راغلي وي. د اوبو د جریان له پلوه سیندونه په درې لویو ډلو وېشل شوي دي.



شکل: ۱- د پکتیا ولایت د سیندونو نقشه

**الف- دایمي سیندونه:** هغه سیندونو ته ویل کیږي، چې د کال په اوږدو کې اوبه پکې بهیږي.  
**ب- موقت سیندونه:** دا هغه سیندونه دي چې د کال په اوږدو لرونکیو موسمونو کې په حرکت راځي او په ځینو فصلونو کې وچ وي.  
**ج- وچ سیندونه:** دا هغه سیندونه دي، چې یوازې په اوږدو لرونکو موسمونو کې بهیږي ولې د کال په اکثر وختونو کې وچ وي (عزت الله، ۱۳۹۳، ۱۳۸ - ۱۴۲).  
 لکه څرنګه چې پورته یادونه وشوه، پکتیا یو غرنی ولایت دی، د همدغه غرونو څخه یې بېلابېل سیندونه سرچینې اخلي. هغه سیندونه چې د یاد ولایت په سیندیزه حوزه کې شتون لري، په لاندې ډول ښودل کیږي.

**گردېز (جلگه) سیند:** دا سیند د گردېز یا جلگه په نومونو یادېږي. جلگه مسطحو او هوارو ځمکو ته ویل کیږي، همدارنګه ویلی شو، چې نوموړی سیند نسبت د پکتیا ولایت نورو سیمو ته په هوارو ځمکو کې راغلی دی، نو ځکه د جلگه په نوم نومول شوی دی (هاشمي گردېزی، ۱۳۹۹، ۶۲).  
 دغه سیند د دوه لوریو څخه سرچینه اخلي، چې یو لوری یې د احمد اباد ولسوالۍ مربوط د مچلغو شمال لوري ته (۱۵) کېلومتره لیرې د بورګیو شاوخوا د نظر جای، عطای، سلاواڼې او زرگل غرونه دي. همدغه اوبه د مچلغو د بند په لوري خپل مسیر طی کوي، د مچلغو کرنیزو ځمکو تر څرېوولو

وروسته د سید کرم ولسوالۍ کې د میرزکې او سید کرم اوبو سره یو ځای کیري (احمدی، ۱۴۰۱). د دې سیند د پیل دوهم څانګه د میرزکې څخه سرچینه اخلي (نړیوال، ۱۳۸۵، ۱۴۹). دغه سیند سره د چپ لوري څخه د عثمان خېلو سیند یو ځای کیري. یاد سیند د بوکر سیمې، جهاد کلي یا منځې غره شمالي اوبو او کوه سین غره څخه سرچینه اخلي، د عثمان خېلو کرنیزو ځمکو تر خړوبولو وروسته د چینو کلي څخه تیریري، د کندرخېلو سیمې ته رسیري او د کوچه قلعه سیمه کې د مچلغو سیند سره یو ځای کیري. باید یادونه وشي، چې د عثمان خېلو اوبو په پرتله د کوه سین اوبه زیاتې او دايمي دي (عربی، ۱۴۰۱). د جلگه سیند سره د چپ لوري څخه یو بل سیند، چې د گویان په نوم نومول شوی، ورسره یو ځای کیري. دغه سیند د غمبر خولۍ غره څخه سرچینه اخلي، وروسته د مموزیو سیمې ته رسیري، چې دلته د سمت خېلو، فتح خېلو، کوهیگر، خواجگان او رحمانخېلو کرنیزې ځمکې خړوبوي. د گویان سیند یو مرستیال لري، چې د شاهي کوټ سیند په نوم یادیري. دغه سیند د ټاکور څخه سرچینه اخلي او د شاهي کوټ ځمکو تر خړوبولو وروسته د سورکي سیمې ته رسیري. دلته د سرخ رود په سیمه کې دواړه سیندونه سره یو ځای کیري (زرمټی، ۱۴۰۱).

د جلگې سیند د زرمټ کرنیزو ځمکو تر خړوبولو وروسته د یادې ولسوالۍ څخه تیریري. د دې سیند اوبه د ژمي موسم کې زیاتې وي، په تېره بیا په پسرلي کې خورا زیاتیري. یاد سیند د زرمټ د ناوې په مخ کې د سویل لویدیځو او بیا سویل لوري ته خپل مسیر طی کوي، وروسته د مرسلې د غاښي په برخه کې د غزني ولایت د سرده له بند څخه تېر شوی او د مقر ولاړو او ډنډ اوبو ته تویري (تڼیوال، ۶۳، ۶۴). د جلگې سیند ټولټال اوږدوالی ۱۱۰ کيلومتره ښودل شوی دی. دغه سیند په عمومي ډول ۱۰۶۵ کيلومتر مربع ساحه احتوا کوي (ریاست حوزه فرعي دریایی جلگه بالایی پکتیا، ۱۲).

**د خرم سیند:** دغه سیند په ځینو سرچینو کې د پتان سیند په نوم یاد شوی دی، ذکر شوی سیند د میرزکې څخه د گردبزو او ځمکنیو ولسوالۍ د عمومي سرک په اوږدو کې په ښکلې شنه دره کې بهیري (تڼیوال، ۱۳۹۱، ۶۲). ذکر شوی سیند د مچلغو د بورگیو غرونو د شمالي او ختیځو برخو او همدارنگه د کجیر غرونو څخه سرچینه اخلي، د کرکین په سیمه کې د میرزکې اوبو سره یو ځای کیري (خاڅی، ۱۴۰۱). دا سیند له دوه طرفونو څخه سرچینه اخلي چې یو څانګه د سپین غره د لکړۍ او کټه سنگ لمنې دي (علومو اکاډمي، ۱۳۴۰، ۳۶۲). دوهم څانګه یې د شیزنکونو، تیری، چینګی، د ازاد خوړ او سینجی خوړ یادولای شو، وروسته دواړه څانګونه د میرزکې په سیمه کې سره یو ځای کیري (توتاخېل، ۱۴۰۱). دغه اوبه د میرزکې په ښکلې دره کې خپل مسیر طی کوي، تر څو د کرکین په سیمه کې د چپ لوري څخه یو بل سیند چې د مچلغو د بورگیو سیمې او کجیرې څخه سرچینه اخلي ورسره یو ځای کیري او خپل مسیر د احمد خېلو ولسوالۍ په لوري لټوي. د دې سیند سره د چپ لوري څخه د اریوب سیند یو ځای کیري. دغه سیند د خیبر



پښتونخوا سره سرحدی سیمې کوز گوي څخه سرچینه اخلي، چې جنوبي لوري ته یې د منډه هېر غر شتون لري. د کوټکي بازار سره خوا کې د بني لوري یو مرستیال ورسره یو ځای کيږي، چې د سپینې شگې د بېلا بېلو غرونو څخه سرچینه اخلي، له دې څخه وروسته ټولې اوبه د ځدرانو کلي په لوري خپل مسیر لټوي. دلته یو بل سیند د سرخ گل سیند په نوم ورسره یو ځای کيږي، دغه سیند د سپین غره څخه سرچینه نیولې ده. وروسته ټولې اوبه د لیونیو سیمې ته رسیږي، دلته د بېلوټ سیند ورسره یو ځای کيږي، نوموړی سیند د سپین غره څخه سرچینه نیسي. دغه اوبه د بیانخېل په لوري خپل مسیر لټوي. د بیان خېل سیمه کې بل سیند د شېرختل ورسره یو ځای کيږي، ذکر شوي سیند د مټونگي او لکړی غرونو څخه سرچینه نیولې ده، وروسته دغه سیند د جگ کوټکي سیمې ته رسیږي، چې دلته ورسره یو بل سیند یو ځای کيږي. دغه سیند کټه سنگ او قاسم خېلو سیمو څخه سرچینه اخلي. دغه ټولې اوبه د سکندر خېلو په لوري خپل مسیر لټوي، دلته یو سیند د شکاوه په نوم ورسره یو ځای کيږي، شکاوه سیند د موتي غرونو څخه سرچینه نیولې ده. له دې ټولو اوبو سره د حسن خېل سیمه کې یو بل سیند چې د حسن خېل توی په نوم یادېږي ورسره یو ځای کيږي، دغه سیند د ځاځي اریوب کرنیزو ځمکو تر خړوبولو وروسته د باغکې سیمه کې د خرم سیند سره یو ځای کيږي (ثاقب، ۱۴۰۱). د خرم سیند سره د بني لوري یو مرستیال د لجه منگل په نوم یو ځای کيږي. دغه سیند د سپېر غونډ غره د ختیځو اوبو څخه سرچینه اخلي. یاد سیند د غورغوري، لاکې کلي، تشنک، لکړی، بوکر کهول او نورو ... کرنیزو ځمکو تر خړوبولو وروسته د لچې خوله سیمه کې د بني لوري څخه د خرم سیند سره یو ځای کيږي (منگل، ۱۴۰۱).

د گبر سیند د ځدرانو د سروتي د لوړو غرونو څخه سرچینه اخلي. یوې خوا ته یې سرچینه له لوړو غرونو ده او له بلې خوا دلته کرنیزې ځمکې وجود نه لري؛ نو دلته ورڅخه کومه استفاده نه کيږي. د لږې فاصلې تر طې کولو وروسته د وچ پیري سیمې ته رسیږي، دلته ورڅخه کرنیزې ځمکې خړوبیږي. دغه سیند په خپل مسیر کې د بني او چپ لوري مرستیالان لري، چې ځینې یې د منځې غره د سیند، د توند (لوند) پیري، د کوه سین خولې توی، د سوړه لادور سیند (توی)، د مارپرون سیند، د کهو خولې سیند څخه عبارت دي. د گبر درې سیند دايمي اوبه لري؛ په دغه دره باندې د ژمي په موسم کې زیاته واوره وریري، چې د همدغه سیند سرچینې تشکیلوي. یاد سیند په یوه تنگه دره کې بهیږي، د برېښنا بندونو جوړولو لپاره وړ او مناسب ځایونه لري. دغه سیند د جاني خېلو ولسوالۍ د مختلفو کلیو ځمکې خړوبوي تر څو د یادې ولسوالۍ له مرکز څخه تیر شي. د جاني خېلو ولسوالۍ تر تېرېدو وروسته دغه سیند د ځمکنیو ولسوالۍ ته داخلېږي، چې دلته د خرم سیند سره یو ځای کيږي (زیار، ۱۳۹۷، ۳۸ - ۴۲).

د خرم سیند سره د بني لوري څخه یو بل سیند چې د مقبلو سیند په نوم یادېږي یو ځای کيږي. ذکر شوی سیند د نري مقبلو او سپېره وني څخه سرچینه اخلي. د مقبلو کرنیزو ځمکو تر خړوبولو

وروسته، د ډنډ حسن خېل، مهورخ، کگینه سیمو څخه تیریري د لنډۍ کلي پشی خوره کې د خرم سیند سره یو ځای کیري. د خرم سیند سره د بڼي لوري څخه د منگیار په نوم سیند یو ځای کیري، چې د ډنډانگ څپرې څخه سرچینه اخلي، د منگیار کرنیزو ځمکو تر خړوبولو وروسته د عالم کلي ته ننوځي، همدلته د خرم له عمومي سیند سره یو ځای کیري. همدارنگه د خرم سیند سره د چپ لوري څخه د گرامي شگې په نوم یو سیند یو ځای کیري. ددې سیند سرچینه د مناهه هېر غره د جنوبي څوړو څخه پیل کیري، وروسته د گرامي مقبلو څخه تیریري د ځمکنیو سترکلي سیمه کې د خرم سیند سره یو ځای کیري (ثاقب، ۱۴۰۱).

پټان سیمې ته په رسیدو سره یې نوم هم د پټان په سیند باندې تبدیل شي. دغه سیند خیبرپښتونخوا سیمې ته تر داخلیدو وروسته د ټل او بنو سیمو ترمنځ د کورمې سیند سره یو ځای کیري. له یوې خوا دغه سیند دايمي اوبه لري او له بله پلوه په تنگه دره کې بهیري چې په ډبرې اسانۍ سره ورباندې د برېښنا بندونه جوړېدای شي (تیوال، ۱۳۹۱، ۶۲). په عمومي ډول ذکرش یو سیند ټولټال ۱۹۱۵ کیلومتره مربع ځمکه په خپله غیره کې رانغاړلې ده (ریاست حوزه فرعي دریایی جلگه بالایی پکتیا، ۴).

**شمل (توی) سیند:** د شمل سیند چې د خوست توی په نوم یادیري، د سلیمان غرونو د سلسلو څخه یعنې د پکتیا ولایت سټو کنډو، خدي کنډو جنوبي لمنو څخه سرچینه اخلي. دلته د زیاتو نهرونو اوبه سره یو ځای کیري او د شواک ولسوالۍ په طرف بهیري (تیوال، ۱۳۹۱، ۶۱). کله چې د شواک له ولسوالۍ څخه تېر شي، نو دلته د چپ طرف څخه یو بل سیند چې د گردې څپرې د فرشې په نوم یادیري ورسره یو ځای کیري، له دې څخه وروسته د گردې څپرې ولسوالۍ تیریري او جنوب لوري ته بهیري، دلته ورسره د وړو وړو غرونو نهرونه یو ځای کیري، تر څو د میراجان دوکانونو ته ورسیري، دلته د بڼي لوري څخه فخری او کوریزې سیند ورسره یو ځای کیري، یاد سیند د د نري غره، لغړ غره، چې د شمال څخه جنوب خواته غزیدلی دی سرچینه اخلي، د کوریزې کرنیزو ځمکو تر خړوبولو وروسته د پرانگې او کرېگي سیمې ته په رسیدو د فخری سیند ورسره یو ځای کیري، یو بل سیند چې د سرانې سیند په نوم یادیري د مچخړن غره، لوی میله غره څخه سرچینه اخلي، در وړ ته په رسیدو سره د فخری او کوریزې اوبو سره یو ځای کیري (زیار، ۱۳۹۷، ۲۰). د شمل سیند سره د بڼي لوري د غورکې خولې سیند یو ځای کیري، ذکر شوی سیند د پکتیا ولایت د شواک ولسوالۍ اړوند د شیخ مالي کنډو څخه سرچینه نیولې ده ، چې په دغه سیمه کې یاد سیند د گروبي سیند په نوم یادیري. یاد سیند د غورکې خولې په لوري خپل مسیر طی کوي، د غورکې خولې سیمه کې د شمل توی سره یو ځای کیري او مخ په جنوب بهیري (کامل خان، ۱۴۰۱). ددې ترڅنګ د یاد سیند سره د بڼي لوري څخه د سید خېلو سیمه کې د میتی سیند چې د دیرکي کنډو څخه سرچینه نیولې یو ځای کیري. دتنګي لوی سیند د پکتیکا ولایت د نکې ولسوالۍ اړوند د وړیاخېلو غرونو څخه سرچینه اخلي. دغه سیند ځینې مرستیلان

لري، چې منځکي سيند، کايښام سيند، خيان، غورمې، رو زو، تير مانده، رلی، سور کابښ، بالمښت، شينکې په نومونو ياديري، وروسته د شمال د عمومي توی سره يو ځای کيږي، له همدې امله ياده سيمه د دوه مونده په نوم ياديري (زيار، ۱۳۹۷، ۲۳ - ۲۷). د شمال سيند د چپ لوري مرستيال چې د منگلو موسی خېلو سيند په نوم ياديري ورسره يو ځای کيږي. ياد سيند د وچ لادور او توند لادور کنډ وونو د لوړو غرونو د ښکلو شنو درو چې په زياته اندازه جلعوزي، نښتر او لمنځې لري، سرچينه اخلي. دغه سيند زيات مرستيالان لري، چې ځينې يې له: پارو خېلو، نارۍ میتی، شاخل، خواشمند، غازنې، غوجير لاستي، چښتون، ميشټې دره، مل، مزاري دره، نیکوري، قلندر درې، د غوايې سيند څخه عبارت دی. پورته ياد شوی سيند د لکنو مربوط د ملايانو کلي سيمه کې د شمال د لوی سيند سره يو ځای کيږي. د موسی خېلو سيند دايمي اوبه لري، د بندونو د جوړېدو لپاره مناسب ځايونه لري، چې په کم مصرف ورباندې د برېښنا او د اوبو ذخيري بندونه جوړېدای شي، همدارنگه د سرو اوبو سيمه کې د پخواني جمهور رئيس داود خان د واکمنۍ د وخت نښې اوس هم ترسترگو کيږي، چې د بند جوړلو پلان يې درلوده (منگل، ۱۴۰۱).

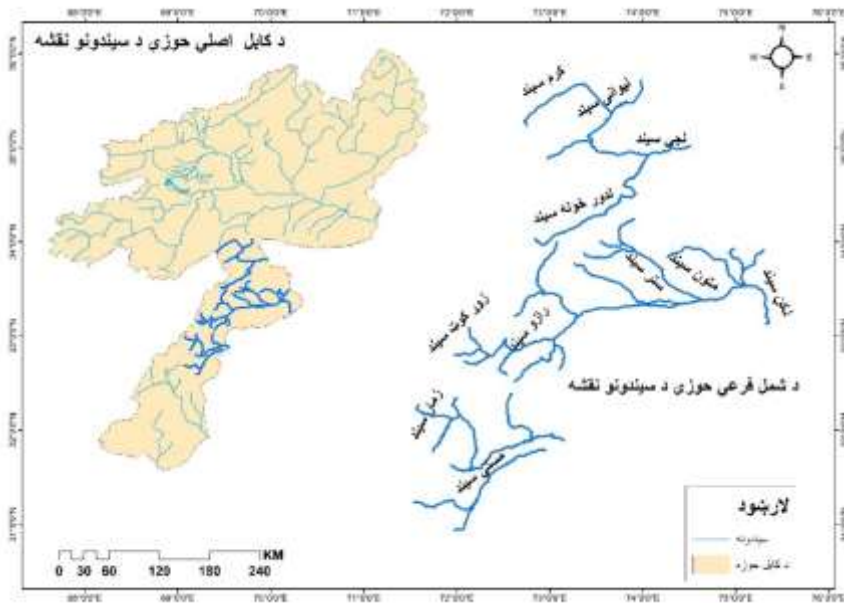

شکل: ۲- د کابل اصلي او د شمال فرعي حوزو نقشه

د شمال سيند سره د چپ لوري يو بل مرستيال د عليشېرو توی په نوم ياديري يو ځای کيږي. دا سيند د پکتيا ولايت د جاني خيلو د لوړو غرونو، د غونځۍ منگلو د غرونو څخه سرچينه اخلي. د ياد سيند سره په خپل مسير کې ځينې مرستيالان يو ځای کيږي، چې د سټکيو، زرين، اسکندرې، الگهې، بيداد کوټکي، سروې پان، زمير، ابو خېلو او موچۍ څخه يادونه کولای شو. هارون خېلو

ته په رسیدو سره د شمل له سیند سره یو ځای کیږي. دغه سیند په خپل مسیر کې زیاتې کرنیزې ځمکې خړوبوي او باید ووايو چې د علیشېرو سیند دایمي اوبه لري چې له امله یې د شمل سیند د اوبو ډېټ زیاتیري (زیار، ۱۳۹۷، ۳۵ - ۳۸). څرنګه چې د یاد سیند اوږدوالی زیات دی نو په خپل مسیر کې ډېرې کرنیزې ځمکې ورڅخه خړوبیږي او بالاخره د خوست ولایت څخه خیر پښتونخوا ته داخلېږي، د بنو ښار په شمال لوري کې د کورمې سیند سره یو ځای کیږي (تیبوال، ۱۳۹۱، ۶۲). د شمل سیند ټولټال (۷۵۰) کېلومتر مربع ځمکه احتوا کوي. په عمومي ډول د پکتیا ولایت سیندیزه حوزه کې درې لوی سیندونه شامل دي، په کلني ډول یې د اوبو لوړ حد یې  $m^3/sec$  ۲۴۹، ټیټ حد یې  $m^3/sec$  ۴،۲۹ او په منځنۍ کچه  $m^3/sec$  ۸،۶۸ شاوخوا ښودل شوی ده (ریاست حوزه فرعي دریایی جلگه بالایی پکتیا، ۱۱، ۱۳).

### د اوبو کانالونه

معمولاً د اوبو سرچینې له دوه برخو څخه جوړې شوې دي، چې یو یې د ځمکې سر اوبه او بل یې د ځمکې داخلي اوبه یادولای شو. د ځمکې سر اوبو کې د افغانستان لویو سیندونو څخه یادونه کوو او داخلي اوبه یې د کاریزونو، چینو او څاه ګانو څخه عبارت دي (باب روټ، ۱۳۸۷، ۵، ۷). د پکتیا اویزه حوزه کې د ځمکې سر اوبه په درې لویو سیندونو کې ښودل شوې دي. ددې حوزې د سیندونو څخه په بېلا بېلو سیمو کې کانالونه جدا شوي دي. ویلی شو چې د جلگې سیند څخه یې ټولټال ۴۶ کانالونه بېل شوي، چې اکثره یې په محلي ډول جوړ شوي دي، له دې جملې څخه یې دوه کانالونه د بېلګې په ډول یادوو، چې یو یې د مستطیل او بل یې د ذوذونقه په ډول جوړښت لري. ددې سیند څخه بېل شوي کانالونه د بېلا بېلو ارتفاعاتو درلودونکي دي، لوړ ارتفاع لرونکی کانال یې ۱،۸ متره لوړوالی او د دغو کانالونو له جملې څخه زیات پراخوالی لرونکی کانال د ۱،۵ مترو پورې رسېږي. د جلگې سیند د اوبو جریان په درې بېلا بېلو برخو وېشل شوی دی چې له دې جملې څخه یې هفته وار جریان ۱،۰۰۴۵۷۲۸، میاشتنی جریان ۴۳۰۵۳۱۲۰ او کلنی جریان یې له ۲۵۸۳۱۸۷۲۰ متر مکعب پر سیکنډ سره مساوي دی.

یاده حوزه کې د شمل سیند څخه ۱۹ کانالونه بېل شوي دي، لوړ ارتفاع لرونکی کانال ۱،۳ متره د علمي محمد کانال په نوم یادېږي، لوی عرض لرونکی کانال یې د د میتیا خېل کانال دې چې ۱ متر عرض لري. ددې سیند د اوبو هفته وار جریان ۲۷۸۲۰۸۰، میاشتنی جریان ۱۱۹۲۳۲۰ او کلنی جریان ۷۱۵۳۹۲۰۰ متر مکعب پر سیکنډ سره برابر دی.

د پکتیا ولایت اویزې حوزې دریم یعنې خرم سیند څخه ۴۶ کانالونه په بېلا بېلو سیمو کې بېل شويدي چې تر ټولو لوړ ارتفاع لرونکی کانال د سلټک سیمه کې دی، لوړوالی یې ۱،۵ مترو او عرض یې ۱،۳ متره ښودل شوی دی. ددې تر څنګ د عرض له مخې لوی کانال د برې ډنډې په نوم یادېږي، پلنوالی یې ۱،۴ متره دی. د ذکر شوي سیند د اوبو هفته وار جریان ۱۳۰۶۹۷۲۸، میاشتنی جریان ۵۶۰۱۳۱۲۰ او کلنی جریان ۳۳۶۰۷۸۷۲۰ متر مکعب پر سیکنډ ښودل شوی دی.

د پورته حساب له مخې د یادې حوزې اوبو هفته وار جریان د ۲۵۸۹۷۵۳۶ متر مکعب په سیکنډ، میاشتنی جریان ۱۱۰۹۸۹۴۴۰ متر مکعب په سیکنډ او کلنی جریان یې د ۶۶۵۹۳۶۶۴۰ متره مکعب پر سیکنډ سره مساوي کيږي (ریاست حوزه فرعي دریایی جلگه بالایی پکتیا، ۲۴ - ۲۶).

### چېکلېمونه

د پکتیا ولایت سیندیزې حوزې د اوبو مدیریت په پار ځینې چېکلېمونه جوړ شوي او ځینې یې په پلان کې شامل دي. هغه چېکلېمونه چې په یاده حوزه باندې جوړ شوي دي، په لاندې ډول ورڅخه یادونه کوو: ۱- دوه چېکلېمونه د تېرې کوتل سیمه کې د گردېز په عمومي سرک د تیرې کوتل چپ لوري ته موقعیت لري، د دواړو چېکلېمونو د اوبو د ذخیري اندازه تر ۲۰۰۰ متر مکعب پورې رسیږي. ۲- دوه چېکلېمونه د تېرې د لېوانو سیمه کې چې د چراغ ژورې په نوم یادېږي جوړ شوي دي، ددې دواړو ظرفیت ۱۲۰۰۰ متر مکعب ښودل شوی دی. ۳- یو چېکلېم د احمد اباد ولسوالۍ په شنه ژوره کې جوړ شوی دی چې د اوبو د ذخیره کولو ظرفیت یې ۷۰۰۰ متر مکعب ته رسیږي. ۴- دوه چېکلېمونه د بنوزیو سیمه کې د خوست او گردېز عمومي سرک په غاړه جوړ شوي دي، چې د دواړو د ذخیري ظرفیت ۱۵۰۰۰ متره مکعب ته رسیږي. باید یادونه وشي، چې د یاد چېکلېم یوه څنډه تخریب شوې ده. ۵- یو چېکلېم شواک ولسوالۍ کې جوړ شوی دی چې د عرب خېلو چېکلېم په نوم یادېږي، ددې ډېم د ذخیري ظرفیت ۱۰۰۰ متره مکعب ته رسیږي (سلطان شاه، ۱۴۰۱).

### د پکتیا سیندیزې حوزې اقتصادي ارزښت

د افغانستان په پرمختګ او د خلکو په هوساینه کې د اوبو اهمیت له مبالغې لیرې خبره ده. د ملګرو ملتونو د خوړو او کرنې اداره (اف ای او) په دې نظره ده، چې اوبه د افغانستان لپاره په دودیز ډول د کرنې سره کلکې اړیکې لري. کرنه د هېواد اصلي اقتصادي محرکونو څخه شمېرل کيږي. څېړنې په ګوته کوي چې د افغانستان کابو ۸۰ سلنه وګړي خپلې اړتیاوې د کرنې له سکتور څخه پوره کوي (یوناما، ۲۰۱۶، ۳). دا چې د پکتیا په سیندیزه حوزه کې درې لوی سیندونه شاملېږي؛ نو ویلی شو، چې د یادو سیندونو څخه ټولې هغه کرنیزې ځمکې چې دوی او یا یې مرستیالان ورڅخه تیرېږي، خړوبوي، د بلېګې په توګه د شمل توی څخه د شواک ولسوالۍ مربوط کرنیزې ځمکې، د گردې خیرۍ کرنیزې ځمکې او همدارنګه د خوست ولایت د نادر شاه کوټ ولسوالۍ، مندوزیو ولسوالۍ، مرکز متون، علیشېرو ولسوالۍ کرنیزې ځمکې خړوبېږي (زیار، ۱۳۹۷، ۲۰-۱۹). د جلګې سیند څخه د پکتیا ولایت په بېلا بېلو سیمو کې کرنیزې ځمکې خړوبېږي (اقبال، ۱۴۰۱). خرم سیند د پکتیا اوبیزې حوزې دايمي اوبه لرونکی سیند دی، ددغه سیند اوبه په یوه داسې ښکلې او زړه راښکونکې دره کې بهیږي چې په ځینو ځایونو کې تنګې دي؛ ځکه نو د برېښنا د تولید په موخه پر هغه باندې د بند جوړول ډیر اسان او په لږ لګښت سره کيږي (تیبوال، ۱۳۹۷، ۶۳).

ددې ترڅنګ د پکتیا ولایت مرکز په شمول په ولسوالیو کې چېکاپیمونه په پلان کې شتون لري. معمولاً هغه سیمې، چې چېکاپیمونه ورته پلان شوي دي؛ خو لا تر اوسه ورباندې جوړ شوي نه دي کرنیزې ځمکې یې ټولټال ۸۰۱۰۰ هکتاره ته رسیری. د پلان شویو چېکاپیمونو وروسته د خروبه ځمکو اندازه تر ۱۲۲۷۰۰ هکتاره لوړیږي. د دواړو رقمونو تر منځ توپیر ۴۲۶۰۰ هکتاره کیږي، چې دا زیاتوالی د پکتیا په اقتصاد کې رغنده رول لري. د مچلغو بند د مرکز گردېز څخه ۲۷ کیلومتره لیرې د احمد آبا ولسوالۍ کې موقعیت لري. ذکر شوی بند د ۵،۲۸ میلیون متر مکعب اوبو ذخیره کولو حجم لري، له دې بند څخه دوه کانالونه چې یو یې د بني لوري چې ټول ټال ۷،۵ کیلومتره اوږدوالی او بل یې د چپ لوري چې ۱۲،۰۹۰ کیلومتره اوږدوالی لري. له ذکر شویو کانالونو څخه ۲۳۵۰ هکتار کرنیزه ځمکه خړوبیږي. ددې تر څنګ یاد بند په اوس وخت کې د ۴۰۰ کیلو واټه برېښنا تولید ظرفیت لري، چې په راتلونکي کې شاید تر یو مېگا واټه پورې ورسیری. د پورته بندونو او چېکاپیمونو په جوړېدو سره به د پکتیاوالو اقتصادي حالت او د ژوند په کچه کې د پام وړ بدلون راشي (سلطان شاه، ۱۴۰۱).

### پایله

ددې څېړنې له ارزونې څخه دې پایلې ته رسیږو، چې دغه سیندیزه حوزه له خرم، جلگه او شمل سیند څخه جوړه شوې ده. ددې حوزې د اوبو سرچینې د بېلابېلو غرونو د اوربنتونو او ځینو ځایونو کې له چينو څخه عبارت ده. د جلگې سیند ټولټال ۱۱۰ کېلومتره اوږدوالی لري، خرم سیند یې ټولټال ۱۲۲ کیلومتره اوږدوالی په لرلو سره دايمي اوبه د برېښنا بندونو جوړولو لپاره مناسب ځایونه لري. ددې حوزې اوبه د پسرلي موسم کې زیاتیری، ځکه له یوې خوا پسرلني اوربنتونه کیږي او له بلې خوا اوږې ویلې کیږي. د جلگې سیند باندې د مچلغو سیمه کې د برېښنا بند جوړولو چارې څو ځله پېل شوي خو متاسفانه تر اوسه پورې ورباندې بند تکمیل نه شو، د بند جوړول ددې باعث کیږي، چې د پکتیا ولایت د بېلابېلو سیمو کرنیزې ځمکې خړوب او تر څنګ یې د نوموړي ولایت لپاره کافي برېښنا رامنځته کړي. د پکتیا ولایت په سیندیزه حوزه باندې تر دې دمه اته بېلابېلو چېکاپیمونه جوړ شوي دي چې د اوبو ذخیره کولو ظرفیت یې ۳۷۰۰۰ متر مکعب ښودل شوی دی، ددې ترڅنګ د یادې حوزې د سیندونو څخه په مجموعي ډول ۱۱۱ کانالونه پېل شوي دي. د پکتیا ولایت د سیدیزې حوزې د اوبو هفته وار جریان ۲۵۸۹۷۵۳۶ دی، میاشتنی جریان یې ۱۱۰۹۸۹۴۴۰ ښودل شوی دی او د اوبو کلنی جریان یې له ۶۶۵۹۳۶۶۴۰ سره برابر دی. ددې حوزې د ریاست له لوري ځینې چېکاپیمونه پلان شوي دي چې په جوړېدو سره به یې د ۴۲۶۰۰ هکتاره زیاتې ځمکې ته اوبه ورسیری. د مچلغو بند په جوړېدو سره ۵،۲۸ میلیون متر مکعب اوبه ذخیره کیږي، چې له دې اوبو څخه ۲۳۵۰ هکتاره کرنیزه ځمکه خړوبیږي او ورسره د ۴۰۰ کیلو واټه برېښنا د تولید ظرفیت لري.

سرچینې

- ۱- احمدی، شېرپاو. (۱۴۰۱ / ۱۱ / ۱۶). جلگې سیند سرچینه. (مرکه کوونکی: عصمت الله زیار).
- ۲- اقبال. (۱۴۰۱ / ۱۱ / ۲۰). د جلگې سیند کرنیزو ځمکو خړوب. (مرکه کوونکی: عصمت الله زیار).
- ۳- باب روت. (۱۳۸۷). په افغانستان کې د اوبو لگولو د سیستمونو ډولونه. د افغانستان د څېړنې او ارزونې اداره.
- ۴- تڼیوال، محمد ظریف. (۱۳۹۱). د افغانستان عمومي جغرافیه. جلال آباد: مومند څېړندویه ټولنه.
- ۵- توتاخېل، سیدو. (۱۴۰۱ / ۱۱ / ۱۹). خرم سیند سرچینه. (مرکه کوونکی: عصمت الله زیار).
- ۶- ثاقب، عبدالغفور. (۱۴۰۱ / ۱۱ / ۱۷). اریوب سیندونه. (مرکه کوونکی: عصمت الله زیار).
- ۷- ځاڅی، جنت گل. (۱۴۰۱ / ۱۱ / ۱۹). خرم سیند مرستیال (مرکه کوونکی: عصمت الله زیار).
- ۸- د افغانستان علومو اکاډمۍ. (۱۳۴۰). د افغانستان جغرافیایي قاموس ۱ جلد اریانا دایره المعارف ټولنه.
- ۹- د پکتیا ولایت د اقتصاد ریاست. (۱۳۹۸). د پکتیا ولایت پروفایل. د افغانستان اسلامي جمهوریت اقتصاد وزارت.
- ۱۰- ریاست حوزه فرعي دریایی جلگه بالایی پکتیا. (؟). کتاب معلوماتی کوچک حوزه فرعي دریایی جلگه بالایی پکتیا. ریاست عمومی حوزه دریایی کابل.
- ۱۱- زرمتمی، حقل. (۱۴۰۱ / ۱۱ / ۱۷). گویان سیند. (مرکه کوونکی: عصمت الله زیار).
- ۱۲- زیار، عصمت الله. (۱۳۹۷). د خوست ولایت منطقی جغرافیه. د پوهنیا رتبې لپاره علمي اثر.
- ۱۳- سلطان شاه. (۱۴۰۱ / ۱۱ / ۱۷). چېکلیمونه. (مرکه کوونکی: عصمت الله زیار).
- ۱۴- سلیمانخېل، عبدالحفیظ. (۱۴۰۰). ژورنالیزم (مجله ی علمی پوهنځی ارتباطات و ژورنالیزم)، ۴۷، ۱۸۹.
- ۱۵- عدلی وزارت، (۱۳۹۴). د اوبو د سرچینو او د آبی تاسیساتو د تل (بستر) او حریم مقرره. پرله پسې نمبر ۱۱۸۷.
- ۱۶- عربزی، محمد گل. (۱۴۰۱ / ۱۱ / ۱۶). عثمانخېلو، جهاد کلي سیند. (مرکه کوونکی: عصمت الله زیار).
- ۱۷- عزت الله. (۱۳۹۳). جیومورفولوژی. جلال آباد: اصلاح افکار کتابپلورنځی، اسحق زی مارکېټ.
- ۱۸- کامل خان. (۱۴۰۱ / ۱۰ / ۲۱). گروپ سیند. (مرکه کوونکی: عصمت الله زیار).
- ۱۹- قریشی، سیده زهرا. حجت میان آبادی. مسعود موسوی شفانی. (۲۰۱۹). نقش قدرت در دیلماسی آب. Volume 15, No 2، تحقیقات منابع آب ایران.
- ۲۰- مشایخی، سجاد. شهاب عراقی نژاد. فرشته مدرسی. کیومرث ابراهیمی. مدیریت یکپارچه منابع آب راهکاری برای گذر از بحران کم آبی. دانشگاه تهران.

- ۲۱- منگل، گل ولي. (۱۴۰۱ / ۱۱ / ۱۷). موسی خېل منگل سیند. (مرکه کونکي: عصمت الله زیار).
- ۲۲- نړیوال، رازقي. (۱۳۸۵). د هیواد لروغنیو ښارونه او د تاریخ پانې. کابل: ښکاه انتشارات و مطبعه میوند، جوار ریاست فرامیسی، مقابل لیسه عالی افغان ترک.
- ۲۳- هاشمي گردیزی، سید علي اغا. (۱۳۹۹). سیمای گردبز در آینه تاریخ و فرهنگ. ناشر مولف.
- ۲۴- هلال، شادیم خان. (۱۴۰۰). د پکتیا ولایت په کچه د سیلابونو تگ لوري موقعیت او GPS Points، پکتیا ولایت پېښو پر وړاندې مبارزې او چمتووالي ریاست.
- ۲۵- یوناما. (۲۰۱۶). د اوبو حقوق (د افغانستان پر کرنیزو اوبو د حاکم قانوني چوکاټ ارزونه). په افغانستان کې د ملگرو ملتونو سازمان د مرستې ماموریت یوناما - د قانون حاکمیت څانگه.
- 26- Qureshi, A. S. (2002). *Water Resources Management in Afghanistan: The Issues and Options*. Pakistan Series No 49.



## د بیع سلم پر اساس د تمویل څرنگوالی

نصرالله سعود نیازی

برېښنالیک: [nasrullahsaudniazi@gmail.com](mailto:nasrullahsaudniazi@gmail.com)

## لنډیز

په اسلامي شریعت کې د بیعی لپاره مختلف تړونونه وجود لري، چې د هغو له جملې څخه یو هم بیع سلم دی. سلم هغه بیعه او سودا ده، چې مشتری د توکو پیسې نقدی ورکوي؛ خو بايع مبیعه وروسته په ټاکلې موده کې ورکوي. پر دې اساس د بیعی په عقدونو کې بیع سلم یو استثنايي عقد دی، ځکه په هره بیعه کې باید درې شرایطو وجود ولري، یعنې توکي باید موجود وي، د پلورونکي په ملکیت کې وي او همدارنگه د پلورونکي په قبضه کې وي؛ خو دغه ټول شرایط په بیع سلم کې نه دي موجود. په بیع سلم کې باید یو لږ ځانگړي شرایط موجود شي ترڅو بیع سلم صورت ونیسي، لکه دا چې مشتری باید د تړون پرمهال د توکو مکمل قیمت اداء کړي، سلم به په هغو توکو کې وي چې کیفیت او کمیت یې مخکې له مخکې د ټاکل کېدو وړ وي؛ خو ستونزه دا ده، چې کیفیت او کمیت په اړه یې وروسته اختلاف پیدا کيږي او طرفینو ترمنځ د منازعې سبب کيږي؛ نو دې پایلې ته رسیږو، چې د بیع سلم پر اساس تمویل دا دی، چې بايع به په دې مطمینوي چې توکي د تضمین د ژمنې په نتیجه کې په مقابل طرف وپلوري، تولیدوونکی له پور اخیستلو پرته د فعالیت لپاره تمویل ترلاسه کوي او هم یې فوري اړتیا یې له قرض او سود اخیستلو څخه پوره کوي، بل دا چې د کرونده گر د محصولاتو او د تولیدوونکي د تولیداتو لپاره مخکې له مخکې د بازار موندنې زمینه مساعده وي.

کلیدي کلیمې: بیعه، تمویل، سلم، مشروعیت. قبض

## سرریزه

بسم الله الرحمن الرحيم

الحمد لله وكفا والصلاة والسلام على عباده الذين اصطفى امابعد:

څرنگه، چې په اسلام کې سود حرام دی؛ نو مور باید د تمویلولو داسې لارې پیدا کړو، چې له سود څخه پاکې وي. له نیکمرغه ډېرې داسې اسلامي لارې شته، چې له سوده پاکې او د گټې و تاوان د شریکولو پر بنیاد ولاړې دي، لکه مضاربت، مشارکت، بیع سلم، بیع موجد، مزارعه، استصناع؛ خو ربا یا سود په اسلام کې حرام دی. سلم په اسلامي اقتصاد او د اسلامي بانکونو په راکړه او ورکړه کې د مختلفو مالي اړتیاوو د انعطاف او ځواب ویلو لپاره د لنډمهاله، منځمهاله یا اوږدمهاله تمویل یوه ډېره اغیزمنه وسیله گڼل. له بیع سلم څخه په مختلفو سکتورونو او اقتصادي فعالیتونو کې استفاده کيږي. که څه هم له بیع سلم څخه استفاده کول په پیل کې په زراعتي برخه کې وه او په نورو اقتصادي برخو کې یې د کارولو امکان تر ډېره موجود نه و؛ خو اسلامي بانکونو

و کولای شول چې د سوداگریزو او صنعتي فعالیتونو د تمویل لپاره له بیع سلم څخه د استفادې زمینه رامنځته کړي، ترڅو بزگرو، تولیدونکو، صنعتکارانو، قراردادیانو یا سوداگرو ته د خامو موادو د پېرودلو لپاره اړین فنډونه چمتو کړي. د دې بیعې اصلي هدف د کوچینو کرونده گرو د اړتیاوو پوره کول وو چې هغوی د فصل کرلو او د فصل تر رېبلو پورې د خپلې کورنۍ نفقې ترلاسه کولې، ځکه نو هغوی ته اجازه ورکړل شوه، چې خپل کرنیز محصولات د پېشکي قیمت په بدل کې وپلوري او خپله سوداگري په اسانۍ روانه وساتي. له سلم څخه پلورنکي ته هم گټه رسېده، ځکه قیمت به یې مخکې له مخکې ترلاسه کړ او پېرونکي ته هم گټه رسېده، ځکه چې په سلم کې به قیمت د نقدې راکړې و ورکړې په نسبت کم و.

### د موضوع موخې

د څېړنې موخه د بیع سلم پېژندل، د هغه کیفیت او مشروعیت پېژندل او همدارنگه د تمویل اړخونه روښانه کول دي؛ ترڅو طرفین په دې مطمئن شي چې د بیع سلم پر اساس څنگه تمویل صورت نیسي او څرنگه د نورو طریقو په نسبت د اړتیاو د سمډسي رفع کولو لپاره غوره طریقه ده؟

### د موضوع اهمیت

په دې مقاله کې ما د بیع سلم په شرایطو، مشروعیت او تمویل باندې هر اړخیز بحث کړي دی چې له کرونده گرو او تولیدونکو سره به مرسته وکړي ترڅو د سود او قرض یوه ښه بدیل په توگه ترې استفاده وکړي او خپله سوداگري پرې په اسانۍ روانه وساتي.

### د لیکنې کړنلاره

د دغې لیکنې مواد مې له معتبرو علمي کتابونو څخه د کتابتوني تحقیق په ښه راټول کړي دي، په شکلی لحاظ مې پکې د څېړنې ټول معیارونه په بشپړ ډول رعایت کړي دي.

### بیع سلم

سلم یوه بیعه ده، چې د هغې له لارې پلورونکي دا ذمه واري مني چې هغه به په راتلونکې نېټه مشخص توکي پېرونکي ته تسلیموي او په بدل کې به یې د هغه توکي بشپړ قیمت د همدې بیعې پر مهال مخکې له مخکې ترې اخلي. دلته قیمت نقد تادیه کیږي؛ خود مبیع(پلورل کېدونکي توکي) تسلیمي مؤجله او ځنډنې ده. پېرونکي ته (رب السلم) پلورونکي ته (مسلم الیه) او پلورل شوي توکي ته (مسلم فیه) وايي. بیع سلم له خاصو شرطونو سره سم په اسلامي شریعت کې جواز لري. د دې بیعې اصلي هدف د کوچینو کرونده گرو د اړتیاوو پوره کول وو چې هغوی د فصل کرلو او د فصل تر رېبلو پورې د خپلې کورنۍ د نفقې ترلاسه کولې، ځکه نو هغوی ته اجازه ورکړل شوه، چې خپل کرنیز محصولات د پېشکي قیمت په بدل کې وپلوري. (۳: ۲۰۰). بیع سلم

له هغه عقد څخه عبارت دی، چې اوږد مهاله مبیعه د حال ثمن په مقابل کې وپېرل شي. (۴۵۳:۵).  
سلم د بیعې په څېر په ایجاب او قبول منعقد کېږي. (۳۶۵:۴).

### د بیع سلم مشروعیت

د بیعه سلم په اړه شته اجازه له دې عامې قاعدې څخه یوه استثنا ده، چې له مخې یې راتلونکي ته منسوبه بیعه ناروا ده. په دې اړه الله سبحانه و تعالی فرمایي: [ یا ایها الذین امنوا إذا تداینتم بدین الی أجل مسمى فاکتبه]. ژباړه: ای مؤمنانو! کله چې تر ټاکلې نېټې پورې د قرض او پور معامله کوئ، نو تاسې هغه ولیکئ. (۷۹:۱). او بل دلیل دغه حدیث شریف دی چې: عن ابن عباس رضي الله عنهما أن رسول الله صلى الله عليه وسلم قال! من اسلف فی شی فلیسلف فی کیل معلوم و وزن معلوم الی أجل معلوم. (۲: ۲۲۴۰) ژباړه: ابن عباس رضي الله عنهما روایت کوي چې رسول الله صلى الله عليه وسلم فرمایي! څوک چې په یوه شي کې د سلف یا سلم (معامله) تر سره کوي، نو هغه به په معلومه پیمانې، معلوم وزن او معلومه نېټه تر سره کوي. سلم بیع دبیاع اومشترتي دواړو د آسانتیا دپاره جایزه شوی ده. سلم بیع په هر هغه شي کې جایزه ده چې د هغه صفت او څرندوالی په ژبه او قلم سره بیان کړل شي. (۹۸:۶).

### د بیع سلم ارکان

د بیع سلم یو لړ ارکان لري که چېرته یو له دغو ارکانو څخه نه وي، بیع سلم نه رامنځته کېږي او دغه ارکان یې په لاندې ډول دي:

(الف) عاقدین: د سلم څښتن (مشتري) (مسلم الیه، پلورنکی).

(ب) صیغه: وړاندیز او قبول (ټول هغه الفاظ چې پر همدې تړون دلالت کوي په هغو سره دغه بیعه صحیح کېږي).

(ج) معقود علیه: د سلم سرمایه قیمت، پلورل شوې توکس ملسم فیه. (۷: ۱۸۰).

### د بیع سلم د صحت شرایط

کوم شی د انسان سره نه وي، لکه د هوا مرغې، د اوبو ماهي او داسې نور د هغو شیانو راکړه ورکړه نه کېږي؛ خو سلم داسې یوه راکړه ورکړه ده، چې شی د انسان سره اوس نه وي بیا هم د هغه پر سر راکړه ورکړه کېږي، پیسې یې اوس سپارل کېږي او جنس بیا وروسته تر لاسه کېږي. د سلم راکړې ورکړې د روالي لپاره څو شرطونه دي که هغه شرطونه نه وي پلي شوي، نو تر هغه وخته دا راکړه ورکړه نه صحیح کېږي چې هغه په لاندې ډول دي:

لومړی شرط: کوم شی چې معامله کېږي دهغه پوره تفصیل بیانول په کار دي، مثلاً که غنم وي د هغو په باره کې دا تفصیل په کار چې وطني، زراعتي یا لیلیمي دي، غټ یا نري، سپین یا سره، گرد او غبار به لري او که نه؟ (۸: ۱۶).

دویم شرط: په نرخ یا قیمت به فیصله کوي، مثلاً که غنم اخلي نو قیمت به یې ټاکي داسې سهي نه ده، چې ووايي کله چې فصل تیار شي هغه وخت چې څه نرخ و همغه به یې نرخ وي. همدارنگه

که کوم جنس راغواړي نوقیمت به یې فیصله کوي، دا ورسره ویلای شي چې خومره خرڅ په واردولو او راوړو راغی هغه به راکوي.

درېیم شرط: د سودا د اخیستلو موده به ټاکي یعنې داسې فیصله به کوي، چې په فلانې میاشت یا فلانې تاریخ به دغه سودا یا جنس درکوم.

خلورم شرط: خلورم شرط د ځای ښودل دي. خریدار ته به دا ښيي چې په فلانې ځای کې به جنس درته رسوم، البته دا شرط د هغې معاملې لپاره دی، چې وړل او انتقال یې آسانه نه وي، لکه سل منه غنم یا پنځه سوه چوکۍ او داسې نور. که داسې جنس وي، چې وړل یې آسان وي، لکه څو دانې قلمونه یا کتابچې، نو د دا ډول اجناسو لپاره دا شرط نشته.

پنځم شرط: ټولې روپۍ به د معاملې کولو په وخت کې اداکوي.

شپږم شرط: د خومره مودې لپاره چې معامله شوې ده په دغه ټوله موده کې به د معاملې جنس په بازار کې موجود وي، که هغه شی له بازار نه غایب شي، نو بايع به روپۍ بېرته ورکوي، دا شرط د احنافو د علماء کرامو دی، مگر امام شافعي، امام مالک او امام احمد وايي چې کوم وخت چې هغه شي ورکوي هغه وخت یې موجوده گي په کار ده او په ټوله موده کې په کار نه ده. د مودې له تېرېدلو وروسته که بايع ته هغه شی ورنه کړل شي، نو بېرته به پيسې ورکوي، په دغو پيسو بل شی نشي اخیستلای یا به روپۍ بېرته ورکوي یا به هغه ته نور مهلت ورکوي. (۹۷:۶).

اووم شرط: د هغو توکو بیهه سلم نشي ترسره کېدی، چې سمدستي تادیه یې اړینه وي، د مثال په ډول که د سرو زور بیهه د سپینوزرو په بدل کې ترسره کېږي شرعاً دا اړینه ده چې د دواړو توکو اداینه پر یوه وخت ترسره شي، نو دلته بیهه سلم اغېزناک نه پرېوځي. په همدې ډول که د غنمو بیهه د ورېشو په بدل کې ترسره کېږي، نو د بیهې د سمون لپاره پر یوه وخت د دواړو توکو قبض کول اړین دي، ځکه نو په دې صورت کې د سلم تړون ناروا دی؛ خو په دې شرطونو یوشمېر نور شرطونه هم شته چې په اړه یې مختلف فقهي مذاهب بېلابېل لید لوري لري. (۲۰۰:۳).

### په اسلامي بانکونو کې د سلم د بیهې پلي کول

په اسلامي بانکونو کې به د سلم د بیهې پلي کول داسې وي چې د سلم تړون به د تمویل له لارې وي او دا به د هغه قرض قايم مقام وي، چې په گټه یې ورکوي. د هر چا سره، چې مشروع توکي وي او هغه یې تولیدوي، نو کولای شي چې د هغو یوه برخه وپېري، چې تسليم به یې په راتلونکي کې صورت نیسي او قیمت به یې همدا اوس اخلي. پر همدې اساس د سلم تړون یو له هغو وسایلو څخه دی چې اسلامي بانکونه یې د توکو د لاسته راوړلو لپاره کاروي؛ خوله عملي واقعیت څخه داسې څرگندېږي چې گڼ شمېر اسلامي بانکونه د زیاتو صنعتي شرکتونو د لاسته راوړلو لپاره همدغه صیغې کاروي. دا هم شونې ده، چې د سلم بیهه د وحداتو د پلورنې له لارې د عقاراتو په جوړونه کې هم وکارول شي او وروسته له فراغت څخه یې تسليم کړي. (۱۸۰:۷).

## د سلم تمویل

له پورتنی بحث څخه دا څرګنده شوه، چې شریعت د بیعې سلم اجازه د کرونده ګرو او سوداګرو د شته اړتیاوو د بشپړتیا لپاره کړې. پر دې اساس په بنسټیز ډول سلم د کوچنیو سوداګرو او کرونده ګرو لپاره د تمویل یوه تګلاره ده او د تمویل دا طریقه په نویو بانکونو او تمویلي ادارو کې هم کاربدلی شي، په ځانګړي ډول د کرنیزې څانګې د تمویل لپاره. مخکې هم دا څرګنده شوه، چې په سلم کې نسبتاً د هغو توکو قیمت کمېدلی شي کوم چې پېرونکي ته تادیه کېږي، په دې ترتیب که د بازاری او سلم د دوو نرخونو تر منځ کوم توپیر موجود وي هغه به د بانکونو او تمویلي ادارو لپاره روا ګټه وي. د دې خبرې د باوري کولو لپاره چې پلورونکي به غوښتل شوي توکي په ټاکلي وخت تسلیموي له هغه څخه تضمین غوښتل شي چې د ضمانت، ګروي او نورو په صورت ترسره کېدای شي. د توکو د نه تسلیمې په صورت کې د پلورونکي له ضامن څخه د دې غوښتنه کېدلای شي چې پېرونکي ته هغه توکي تسلیم کړي او د ګروي په صورت کې پېرونکي یا تمویلونکي د ګرو کړل شوي توکي د پلور له لارې اړوند توکي له بازار څخه پېرلي شي یا هم پلورونکي ته ورکړل شوی پېشکي قیمت بېرته ترلاسه کولای شي. یوازینی ستونزه، چې نوې تمویلي ادارې یا بانکونه ورسره مخ کېدای شي دا ده چې دوی به له خپلو مشتریانو څخه د نغدو پیسو پر ځای توکي ترلاسه کوي دا چې اوسني بانکونه یوازې د پیسو په راکړه ورکړه کې مهارت لري، ځکه نو په ښکاره دا کار پر دوی یو ډول پېټي ښکاري چې هغوی له بېلابېلو مشتریانو مختلف ډوله توکي ترلاسه کړي او بیا یې په بازار کې وپلوري او هغوی په عملي ډول په هغو توکو له قبضه کولو وړاندې هغه توکي نشي پلورلي، ځکه چې دا کار په شریعت کې ناروا دی. خو کله چې موږ د اسلامي شریعت د تمویلي تګلارو په اړه بحث کوو، نو یو بنسټیز ټکی باید له یاده و، نه باسو هغه دا چې د داسې تمویلي ادارو تصور چې یوازې د زرو (پیسو) راکړه ورکړه کوي د اسلامي شریعت لپاره پردی دی. (۳: ۲۰۳).

که دا ادارې غواړي چې حلاله ګټه ترلاسه کړي؛ نو هغوی به په یو نه یو ډول د توکو راکړه ورکړه هم ترسره کوي، ځکه د شریعت له مخې یوازې د پور پر ورکړه ګټه نشي ترلاسه کېدای، نو د اسلامي اقتصاد د رامنځته کولو لپاره د تمویلي ادارو په لید لوري او فکر کې حتمي دی چې بدلون راشي. دا ادارې د توکو د راکړې ورکړې لپاره ځانګړې څانګې جوړولی شي چې د بیعه سلم له لارې به د توکو پېر او په نغدو یې په بازار کې پلور ستونزمن نه وي. د بیعه سلم له تړون څخه د ګټې اخیستو دوه نورې لارې هم شته چې په لاندې ډول څرګندېږي.

لومړۍ لاره دا ده، چې د سلم په توګه د یوه توکي له پېرلو وروسته تمویلي اداره کولای شي چې د سلم د یوه ورته تړون له لارې هغه توکي وپلوري البته په دې دویم تړون کې بهه هم د تسلیمې نېټه د لومړي سلم د تسلیمې نېټه وي. له دې کبله، چې د سلم په دویم تړون کې به د

تسليمی موده کمه وي، ځکه نو په هغه کې به د توکو قیمت د لومړي تړون په نسبت يو څه زیات وي او د لومړي او دویم سلم د اړوند نرخونو ترمنځ چې کوم توپیر وي، هغه به تمویلي ادارو ته ترلاسه کېدونکي ګټه وي. د دویم سلم ټاکلي موده چې څومره کمه وي نرخ به یې هم اغومره زیات وي او ګټه به یې هغومره ډېره وي.

دویمه لاره دا ده چې که له څه امله یو بل د سلم موازي تړون د عملي کېدو وړ نه وي، نو دا تمویلي ادارې له کوم درېیم لوري څخه د توکو د پېرلو ژمنه اخیستلي شي او دا ژمنه به د متوقع پېرونکي لخوا یو اړخیزه ژمنه وي. دا چې دا یوازې ژمنه ده او عملاً بیعه نه ده، ځکه نو پېرونکي د پېشکې د ورکړې پابند نه دی. پر دې اساس په دې تگلاره کې لوړ قیمت هم ټاکلي شي او دا چې اړوند توکي به تمویلي اداره ترسلاسه کوي، نو هغه به له ژمنې سره سم په ټاکل شوي نرخ په درېیم لوري وپلوري. ځینې مهال یوه درېیمه لاره هم وړاندیز کېږي هغه دا چې د تسليمی د ټاکلې نېټې په رارسېدو هغه توکي بېرته په پلورونکي په لوړ قیمت وپلورل شي؛ خودا وړاندیز له شرعي حکمونو سره سمون نه خوري، شرعاً دا کار ناروا دی چې پېرونکي له قبضې وړاندې هغه توکي په پلورونکي وپلوري او که دا راکړه ورکړه په لوړ قیمت ترسره کېږي، نو سود ته ورته معنا لري کوم چې په بشپړ ډول ممنوع دی. که دا دویمه بیعه په شته توکو د پېرونکي له قبضه کولو وروسته هم ترسره کېږي بیا هم د لومړنۍ بیعې پر وخت د دې دویمې بیعې بندوبست نشي کېدای، ځکه نو دا وړاندیز په هېڅ ډول د عملي کېدو وړ نه دی. (۲۰۴: ۳).

#### په ټولیزو استماراتو کې د سلم عقد

په ټولیزو استماراتو کې له بیع سلم څخه استفاده په لاندې ډول ده:

الف - د تمویل لاسته راوړل،

ب - مخکې له مخکې د تولیداتو او حاصلاتو پلورنه،

ج - مشتري په دې توانیدل چې د توکو مناسب قیمت لاسته راوړي،

د - له دې کړنو څخه د صادرونکو استفاده او د تولیدي شرکتونو څښتنان پر دې توانیدل چې ګټه لاسته راوړي،

د - د سودي قرضونو یو ښه بدیل،

#### د قسط په ډول د سلم بیعه

د دې مقصد دا دی، چې توکي به څوځله ورکوي یعنې که یو سړی شل ټنه وریژې د یو کال په نېټه د سلم په توګه پېري او شرط یې دا وي چې په هره میاشت کې به (۱۰۰) کیلو ګرامه ورته سپاري، جمهور علماوو په دې اند دي چې د سلم دغه بیعه جواز لري او د تقسیت بیعه پر بیعه باندې قیاس ده؛ خو که چیرې تړون فسخه شي نو حساب به د قیمت پر بنسټ په مساوي توګه صورت نیسي، همدارنګه د سلم له توکو څخه د تولید له مخې په مشتریانو وپشل کیدای شي خو دا تسليم به په جزیي توګه صورت نیسي. (۷: ۱۸۳).

## د سلم بیعه په اسلامي بانکونو کې

لومړی: بانک چې مشتری دی د تجارت توکي په هغه وخت کې لاسته راوړي چې دی یې غوښتونکی وي، په دې سره د پلورونکي ذمه مشغوله وي چې پر هغه وفاء لازمي گڼل کیږي. بانک له نازل قیمت څخه گټه اخلي، ځکه د سلم بیعه له حاضره بیعې څخه ارزانه وي چې په دې سره د اسعارو له اوښتون څخه خوندي پاتې کیږي.

دویم: بانک کولای شي د سلم هغه توکي چې پېرلي یې دي په موازي سلم سره وپلوري، پرته له دې چې د دواړو تړونو تر منځ کومه اړیکه موجوده وي. دا هم شونې ده چې انتظار وباسي ترڅو هغه توکي چې پېرلي یې دي تسلیم کړي چې په دې مهال به یې بیا په حاضر قیمت سره وپلوري. درېیم: د سلم د بیعې په تړون کې بانک د تړون په مجلس کې قیمت سپاري ترڅو پلورونکي ورڅخه استفاده وکړي او خپل حاجتونه پرې پوره کړي، البته پلورونکی د توکو په تسلیم او د ژمنې پر وفاء ملتزم دی.

څلورم: په دویم پړاو کې د سلم د توکو تسلیمي په ټاکل شوې نېټه کې د بانک په وړاندې ترسره کیږي چې دا بېلابېل حالات لري. په لومړي حالت کې بانک توکي په ټاکلې موده کې تسلیموي او له تسلیمي څخه وروسته یې بانک په نېټه یا هم حاضر قیمت سره پېري چې بانک پلورونکي د توکو د پلور لپاره خپل وکیل نیسي، دغه وکالت به یا په مزدوري سره وي یا به هم پرته له مزدوري وي.

## سلم په بیعه کې خیار شرط

دا، چې د سلم په بیعه کې خیار شرط وجود لري او که نه؟ په لاندې ډول یې روښانه کوو: جمهور علماء په دې اند دي چې دا نه ده روا؛ خومالکي علماء وايي چې د درېیو ورځو تر مودې پورې جواز لري؛ خو په دې شرط چې راس المال به نه تسلیموي. دوی وايي چې د راس المال د چټکې اداء او خیار تر منځ یو ځای والي امکان نه لري. ایا روا ده چې قرضونه راس المال وگرځوي؟

الف: جمهور علماء وايي دا صحیح نه ده؛ ځکه دا د پور پلورل په پور دي بل دا چې په دې کې د جاهلیت د سود شبهه ده.

ب: یو شمیر علماء وايي چې دا جواز لري؛ داسې ښکاري چې دغه چاره روا ده په دې شرط چې پور پورې پورو وړکونکی؟ شتمن وي او پور پورې فقیر وي نو بیا نه ده روا. (۷: ۱۸۷).

## پخوا له قبض څخه د سلم بیعه

لومړی صورت) په درېیم سړی د سلم د توکو پلورنه: په دې باره دې کې د علماوو اختلاف دی. جمهور علماء وايي چې دا نه ده روا؛ ځکه په حدیث کې راغلی چې وايي (چا چې د سلم بیعه وکړه نو بل ته دې نه حواله کوي). بل دا چې دا داسې پور دی چې استقرار نه لري او داسې گټه ده چې د تاوان یې ضامن نه دی، پر دې سربېره سود خوړولو ته راگرځي.

په پلورونکي يې بېرته پلورل: دا هم د جمهورو علماوو له انده حرامه بيعه ده؛ ځکه په حديث کې يې منع راغلي او داسې گټه ده چې د تاوان ضامن يې نه دی. مالکيان او امام احمد په يو روايت کې وايي چې دا بيعه جواز لري، ځکه په حديث کې راځي (که د همغې ورځې په قيمت وي او هم په داسې حالت کې يو له بله جلا شي چې په زړه کې يې هيڅ نه وي بيا باک نه کوي). دا رنگه په دې ډول بيع کې داسې گټه نشته چې د تاوان ضامن په کې نه وي.

دويم صورت: په خپله په بايع يا پلورونکي باندې د توکو پلورل (دا له بدلون سره زيات ورته والی لري).

په لومړي صورت کې چې په درېيم شخص يې د سلم توکي پلورل، په هغه کې د علماوو تر منځ اختلاف دی. جمهور علماء وايي چې دا نه ده رواه، ځکه په حديث کې راغلي چې وايي (چا چې د سلم بيعه وکړه، نو بل چا ته دې نه حواله کوي). بل دا چې دا داسې پور دی چې استقرار نه لري، داسې گټه ده، چې د تاوان يې ضامن نه دی او پر دې سربېره سود خوړلو ته راگرځي.

په پلورونکي يې بېرته پلورل: دا هم د جمهورو علماوو له انده حرامه بيعه ده، ځکه په حديث شريف کې د دې منع راغلي او هم داسې گټه ده، چې د تاوان ضامن يې نه دی. مالکيان او امام احمد په يو روايت کې وايي چې دا بيعه جواز لري، ځکه په حديث کې راځي (که د همغې ورځې په قيمت وي او هم په داسې حالت کې يو له بله جلا شي، چې په زړه کې يې هيڅ نه وي بيا باک نه کوي). دارنگه په دې قسم بيعه کې داسې گټه نشته چې د تاوان ضامن په کې نه وي. (۷: ۱۸۲).

### پايله

وروسته له دې چې مور د بيع سلم د تمویل په برخه کې څېړنه پای ته ورسوله دې پایلې ته رسېږو چې بيع سلم د بيعې په عقدونه کې يو استثنايي عقد دی. په بيعه کې مشتري د توکو پيسې نقدې ورکوي او بايع توکي وروسته په ټاکلې موده په هغو شرايطو چې تعهد يې پرې کړي تسليموي. بيع سلم په قران کریم او نبوي احاديثو سره ثابت ده؛ خود خاصو شرطونو په رعايت سره، لکه د کوم شي چې پېر و پلور کېږي هغه بايد متعین، طي شوی او قيمت يې په فوري ډول اداء شي. که د قيمت سپارل قرض وي، نو بيا دا بيعه ناجايزه ده البته امام مالک (رح) دومره رعايت ورکړی، چې که د قيمت سپارل له معاهدې څخه دوه يا درې ورځې وروسته وشي، نو دا هم نقد سپارل گڼل کېږي. د کومو شیانو تبادلې چې کېږي هغه بايد له يو جنس څخه نه وي د بيلگې په توگه، غنم د غنمو په بدل کې يا سره زر د سرو زرو په مقابل کې نه وي، د سامان د تيارولو او سپارلو تاريخ و ځای له مخکې څخه ټاکل کېږي، ځکه له رسول الله (ص) څخه روايت دی چې فرمايي (که له تاسو نه، کوم شخص بيع سلم وکړي، نو هغه دې په معين مقدار، وزن او مودې سره کوي) تاريخ بايد حتمي او ټاکلی وي، مثلا دا صحيح نه ده چې څوک ووايي کله چې فصل راغونډ کړل شي يا حاصلات واخستل شي بيا به يې سپارو، بلکې د مياشتې او نيټې تعينول ضروري دي. کله، چې اخستونکی د شي قيمت اداکړي شي يې



ملکیت گرځي او د تصرف ټول حقوق ورته حاصلېږي. همدارنگه سلم په پیسو کې روا نه دی؛ خو په توکو کې روا دی. د بیع سلم پر اساس تمویل په مختلفو ډولونو سره صورت نیسي. که په بیع سلم سره بايع په دې مطمین کېږي، چې توکي د تضمین د ژمنې په پایله کې وپلوري، بايع له پور اخیستلو پرته خپلو فعالیتونو ته دوام ورکوي. د دوی د توکو لپاره له مخکې له مخکې یو ډول بازار موندنه ده او بل دا چې د سود یو ښه بدیل دي چې بايع او مشتري په روا لارو له روا مفادو څخه برخمن کېږي.

### وړاندیزونه

- ۱- بیع سلم د گټې او د فوري اړتیاوو د رفع کولو لپاره یوه مشروع لار ده، په کار ده چې کرونده گر او تولیدونکي له دې طریقې څخه په استفادې سره تمویل شي، ترڅو خپلو فعالیتونو ته دوام ورکړي.
- ۲- د بیع سلم اساسي حکمیت د اړمن کس د سمدستي اړتیاوو رفع کول دي، نو په کار ده چې موده یې له یوې ورځې څخه زیاته و نه ځنډول شي.
- ۳- بیع سلم په توکو کې جواز لري خو توکي باید یو له بله اختلاف ولري، نو په کار ده چې عقدین دې نقطې ته هم متوجې شي او په پام کې یې ونیسي.

### ماخذونه

- ۱- قران کریم، پښتو ژباړه، شاه فیصل، (۱۴۳۴ هـ ق)، فهم القران، (ج، ۲). پېښور، پاکستان، فصل خپرندویه ټولنه.
- ۲- محمد بن اسماعیل ابو عبدالله البخاری الجعفي، (۱۴۲۲ ق). صحیح البخاري، محقق: محمد زهير بن ناصر الناصر، بیروت، دار طوق النجاه.
- ۳- محمد تقی، عماني، (۱۳۹۹). د اسلامي بانکوالی بنسټونه یوه پیژندنه، (ج، ۱)، ژباړه، شېراغا کریمي، کابل: نوی مستقبل خپرندویه ټولنه.
- ۴- سلیم رستم باز، لبنانی، (۲۰۱۶). توضیح المرام، (ج، ۱)، (ج، ۱). ژباړه، برهان الدین، صدیقي. جدید مکتبه رشیدیه خپرندویه ټولنه.
- ۵- روح الله، موسوی خمینی. (۱۳۷۸). تحریر الوسیله، (ج، ۱)، (ج، ۱)، تهران: انتشارات مؤسسه مطبوعات دارالعلم قم.
- ۶- حمدالله، شاکري، (۱۳۹۴). معاملاتو فقه لارښود، (ج، ۱)، کابل: نوی مستقبل خپرندویه ټولنه.
- ۷- محمد مصطفی، نیازی (۱۳۹۶). د بانکداری مقایسوي حقوق، (ج، ۱)، ننگرهار، یار خپرونډیه ټولنه.
- ۸- حمید، فیاض، (۱۳۹۴). کاروباري مسایل او اسلامي حل لارې، (ج، ۱)، کابل: د افغانستان ملي تحریک فرهنگي څانگې خپرندوی ټولنه.

## Clarification of Finance on the basis of Bia Salam

Nasrullah Saud Niazi

Email: nasrullahsaudniazi@gma.com

### Abstract

In Islamic law, there are various agreements for financing one of which is Bia Salam (Commerce of Salam). Salam is a sale and purchase, in which the buyer pays cash for the goods, but the seller pays the sale after a certain period of time. Accordingly, sales sale is an exceptional contract, because in every sale, these three conditions must be present. For example, the goods must be available, they must be in the seller's possession, and they must also be in the charge of the seller, but all these conditions are not present in the Bia Salam (Commerce of Salam). Beyond, the customer should pay the full price of the goods during the contract, the contract will be on goods whose quality and quantity can be determined in advance, the nature and quality of the goods must be known, the weight and size of the goods must be known, and the date and place of delivery of the goods must be known. On the other hand, the producer obtains financing for the operation without taking a loan and also meets the immediate need without taking any loan or interest and the ground of marketing must also be available.

**Key words:** Commerce, financing, salam, legitimacy, possession.

## **Paktia Province's Rivers Basin and its Economic value**

Teaching Assistant: Asmatullah Ziar, Faculty of Social Sciences, Department of History and Geography, Sheikh Zayed University, Khost Afghanistan.

Teaching Assistant: Zinatullah Arman, Faculty of Social Sciences, Department of History and Geography, Sheikh Zayed University, Khost Afghanistan.

Teaching Assistant: Abdulhafeez sulaimankhil, Education Faculty, Department of Geography, Pakitai University, Paktia Afghanistan.  
zinat.arman2023@gmail.com

### **Abstract**

Water is not only essential for life, but it also plays a significant and positive role in the growth of our nation's economy. Consequently, it may be claimed that the water in the Paktia River Basin comes from a variety of rivers. Three of these are well-known rivers, one of them is the Jalgae River. It originates from the Machalghou (Borgi) region and Mirzaka district, which irrigates the nearby agricultural areas of Sayed karam, Center Gardez, and Zurmat. Eventually it empties into the Maquar Lake. The second one is the Khoram River, which originates from the Mirzaka and Sayed Karam District's mountains. After irrigating the agricultural lands of the Mirzaka, Ahmad Khel, Lajha Mangal, Chamkni, and Patan districts, it flows toward the Khyber Pakhtunkhwa region. The last one (Shamal River) originates from Sato Kandow. This river irrigates the farmlands of the shwak, Gerda Serey, Waza Jadran, Nader Shah Kote, Manduzi and Matun's agricultural areas. Finally, it keeps the flow toward the Khyber Pakhtunkhwa. In this river basin, several dams have already been constructed, and others are intended that eventually it will provide the opportunity to irrigate more farmlands than now. In this research paper, we have discussed about all the Paktia River Basin's rivers, its rivals and the canals that are separated from this basin. Also, the dams that are constructed and to be construct in the future are consisted too.

**Key words:** river, river basin, water resources, water capacity, economical value.

## Order of judicial separation between wife and husband due to lack of feed

Teaching Assistant Nasimullah Hijran, Sheikh Zayed University  
Faculty of Shari'a, Teacher of Fiqa and Law

Email Address: [nasimullahsafi123@gmail.com](mailto:nasimullahsafi123@gmail.com)

### Abstract:

This topic is written under the title of judicial separation between husband and wife due to lack of feed, This is a bibliographic study, the purpose of which is to know the ruling of judicial separation between husband and wife due to the lack of feed according to Islamic law.

The principle in divorce is that it is the property of the husband and the wife has no right to it, But when the wife suffers from her husband's flaw, harm, non-feed, Inability or refusal of the husband, disappearance of the husband, absence and other such reasons, So, she can submit her complaint to the court in order to bring separation between her and her husband, The wife appeals to the court and requests a divorce from her husband for one of the reasons mentioned; So if the court finds that the woman is truthful in her claim; So the court orders a divorce between the husband and the wife, This separation is called judicial separation. Or in other words: judicial separation by order of the judiciary and the court for specific causes and reasons, such as: (flaw, harm, inability or refusal of the husband to provide feed, etc.) due to these reasons the invalidating and destroying the marriage property of the husband on the wife is called judicial separation. The judicial separation consider to the reasons of separation has order sometime return divorce and sometime irrevocable divorce.

**Key Words:** The wife's right of feed on her husband. Introduction of separation. Types of wife's feed. Method of judicial separation in case of non-feed. Judicial separation order due to lack of feed.

## Investigation, synthesis and application of diazonium salts

Teaching Assistant. Syed Mohammad Ramesh, Daikandi University, Faculty of Education, Department of Chemistry, and Teaching Assistant Nurullah Hussain Khil, Sheikh Zayed University, Faculty of Education, Department of Chemistry

Email address: [Noorullahhussainkhil55@gmail.com](mailto:Noorullahhussainkhil55@gmail.com)

### Abstract

Diazonium salts are organic nitrogenous citrus fruits that all these citrus fruits have two or three nitrogen atoms in their composition in conjugated or non-conjugated form. be ionic between azo groups and anions. The general formula is in the side chain R may be an aliphatic group or an aryl group (Ar), that is, an aromatic aromatic ring. From this general formula of diazonium salt, it can be said that the azo group is very unstable due to having a positive charge on one of the nitrogen atoms. Of course, this positively charged nitrogen ion establishes a resonance state with the aromatic ring, and this positive charge is also able to separate the base system of the aromatic ring. For example: aromatic diazonium salts are more stable than aliphatic because the positive charge cannot be separated along the carbon chain

**Key word:** Di isonium, nitrosonium ion, azo dyes, effective heat, coupling interactions.

## **The role of entrepreneurship in rural development**

Junior Teaching Assistant Sabit Ahmad Bawary of Sheikh Zayed University, Faculty of Agriculture, Economics and Development Department, Academic staff member.

Senior Teaching Assistant Waliullah Yousafzai of Sheikh Zayed University, Faculty of Agriculture, Plant Protection Department, Academic staff member.

Email address: [Sabet.bawary@gmail.com](mailto:Sabet.bawary@gmail.com)

### **Abstract**

Creating work is considered to be the most effective and efficient approach to support creativity and innovation among people nowadays. Research has made it clear that work inventions have a direct relationship with the development of a country. Employment is very important in all societies, especially in rural areas, because rural areas in developing countries are deprived of many benefits. Villages are called small social units in every society, but the contribution of these small units (villages) in the development and progress of countries is very understandable and clear. The rural communities of Afghanistan are struggling with many problems such as: issues such as poverty, unemployment, migration, inadequate nutrition, illiteracy, and other related issues. Looking at the mentioned problems, rural areas have a serious need for job creation and job creation education in addition to other areas, in order to find a solution to these problems. Innovations are considered to be the most effective and important tool for agriculture and overall rural development. This research is included in qualitative and bibliographic studies according to the type, so that the role and need of job creation in rural development can be clarified with its help. The results of the research made it clear that the rural economy is not only dependent on the recognition of opportunities and resources with the help of job creation within the villages. Good use of these known resources provides many job opportunities and overall economic prosperity to the villages.

**Key words:** Development, entrepreneurship, entrepreneurship training, rural entrepreneurship, rural development

## Introduction of Predatory Aves in Afghanistan

T.Asst. Zahidullah zaheen and assistant prof. Ghazi Jan mohammadi  
Sheikh Zayed University, Faculty of Education, Biology Department.  
Email address: zahidullah.koner@gmail.com

### Abstract

The different living things live in nature, each living thing has its own way to live and different characteristics. Predators Birds also have special and extraordinary characteristics. It seems that Predators birds have been known to humans for a long time. From Babylonian times, in Greece and Rome, the flying eagle appeared on coins and medals and was considered a symbol of war. The pharaohs of Egypt gave them the status of a royal legend. Also, the eagle flying on the flag of many countries is a symbol of power.

Predators Birds appear to belong to the Falconiformes and Strigiiformes orders. All Predators birds seem to have hunting skills and fly very fast. These orders include eagles, falcons, falcons, harriers, sparrowhawks, lamergyers, sparrowhawks, fish-eaters, secretary hens, carrion-eaters, falcons, peregrine falcons, hobbits, kestrels, merlins, and boobies. Most spotted birds are day hunters, but some are nocturnal hunters. The habitats of these birds are deserts, tropical forests and beaches.

**Key words:** Predators Birds, Falconiformes order, Strigiiformes order and Bird feeding.

## The Position of Educational Poetry by Ethical Poets in the Moral Education of Youth

Author: Senior Assistant professor Abdul Basir Hakimi, Sheikh Zayed University, Department of Dari Language and Literature

Email Address: [abdulbasirh68@gmail.com](mailto:abdulbasirh68@gmail.com)

### **Abstract:**

The present research investigates the position of ethical poetry in the moral education of youth. It examines the evolution of this literary genre and the teachings of ethics, spirituality, and mysticism in the Persian language poetry. The research methodology employed descriptive and analytical approaches in terms of data collection and information. Furthermore, the nature of the data and information was qualitative. The findings of this study suggest that literature can contribute to the development of critical thinking, linguistic intelligence, imagination, emotional intelligence, and various other dimensions. Consequently, based on the discussions and investigations of this research, it can be concluded that educational literature is a type of literature that recognizes the prosperity in improving one's moral character and focuses on nurturing spiritual powers and moral teachings of individuals. The most important subjects of educational literature include theology, religious and spiritual teachings, moral education, mysticism, and socio-political teachings. It is one of the most significant types of literature found in the culture and literature of every country. It refers to works that aim to educate people through various methods and their moral teachings. Poets, utilizing different literary techniques, create verses filled with advice and admonition, employing various metaphors to facilitate the understanding of good and evil matters and contribute to a righteous way of life.

**Keywords:** moral education, religious and spiritual teachings, mystical teachings, position of educational poetry, youth, ethical poets.



## **The contribution of women in jourcesprudence and area fatwa throughout the course of Islamic history**

Senior Teaching Assistant Fazal Kareem Sharaf, Kabul University  
Faculty of Shari'a, Teacher of Department Islamic Culture  
Email Address: [fkareem1990@gmail.com](mailto:fkareem1990@gmail.com)

### **Abstract:**

The issue of female Mufti is controversial and most debated among Islamic scholars. Some scholars deny female Fatwa (Legal Opinion) while others accept it as part of female Mufti's rights and every group has reasons for their opinion. The first reason behind this dissension is the custom since the majority of Mufti were male religious scholars throughout Islamic history. Secondly, the existence of a wide disagreement of opinions about whether a woman can become a judge or not, but the issue of female Mufti was different.

The significance of the research lies in the fact that it has unveiled the relationship of women with Jurisprudence, Fatwa, and as a whole with religious education and presented examples in theoretical and practical ways.

The historical and analytical method was used to investigate the historical narrations about the relationship of women with jurisprudence and Fatwa and as well as the research offered an in-depth analysis to the different ideas of Islamic scholars on the subject matter of women's Fatwa.

**Keywords:** Islam, History, Fatwa, Jurisprudence, Women.

## Finding the volumes of complex shaped bodies

Senior Teaching Assistance: Ehsanullah Hemati & Senior Teaching Assistance: Mohammad Zubair Tanweer, Faculty of Education, Math Department

**Email address :** [Ehsanullah.hemati@gmail.com](mailto:Ehsanullah.hemati@gmail.com) & [Tanweer.zubair@gmail.com](mailto:Tanweer.zubair@gmail.com)

### Abstract

The volume of a body plays an important role in various problems of the physical sciences, so since the science of geometry has created various formulas to find and calculate the volume of simple bodies that have regular geometric shapes; But he did not create any special formulas for complex shaped bodies; Therefore, in order to reach this goal, we have explained and explained the formulas that are obtained by means of integrals and the volumes of bodies with complex shapes are calculated. We have presented and solved examples according to the application of the formula, in addition to this, we have also briefly mentioned the concepts that are necessary for these formulas.

**Key words:** Integral sums, volume, periodic bodies, definite integral.

## Ethics of Public Relations

Senior Teaching Assistant, Farooq Jan Mangal, School of  
Communication and Public Relations, Public Relations Department  
Teaching Assistant Hilal Arshad

### Abstract

People in all professions typically conduct with sincerity, honesty, and dedication by abiding by a variety of oral and written practically universally acknowledged rules, which eventually instills a moral sense. In the professional world, as evidenced by the legal, medical, and engineering professions, among others, practitioners take an oath and swear to uphold the ethical standards of their respective domains at all times. Public relations professionals are expected to adhere to a set of ethical rules and principles in the course of their work. Public relations is a field, a profession, and a career that demands a number of these standards.

Public relations play a major role in the relationships that many companies and institutions have with the community. For this reason, public relations is a career at many institutions that focus on or offer services. Referred to as an organization's moral center and conscience is its public relations department, which also sets the organization's commitment to certain ethical standards and directs its actions. This has led to the creation of several public relations codes of ethics, which enable those in this field to meet their ethical obligations and accomplish their strategic objectives—namely, delivering the finest service—under the guidelines and foundation of these ethical codes.

Keywords: Ethical codes, Ethics, Ethics of Public Relations, Public Relations

## Determination of each type of hydrogen in organic compounds by $H^1$ N.M.R spectroscopic method

Senior Teaching assistant Ph.D Ghulam Iqbal Marastial, Teaching Assistant. Noorullah Hussain Khel, Sheikh Zayed University, Faculty of Education. Department of Chemistry  
Email: [iqbalmarastial1982@gmail.com](mailto:iqbalmarastial1982@gmail.com)

### Abstract

By nuclear magnetic resonance, it is possible to identify organic substances better than IR spectroscopy. There are two types of spectroscopy,  $C^{13}$ NMR and  $H^1$ NMR. In this research paper, only  $H^1$ NMR or proton NMR spectroscopy has been studied. Since all radiations have different effects on a chemical molecule, for example: when a molecule is exposed to X-rays, since the wavelength of these rays is very short and their energy is high, it can cause the molecules to cause destruction.

When a molecule is exposed to IR radiation, since the wavelength of these rays is greater than that of X-rays and the angle is less, it only causes the chemical bonds in the molecules to vibrate, and when a molecule In contrast to radio waves or NMR radiation, the wavelength of these rays is also very high and their energy is low, so it only causes a change in the resonance of the nucleus, i.e. from  $+1/2$  to  $-1/2$  or vice versa. In this article, only the proton spectroscopy method is used to study the detection of any proton in an organic compound.

**Key words:** magnetic resonance, nuclear spin, isotropy, chemical shift, equivalent hydrogens

## Social and Economic value of some Tourist Resorts in Afghanistan

S.T.Assit: Qudratullah Saddiqi

Department of Sociology and Philosophy, ShaikhZayed University, Khost, Afghanistan

Email: qudratullahsadiqi@gmail.com

### Abstract

Afghanistan is a mountainous country, endowed with riches, natural resources, and scenic beauty that make it an excellent resource for the global tourist industry, which is seen as a vital component in bolstering the social and economic spheres. The tourism industry is one of the most lucrative in the globe, second only to the mining extraction and export business in the country. This business plays a vital role in the ongoing growth of nations worldwide, and its significance is growing every day. Afghanistan's geographic position is ideal for this industry because it offers a wealth of natural resources and historical sites. This industry has not received much attention up to this point due to many issues. 42% of Afghans live in poverty, according to studies conducted in 2007 and 2014. This industry can help alleviate this problem because it can offer young people with education employment opportunities as well as economic opportunities for people with a variety of skills. In addition, it can help people become more familiar with the languages, cultures, and social situations of people from around the globe. The most crucial issue is that security is guaranteed in Afghanistan; thus, you need to take significant action in this area and draw the Islamic Emirate's attention to it. Restoring historical sites (reservoirs) to their original standards and developing the services required for the tourist sector, or tourism to the nation's most desirable natural resource locations, are critical to the industry's growth. These essential services have a fundamental role in the tourism industry, the current contemporary technology permits the reconstruction of natural green areas and historical areas at the level of the country, the provision of facilities such as: Internet, accommodation, routes, essential services and so on. Documentaries should be translated into different languages in video format can be broadcasted through media through internal and external channels to attract domestic and foreign tourists. These above activities lead to development in this industry and lead to economic investment and development of different strata of the society.

**Key words:** Afghanistan, economic value, social value, tourism, tourism opportunities, rural development, familiarity with other cultures and languages

## Conflict in International Politics

Senior Teaching Assistant: Mohammad shahed Law and political science Faculty Department administration and diplomacy Shaikh Zayed University.

Senior Teaching Assistant: Irfan Law and political science Faculty Department administration and diplomacy Shaikh Zayed University.

### **Abstract:**

The special focus of this research paper is on the conflict between states in international politics. In this research, an attempt has been made to examine the definition of conflict, the meaning and concept of conflict, the structures of conflict, the sides of conflict, the location of conflict and the causes of conflict in the international system. Also, the political, social and international changes that have occurred at the international level and have caused conflicts have been investigated, and the situation on which conflicts between states have arisen has been mentioned. At the international level, it has been mentioned the conflicts that the states use for their goals. In simple words, we should write that international conflicts occur when individuals, groups or states want to take inappropriate actions and reactions against each other.

**Keywords:** Human transformation, Economic competition, the meaning of conflict, conflict structures, conflict over National Interests.

## Investigating the Mechanism of Carbonyl Group Coupling Reactions

Senior Teaching Assist Ph.D Ghulam Iqbal Marastial, Teaching Assistant. Noorullah Hussain Khil Sheikh Zayed University, Faculty of Education, Chemistry Department  
Email: [iqbalmarastial1982@gmail.com](mailto:iqbalmarastial1982@gmail.com)

### Abstract

The reactions discussed in this article are one of the most important ways in which new carbon-carbon bonds are formed. These interactions are: international shear interaction, Robinson ring formation reaction, Claisen shear reaction, Diekman shear reaction, Michael summation reaction, Darzen shear reaction and other important reactions under investigation in this article. have been arrested The basis of the mechanism of all these reactions is the interaction of a nucleophilic carbon with a carbonyl group, that is, the reaction is initiated by a nucleophilic attack. a and b are related to the substituents attached to the carbonyl group and are related to the method of the reaction. Four basic processes can occur during these reactions, which we study as follows. . That is, nucleophilic carbon can be used to perform an international reaction and beta hydroxy alkyl ketone can be obtained from it, such as path A and path B in which the acylation process is performed, in which a group is separated from the electrophile containing the carbonyl group, as well. In Wittig and similar reactions, the product containing oxygen reacts with the z substituent to form an elimination product such as the c pathway as well as the d pathway if the enolate compounds have a dissociative function at the alpha position. If the group has, then here again the circle formation takes place

**Key words:** Cross-linking reactions, annulation, aldolation, Darzen ta'al, Dikman reaction

## Effects of Composted Pure Animals Manure and Mixed with Others Plants Residue Compost on plants Growth

Senior Teaching Assistant. Mohammad Ismail MOQBAL<sup>1\*</sup>, Assistant prof. Shafiqul Shafiqi and Safiullah Hamdard

<sup>1</sup> Shaikh Zayed University, Faculty of Agriculture

\*correspondent

[mismail350@gmail.com](mailto:mismail350@gmail.com)

### Abstract

Animal manure is an important organic material for crop production and soil fertility, which plays an important role in plant yield and maintaining of soil fertility. Also, pure animal manure and mixed with other plant residues compost have different effects on plant growth. In order to determine the effects of pure animal manure and animals manure mixed with compost on the growth and yield of plants, this study was conducted in the research farm of Sheikh Zayed University's Faculty of Agriculture. In this study, pure animal manure, mixed 50% with compost and 50% mixed with soil were used on Corianders (*Coriandrum sativum*) plants. In addition, all the fertilizers were used in four levels (amounts) including control, that is 0 tons, 5 tons per hectare, 10 tons per hectare and 15 tons per hectare. All treatments were replicated three times. A total of 30 experimental units were formed, which were randomly divided into three blocks. For measurements, plant height, total plant yield, fresh weight and dry weight of plants were measured during observation and final harvest. The results of this study show that, in generally, animal manure mixed with compost and the appropriate amount of use (10 tons per hectare) have good results. As a result, this study recommends to farmers that decomposed compost mixed with animal manure and using it in proper amount has good results.

Keywords: Animals manure, Compost, Coriander plant, Different manure levels, Mixed Organic manure



## Afghanistan – Pakistan relations during the reign of Muhammad zahir shah

Senior Teaching Assistant: Mohammad Shahed Law and political science Faculty Department administration and diplomacy Shaikh Zayed University.

Senior Teaching Assistant: Irfan Law and political science Faculty Department administration and diplomacy Shaikh Zayed university.

### **Abstract:**

When the British Government decided to leave the Indian continent and divide the region between India and Pakistan. At that time Afghanistan was ruled by Muhammad Zahir shah. He criticized the British governments plan and said that the Soba Serhad, the current Khyber Pakhtunkhwa, is a part of Afghanistan. Before the creation of Pakistan, in July 1947, the Afghan government requested the British government with an official letter, that the British government should grant independence to the Pashtuns of British India or the right to join Afghanistan. In this research paper, during the reign of king relations would be very bad, even to the point of war, and sometimes they would be friendly. At the same time, the trips of political leaders of the world to build relations between Afghanistan and Pakistan have also been investigated.

**Keywords:** creation of Pakistan, political leader's, relationships, pashtonistan, Non-exclusion

## Investigating the effects of noise pollution

Asst.Prof. Khan Wazir Adil and Asst.Prof Ghazi Jan Mohammadi Shaikh Zayed  
University, Faculty of Education, Department of Biology

### Abstract

Any unwanted sound emitted into the environment is called noise pollution. In general, noise pollution is the sound that is irritating to one's ear, which comes from an external source. Do you know how much noise pollution harms human health, how much the effects of noise pollution on humans generally harm the peace of mind, the effects of noise pollution on humans generally cause mental confusion, mental confusion and Hearing involves a reduction in strength. Getting used to loud sounds actually reduces the sense of hearing and pollution gradually leaves its unwanted effects.

Noise pollution higher than the permissible level is associated with decreased libido, increased blood pressure, dizziness, fatigue, mood swings, nervousness, impaired communication, memory loss, increased miscarriage and stillbirth. The main causes of low birth weight in newborns have been identified. This pollution, unlike other pollutants, is present in urban and densely populated environments, especially in industrial areas. For example, the sounds of cars, machines, factories, loud radio and television sounds, the sound of airplanes, etc. are the factors that cause noise pollution.

**Key words:** Noise pollution, volume, decibels

## Poisonous Plants of Afghanistan

Abdul Khalil Afghani. Shaikh Zayed University, Faculty of Agriculture, Department of Agronomy

### Abstract

In this Library based academic research article, information about 51 Afghanistan Poisonous plants along with their colored images are gathered with the help of different books, related research articles and trusted internet sites. Among these Solanaceae is leading with 12 poisonous plants, Ranunculaceae with 11, Euphorbiaceae with 8, Asclepiadaceae with 6, Liliaceae with 3, Asteraceae with 2 poisonous plants. The remaining 9 poisonous plants belonging to the families Cucurbitaceae, Fabaceae, Caprifoliaceae, Apocynaceae, Maliaceae, Verbinaceae, Aracliaceae, Apiaceae and Taxaceae ( Each family with 1 poisonous plants). In the last portion of the article a comprehensive table is given indicating the scientific and local names of the plants, poisonous substances names, names of the poisonous parts of the plants, lethal amounts and adverse effects on human beings in case of consumption of the poisonous parts of the plants.

**Key Words:** Afghanistan, Care, Plants, Poisonous, Poison.

## Specialized organizations affiliated with the United Nations

Authors: Associate professor Mohammadullah Mandozay And senior teaching Assistant Fazal rahman ayoubi Administration and Diplomacy Departments Faculty of law and political science of Shakh Zayed University .

### Abstract

On that day, when the governments Exist on the earth, there was a need to know how to meet the needs of our people. It was for this reason that in order to meet these needs of the countries of the region, they have to work together at the regional level (economically, politically, culturally, religiously, militarily...) Organizations were established in the areas and this process took an international form with the passage of time. In the current situation, the number of such organizations has reached thousands of organizations, which have become a means of cooperation between governments and non-governmental institutions. In addition, specialized and professional organizations have been established in different areas of Tolin's life, and this process is still ongoing.

By reading this article, readers will get more information and able to get acquainted with the conternt ihternational organizations and many others issues.

**Keyword:** Organnization, United Nations, treaties, Unisco, Environment and Background.



**Shaikh Zayed**  
Quarterly Academic and Research Journal 2024, No: 33

## Editorial Board

-  Assot. Prof. Mohammad Shafiq Mandozai/ Faculty of Law and Political Science
-  Assot. Prof. Abdulkhilil Afghani / Faculty of Agriculture
-  Assot. Prof. Zarwali Sadiqi / Faculty of Social Science
-  Assot. Prof. Mohammadullah Mondoza/ Faculty of Law and Political Science
-  Assot. Prof. Abdul Tawab Azizi/ Faculty of Education
-  Assot. Prof. Amanullah Zadran/ Faculty of Law and Political Science
-  Assot. Prof. Shafiqul Shafiqi/ Faculty of Agriculture
-  Assis. Prof. Dr Subhanullah Shahab / Faculty of Languages and Literature
-  Assist Prof. Salih Khan Salih/ Faculty of Computer Science
-  Assist. Prof. Said Kamal Shah Bannuri/ Faculty of Sharia
-  Assist. Prof. Ghazi jan Mohammadi/ Faculty of Education
-  Assist. Prof. Naqibullah Atish/ Faculty of Journalism
-  S. T. A. Gawhar Shah Gawhari/ Faculty of Computer Science

---

**Add: Shaikh Zayed University, Vice chancellor for Research and academic  
Journal, the directorate of Academic Journal, Khost, Afghanistan**

[journals@szu.edu.af](mailto:journals@szu.edu.af)

+93777791653 / +93774302477